

kobold

SPB100

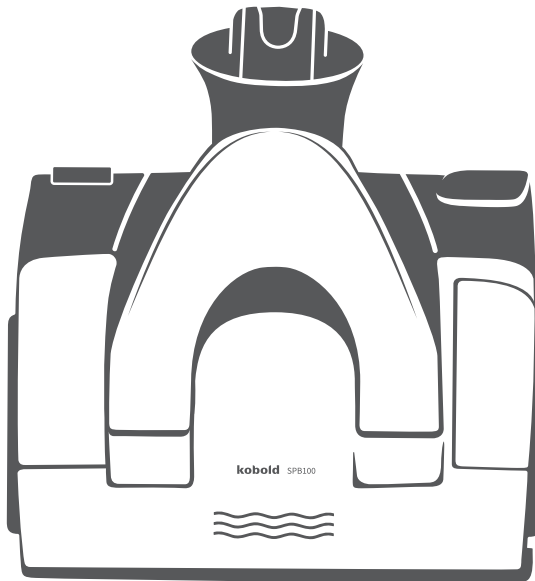

Gebrauchsanleitung / User manual / Manuel d'utilisation / Manual
de instrucciones / Návod k použití / Istruzioni per l'uso

DE EN FR ES CZ IT • V1.0 • 26049



Deutsch	3
English	37
Français	69
Español	101
Česky	133
Italiano	165

kobold

SPB100

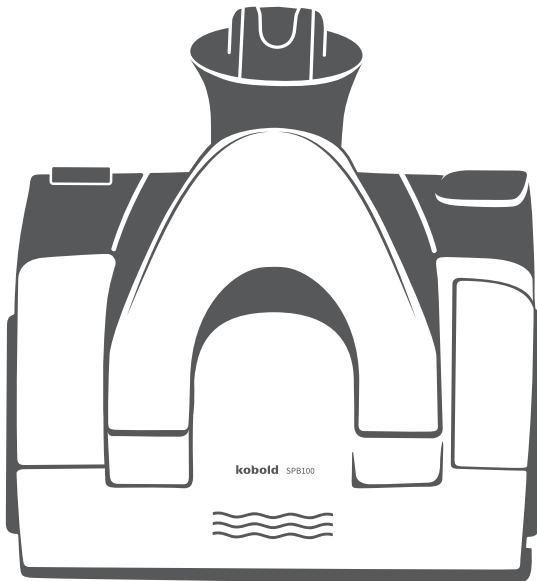

Gebrauchsanleitung



Inhaltsverzeichnis

1	Vor dem Start	5			
1.1	Aufbewahrung der Unterlagen.....	5	6.6.2	Erstbefeuchtung eines trockenen Tuchs..... 20	
1.2	Mitgeltende Unterlagen.....	5	6.6.3	Befeuchtungsstufen ändern.. 20	
2	Produktübersicht	6	6.6.4	LED-Wellen im Überblick 21	
3	Zu Ihrer Sicherheit	7	6.6.5	Empfehlungen für Befeuchtungsstufen..... 22	
3.1	Gefahren und Sicherheitshinweise.....	7	6.7	Mit dem Vorsatzgerät reinigen..... 23	
3.2	Aufbau der Warnhinweise.....	12	6.8	Reinigungstuch wechseln..... 24	
3.3	Pflichten des Nutzers.....	12	6.9	Betriebsarten und Akkulaufzeit..... 24	
4	Bestimmungsgemäße Verwendung.....	13	6.10	Nach der Arbeit 25	
5	Das Zubehör kennlernen	14	7	Wartung	25
5.1	Koboclean	14	7.1	Ersatzteile und Verbrauchsmaterialien	25
5.2	Reinigungstücher	14	7.2	Dichtlippenrahmen prüfen und reinigen	26
5.3	Eignung der Reinigungstücher für verschiedene Bodenarten	15	7.2.1	Dichtlippenrahmen ausbauen.....	26
6	Bedienung.....	16	7.2.2	Dichtlippenrahmen einbauen.....	26
6.1	Vorsatzgerät ansetzen	16	7.3	Tank reinigen.....	26
6.2	Parkposition einstellen und lösen	16	8	Störungen beheben	27
6.3	Betriebsbereit machen	17	9	Entsorgung	33
6.3.1	Tuchträgerrahmen lösen.....	17	10	Garantie.....	33
6.3.2	Reinigungstuch am Tuchträgerrahmen befestigen.....	17	11	Kundenservice	33
6.3.3	Tuchträgerrahmen einsetzen	18	12	Technische Daten	35
6.3.4	Tank entnehmen, befüllen und einsetzen	18			
6.4	Ein- und ausschalten	19			
6.5	Kurz pausieren	19			
6.6	Automatische Befeuchtung und Trockenmodus.....	19			
6.6.1	Trockenmodus	20			

1 Vor dem Start

Herzlichen Glückwunsch zu Ihrem neuen Kobold Gerät. Zusammen mit Ihrem Kobold Akku-Staubsauger VB100 werden Sie viel Freude an diesem Gerät haben.

- Lesen Sie die Gebrauchsanleitung aufmerksam durch, bevor Sie das Gerät zum ersten Mal benutzen.

1.1 Aufbewahrung der Unterlagen

- Bewahren Sie die Gebrauchsanleitung für die zukünftige Nutzung auf. Sie ist ein wichtiger Bestandteil des Geräts und muss ihm beiliegen, wenn Sie es anderen Personen überlassen.

1.2 Mitgelieferte Unterlagen

- Gebrauchsanleitung Kobold VB100 Akku-Staubsauger

2 Produktübersicht

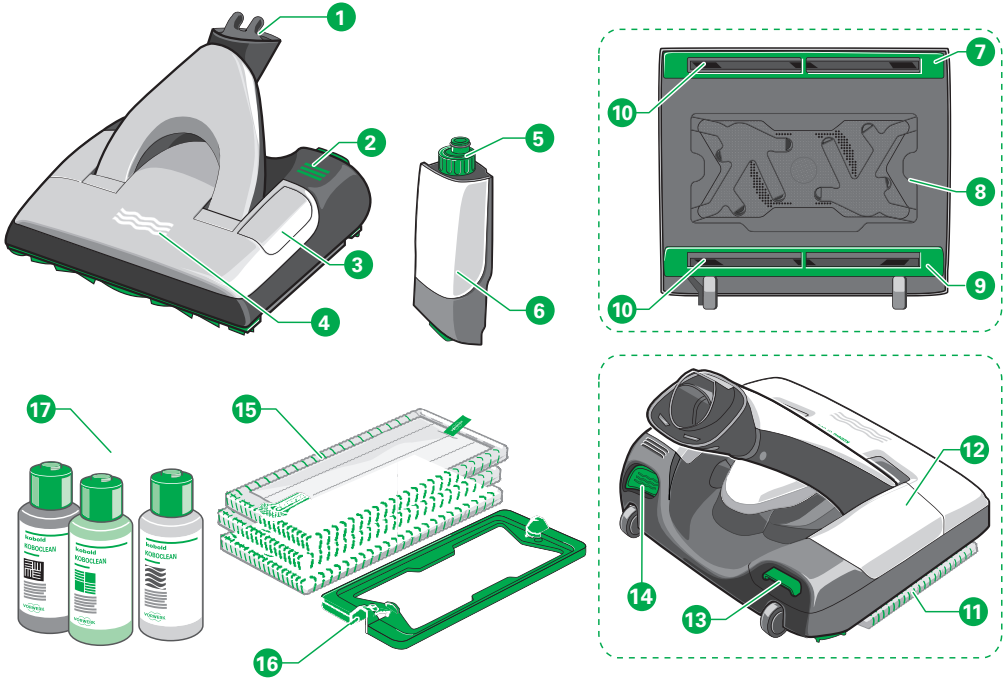

1	Gelenk	10	Saugöffnungen vorne und hinten
2	Fußtaste, zum Lösen des Tuchträgerrahmens	11	Reinigungstuch auf Tuchträgerrahmen im Gerät
3	Revisionsklappe	12	eingesetzter Tank
4	LED-Wellen	13	Tankentriegelung
5	Tankverschluss mit Dosierhilfe	14	Funktionstaste, zur Befeuchtung des Reinigungstuches
6	Tank	15	MF600/601 Reinigungstücher (Universal, Universal Soft, Parkett, Dry)
7	vorderer Dichtlippenrahmen	16	Tuchträgerrahmen
8	Tuchträgerplatte ohne Tuchträgerrahmen	17	Koboclean, verschiedene Sorten
9	hinterer Dichtlippenrahmen		

Art und Umfang des Zubehörs variieren im Lieferumfang. Zubehör kann optional erworben werden. Die in dieser Gebrauchsanleitung gezeigten Abbildungen dienen der Veranschaulichung der Funktionen des Geräts und der Zubehöre. Die Darstellungen können bezüglich der Detaillierung und Proportionen vom tatsächlichen Produkt abweichen. Die Abbildungen von Steckern sind nur exemplarisch. Das tatsächliche Produkt kann landesspezifisch abweichen.

3 Zu Ihrer Sicherheit

Größtmögliche Sicherheit gehört zu den Eigenschaften der Vorwerk Produkte. Die Produktsicherheit kann jedoch nur dann gewährleistet werden, wenn Sie dieses Kapitel sowie die Warnhinweise in den folgenden Kapiteln beachten.

3.1 Gefahren und Sicherheitshinweise

Brandgefahr oder Gefahr eines Stromschlags!

Eine nicht fachgerecht durchgeführte Reparatur des Geräts und des zugehörigen Netzteils kann zu Brand oder Stromschlag führen.

- Führen Sie Reparaturen an Ihrem Gerät nie eigenständig aus.
- Reparaturen an Elektrogeräten dürfen nur vom Vorwerk Kundenservice, einer von Vorwerk autorisierten Werkstatt oder einer ähnlich qualifizierten Person durchgeführt werden, um Gefährdungen zu vermeiden.

Brandgefahr oder Gefahr eines Stromschlags!

Wenn brennende oder leicht entzündliche Stoffe in das Innere des Geräts gelangen, kann dies zu Brand oder zu einer Explosion führen.

- Saugen Sie keine heiße Asche oder glimmende Zigarettenstummel auf.
- Saugen Sie keine explosiven oder leicht entflammaren Stoffe auf.

Explosionsgefahr!

Die unsachgemäße Verwendung von Reinigungsmitteln kann zu gefährlichen Reaktionen führen.

- Verwenden Sie keine Öl-basierten, reizenden, lösemittelhaltigen, chlorhaltigen, entzündlichen oder entflammaren Reinigungsmittel.
- Füllen Sie diese Reinigungsmittel nicht in den Tank des Saugwischers ein.
- Mischen Sie niemals verschiedene Reinigungs- und Pflegemittel miteinander.

Gefahr durch Magnetismus!

Die Nebenluftklappe des Saugwischers wird durch einen Magneten geschlossen. Magnete können Herzschrittmacher oder interne Defibrillatoren beeinträchtigen.

- Halten Sie den Magneten von Herzschrittmachern, internen Defibrillatoren oder anderen aktiven Implantaten entfernt.
- Warnen Sie betroffene Menschen.

Verletzungsgefahr!	<p>Der Saugwischer ist nur für die Verwendung auf Fußböden geeignet. Wenn das Gerät an Decken oder Wänden verwendet wird, kann es sich vom Staubsauger lösen und auf den Nutzer fallen.</p> <ul style="list-style-type: none"> • Reinigen Sie ausschließlich horizontale Flächen mit dem Saugwischer. • Verwenden Sie den Saugwischer niemals vertikal oder über Kopf.
Verbrennungsgefahr!	<p>Sie können sich an heißem oder kochendem Wasser verbrennen.</p> <ul style="list-style-type: none"> • Füllen Sie kein heißes oder kochendes Wasser in den Tank des Saugwischers.
Erstickungsgefahr!	<p>Kleinteile können in die Atemwege gelangen und zu Ersticken führen.</p> <ul style="list-style-type: none"> • Kontrollieren Sie regelmäßig, ob sich die Naht an der grünen Befestigung des Reinigungstuches in einem ordnungsgemäßen Zustand befindet. • Tauschen Sie das Reinigungstuch gegebenenfalls durch ein neues aus, damit sich die grüne Befestigung nicht als Kleinteil löst.
Verletzungsgefahr durch bewegliche Teile!	<p>Sie können sich an beweglichen Teilen (bspw. rotierende Bürsten oder schwingende Tuchträgerplatte) verletzen.</p> <ul style="list-style-type: none"> • Schalten Sie das Gerät vor allen Umrüst-, Reinigungs- oder Wartungsarbeiten immer aus. • Trennen Sie das Vorsatzgerät vom Gerät, bevor Sie Umrüst-, Reinigungs- oder Wartungsarbeiten am Vorsatzgerät vornehmen. • Halten Sie Abstand zu beweglichen Teilen. • Greifen Sie niemals in die rotierenden Teile.
Verletzungsgefahr durch Unterdruck!	<p>Das Ansaugen von Haut oder Haar kann zu Verletzungen führen.</p> <ul style="list-style-type: none"> • Saugen Sie niemals Körperteile oder Kopfhaar an. • Saugen Sie nicht in der Nähe von Kindern oder Haustieren.
Verletzungsgefahr durch scharfkantige Bruchstücke des Kunststoffs!	<p>Gebrochener Kunststoff kann scharf sein und Sie können sich verletzen.</p> <ul style="list-style-type: none"> • Benutzen Sie das Gerät nicht, wenn die Kunststoffteile durch Stürze oder Stöße beschädigt wurden. • Schützen Sie sich vor scharfkantigen Bruchstücken.

Verletzungs- und Sturzgefahr!

Wenn Sie das Gerät unsachgemäß belasten, können Sie stürzen.

- Stellen Sie das Gerät in der Parkposition mit dem Vorsatzgerät ausschließlich auf waagerechten Flächen ab.
- Stützen Sie sich niemals auf dem Gerät ab.
- Stellen Sie sich niemals auf die Vorsatzgeräte.

Verletzungsgefahr durch herausgeschleudertes Sauggut!

Sie können sich durch herausgeschleudertes Sauggut verletzen.

- Vermeiden Sie das abrupte Aufsetzen des Vorsatzgeräts auf losem Grobgut (z. B. Glassplitter), besonders in Augenhöhe.
- Vermeiden Sie es, mit dem Vorsatzgerät seitlich an loses Grobgut (z. B. Glassplitter) zu fahren.
- Reinigen Sie mit dem Saugwischer nicht in Augenhöhe (z. B. auf Treppen oder Podesten).
- Schalten Sie den Saugwischer aus, bevor Sie ihn anheben.

Beschädigung des Geräts!

Feuchtigkeit im Inneren des Geräts kann dieses beschädigen.

- Saugen Sie keine Flüssigkeiten oder feuchten Schmutz auf.
- Saugen Sie keine feuchten Fußmatten oder Teppiche ab.
- Benutzen Sie das Gerät nicht in feuchten Umgebungen (nassen Badezimmern, Außenbereichen etc.) oder an Orten, an denen Gefahr besteht, dass das Gerät mit Flüssigkeiten in Kontakt kommt.
- Schütten Sie niemals Wasser über das Gerät.
- Halten Sie das Gerät nicht unter fließendes Wasser.
- Tauchen Sie das Gerät niemals in Wasser oder andere Flüssigkeiten.
- Reinigen Sie Ihr Gerät niemals mit Wasser oder feuchten Reinigern.
- Lagern Sie das Gerät nicht im Freien.
- Bewahren Sie das Gerät vor Feuchtigkeit geschützt auf.

Beschädigungsgefahr durch unsachgemäßen Gebrauch!

Befindet sich das Gerät nicht in einwandfreiem Zustand, kann dies zu Beschädigungen führen.

- Benutzen Sie ausschließlich original Vorwerk Produkte.
- Betreiben Sie das Gerät nicht, wenn es oder das Kabel des Netzteils beschädigt ist oder wenn das Gerät nicht vollständig zusammengebaut ist.

Sachschaden durch falsche Reinigungsmittel!

Die unsachgemäße Verwendung von Reinigungsmitteln kann zu Beschädigungen führen.

- Verwenden Sie ausschließlich original Kobold Reinigungsmittel.
- Benutzen Sie beim Arbeiten mit dem Saugwischer keinesfalls saure Reinigungsmittel (z. B. Essigreiniger) oder hochalkalische Reinigungsmittel (z. B. Chlorbleichlauge).

Bodenbeschädigung durch scharfkantige Gegenstände!

Scharfkantige Gegenstände unterhalb des Reinigungstuches können zu Bodenschäden führen.

- Stellen Sie vor dem Einschalten sicher, dass sich keine kleinen Steinchen, Granulate (z. B. Katzenstreu) oder andere spitze oder scharfkantige Gegenstände unter dem Reinigungstuch befinden.

Gefahr von Bodenschäden!

Der unsachgemäße Gebrauch des Saugwischers kann zu Beschädigungen des Bodens führen.

- Verwenden Sie den Saugwischer nie ohne Reinigungstuch.
- Beachten Sie die Reinigungs- und Pflegehinweise des Bodenherstellers.
- Arbeiten Sie nie länger als 10 Sekunden auf einer Stelle.
- Lassen Sie den Saugwischer niemals für mehr als 30 Sekunden mit einem feuchten Reinigungstuch auf dem Boden stehen, da es sonst bei empfindlichen Böden zu Bodenschädigungen kommen könnte.
- Bei sensitiven Böden, u. a. nicht dauerhaft versiegelten Böden (z. B. geölter Kork, geöltes Parkett, beschichtetes, geöltes Steinzeug), empfiehlt Vorwerk, vorab das Gerät an einer nicht sichtbaren Stelle auszuprobieren, um Bodenbeschädigungen vorzubeugen.
- Wischen Sie bei besonders feuchtigkeitsempfindlichen Böden mit einem trockenen Reinigungstuch Parkett oder Dry und dem Staubsauger in voller Leistung nach, falls der Boden zu feucht ist.
- Wenn der Saugwischer sich an Gegenständen verhakt oder einklemmt, schalten Sie sofort das Gerät ab, um Schäden zu vermeiden.

Sachschaden durch unsachgemäße Montage des Tuchträgerrahmens!

Die unsachgemäße Handhabung des Tuchträgerrahmens kann zu Beschädigungen führen.

- Achten Sie bei der Befestigung des Reinigungstuches auf dem Tuchträgerrahmen stets darauf, dass Sie das Reinigungstuch gerade befestigen. Vermeiden Sie unbedingt eine übermäßige Schiefstellung des Reinigungstuches zum Tuchträgerrahmen.
- Vermeiden Sie ein gewaltsames Einsetzen und Entnehmen des Tuchträgerrahmens.

Sachschaden durch unsachgemäße Montage des Tanks!

Die unsachgemäße Handhabung des Tanks kann zu Beschädigungen führen.

- Vermeiden Sie ein gewaltsames Einsetzen und Entnehmen des Tanks.

Sachschaden durch unsachgemäße Lagerung!

Dauerhafte Feuchtigkeit in und am Gerät kann dieses beschädigen.

- Lassen Sie bei der Aufbewahrung des Saugwischers nie ein feuchtes Tuch im Gerät.
- Lassen Sie den Tank mit Restflüssigkeit niemals zur Lagerung im Gerät zurück.
- Leeren Sie den Tank vollständig nach jeder Benutzung.

Beschädigungsgefahr durch Magnetismus!

Die Nebenluftklappe wird durch einen Magneten geschlossen.

- Halten Sie Kreditkarten, elektronische Speichermedien und andere Gegenstände, die gegenüber Magnetfeldern empfindlich sind, davon fern.

Beschädigungsgefahr durch unsachgemäße Befeuchtung!

Eine Befeuchtung des Trocken-Reinigungstuches kann dieses beschädigen.

- Führen Sie keine Befeuchtung durch, wenn Sie das Trocken-Reinigungstuch verwenden.

Brandgefahr oder Gefahr eines Stromschlags!

Eine nicht fachgerecht durchgeführte Reparatur des Geräts und des zugehörigen Netzteils kann zu Brand oder Stromschlag führen.

- Führen Sie Reparaturen an Ihrem Gerät nie eigenständig aus.
- Reparaturen an Elektrogeräten dürfen nur vom Vorwerk Kundenservice, einer von Vorwerk autorisierten Werkstatt oder einer ähnlich qualifizierten Person durchgeführt werden, um Gefährdungen zu vermeiden.

3.2 Aufbau der Warnhinweise

Die Warnhinweise in dieser Anleitung sind mit Sicherheitssymbolen und Signalwörtern hervorgehoben. Das Symbol und das Signalwort geben Ihnen einen Hinweis auf die Schwere der Gefahr.

Aufbau der Warnhinweise Die Warnhinweise, die jeder Handlung vorangestellt sind, werden folgendermaßen dargestellt:

WARNUNG



Art und Quelle der Gefahr

Erläuterung zur Art und Quelle der Gefahr/Folgen

- Maßnahmen zur Abwendung der Gefahr

Bedeutung der Signalworte

WARNUNG	Lebensgefahr oder Gefahr schwerer Körperverletzung, wenn diese Gefährdung nicht vermieden wird.
VORSICHT	Gefahr leichter Körperverletzung, wenn diese Gefährdung nicht vermieden wird.
HINWEIS	Sachschaden, wenn diese Gefährdung nicht vermieden wird.

Bedeutung der Sicherheitssymbole



Warnhinweis mit Hinweis auf die Schwere der Gefahr



Hinweis auf Sachschaden

3.3 Pflichten des Nutzers

Um eine einwandfreie Funktion des Geräts und des Vorwerk Zubehörs zu gewährleisten, beachten Sie Folgendes:

1. Beachten Sie die Gebrauchsanleitung und alle zugehörigen Dokumente.
2. Bewahren Sie die Anleitung in der Nähe des Geräts auf.
3. Lassen Sie Schäden am Gerät umgehend vom Hersteller beheben.

4 Bestimmungsgemäße Verwendung

Verwenden Sie das Gerät und die Zubehöre nur sach- und bestimmungsgemäß, um Gefahren für sich selbst oder Dritte sowie Schäden am Gerät und an anderen Sachwerten zu vermeiden.

Kobold SPB100 Saugwischer

Nutzen Sie Ihren Kobold SPB100 Saugwischer ausschließlich für die Hartbodenreinigung im häuslichen Bereich. Der Saugwischer darf nur in Verbindung mit einem Kobold VB100 Akku-Staubsauger verwendet werden. Er ist zur Anwendung auf verschiedenen Hartbodenarten bestimmt, siehe [Eignung der Reinigungstücher für verschiedene Bodenarten](#) [► 15].

Er ist geeignet für die Anwendung auf Böden, die nach Herstellerangaben feucht gereinigt werden können. Folgende Beläge dürfen keinesfalls feucht gereinigt werden: unbehandelte Korkböden, unbehandelte Fliesenböden, unbehandelte Weichholzböden.

Dieses Gerät kann von Kindern ab 8 Jahren und darüber und von Personen mit verringerten physischen, sensorischen oder mentalen Fähigkeiten oder Mangel an Erfahrung und Wissen benutzt werden, wenn sie beaufsichtigt oder bezüglich des sicheren Gebrauchs des Geräts unterwiesen wurden und die daraus resultierenden Gefahren verstanden haben.

Kinder dürfen nicht mit dem Gerät spielen. Reinigung und Benutzer-Wartung dürfen nicht durch Kinder ohne Beaufsichtigung durchgeführt werden, es sei denn, sie sind 8 Jahre oder älter und werden beaufsichtigt.

Eine anderweitige Verwendung als die bestimmungsgemäße Verwendung ist nicht zulässig. Für hieraus resultierende Schäden haftet der Hersteller nicht. Bei technischen Veränderungen am Produkt verfällt jeglicher Gewährleistungs-/ Sachmängelhaftungsanspruch. Die Ersatzpflicht des Herstellers aus Produkthaftung und/oder des Händlers aus Sachmängelhaftung entfällt bei Vornahme von technischen Veränderungen am Produkt.

Bei sämtlichen Arbeiten am Gerät sind alle zugehörigen Unterlagen sowie die Anzeige des Geräts zu beachten. Bei unsachgemäßem Handeln haftet der Hersteller nicht für dadurch verursachte Schäden.



Das Gerät erfüllt die Sicherheitsvorschriften des Landes, in dem es durch eine autorisierte Vorwerk Organisation vertrieben wurde. Bei der Verwendung des Geräts in einem anderen Land als dem Verkaufsland kann die Einhaltung örtlicher Sicherheitsstandards des anderen Landes nicht garantiert werden. Vorwerk übernimmt deshalb keine Verantwortung für daraus resultierende Sicherheitsrisiken für den Nutzer.

5 Das Zubehör kennenlernen

Der Kobold SPB100 Saugwischer ermöglicht das Saugen und Feuchtreinigen von Hartböden in einem Arbeitsschritt. Außerdem können Sie mit dem Saugwischer Ihre Böden trocken reinigen.

5.1 Koboclean





Das Reinigungsmittel eignet sich zur Reinigung von verschiedenen Hartböden.

	Koboclean Universal Für den Einsatz auf allen feucht abwischbaren, versiegelten Oberflächen (z. B. Fliesen, Polyvinylchlorid).
	Koboclean Parkett Speziell entwickelt für die Reinigung von versiegelten Holzoberflächen (z. B. Kork, Parkett, Laminat).
	Koboclean Holzbodenseife Speziell entwickelt für die Reinigung und Pflege von geölten, gewachsten oder geseiften Holzböden.

Das Reinigungsmittel muss vor dem Einsatz entsprechend der angegebenen Dosierung verdünnt werden. Es darf nicht direkt verwendet werden.

5.2 Reinigungstücher

Die Kobold MF600/601 Reinigungstücher wurden speziell für den Saugwischer entwickelt. Es gibt vier Arten von Reinigungstüchern:

	Kobold MF600/601 Reinigungstuch Universal Eignet sich besonders für alle Oberflächen, die feucht gereinigt werden dürfen (z. B. Fliesen, Polyvinylchlorid, auch geeignet für strukturierte Oberflächen).
	Kobold MF600/601 Reinigungstuch Universal Soft Eignet sich besonders für die Anwendung auf offenporigen oder glatten Böden (z. B. Marmor, Granit, Kunststein, Laminat).
	Kobold MF600/601 Reinigungstuch Parkett Eignet sich besonders für die Feuchtreinigung von Holzböden (z. B. Parkett, versiegelte Korkböden).
	Kobold MF600/601 Reinigungstuch Dry Eignet sich für die Trockenreinigung von Hartböden.

Anmerkungen Die Reinigungstücher Universal Soft, Parkett und Dry sind nicht im Lieferumfang des Basic-Sets enthalten. Für eine optimale Reinigungsleistung empfehlen wir, die Reinigungstücher vor dem

erstmaligen Gebrauch bei 60 °C ohne Weichspüler zu waschen.
 Beachten Sie die Übersichtstabelle in Kapitel [Eignung der Reinigungstücher für verschiedene Bodenarten](#) [► 15].

5.3 Eignung der Reinigungstücher für verschiedene Bodenarten

Hartbodenart	Universal	Universal Soft	Parkett	Dry
Holzböden versiegelt/lackiert (Dielen, Parkett)	+ ¹	+ ¹	++	++ ¹
Holzböden geölt/gewachst	+ ¹	+ ¹	++	++ ¹
Nicht versiegelte/unbehandelte Holzböden	-	-	-	+ ¹
Korkböden versiegelt	+ ¹	+ ¹	++	++ ¹
Korkböden geölt/gewachst	-	-	-	+ ¹
Nicht versiegelte/unbehandelte Korkböden	-	-	-	+ ¹
Laminat	+	++	+	++
Elastische Böden (Polyvinylchlorid, Cushion Vinyl, Linoleum)	++	++	-	++
Steinböden (Marmor, Granit, Jura, Kunststein)	++	++ ²	-	++
Offenporiger/empfindlicher Naturstein (Schiefer, Klinkerplatten)	+	+ ²	-	++
Tonböden (Terrakotta, Klinker, Ziegeltonplatten)	++ ²	++ ²	-	++
Keramische glasierte Fliesen und Feinsteinzeug	++	++ ²	-	++
Unbehandelte Fliesenböden	-	-	-	+
Raue Betonböden (Waschbeton)	ausgeschlossen			
Textile Böden	ausgeschlossen			

Die Symbole bedeuten: ++ hervorragend geeignet + gut geeignet - nicht geeignet

¹⁾ Tücher enthalten Mikrofasern; Reinigungs- und Pflegehinweise des Herstellers beachten.

²⁾ Auf rauen Böden kann es zu erhöhtem Verschleiß kommen.

6 Bedienung

6.1 Vorsatzgerät ansetzen

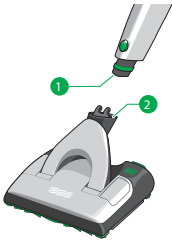

- Stecken Sie den Anschlussstutzen (1) des Akku-Staubsaugers in das Gelenk am Saugwischer (2).
- ⇒ *Der Anschlussstutzen rastet hörbar ein.*

6.2 Parkposition einstellen und lösen

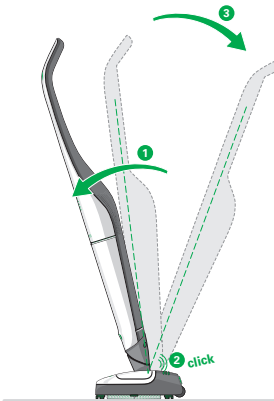

1. Drehen Sie den Akku-Staubsauger über das Gelenk, sodass er und der Saugwischer genau nach vorne ausgerichtet sind.
2. Drücken Sie den Akku-Staubsauger nach vorne (1) über den Saugwischer.
⇒ *Der Akku-Staubsauger rastet in die Parkposition ein.*
3. Um die Parkposition zu lösen, drücken Sie den Akku-Staubsauger noch ein wenig weiter nach vorne (1), bis Sie ein Klicken (2) hören.
⇒ *Der Akku-Staubsauger befindet sich nun nicht mehr in Parkposition.*
4. Bringen Sie den Akku-Staubsauger wie gewohnt in Saugposition (3).

6.3 Betriebsbereit machen

6.3.1 Tuchträgerrahmen lösen

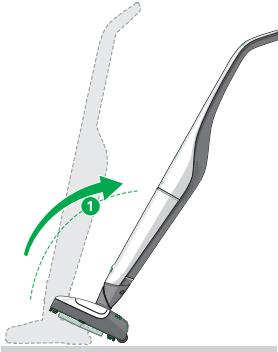

1. Setzen Sie den Saugwischer an den Akku-Staubsauger an, wie in **Vorsatzgerät ansetzen** [▶ 16] beschrieben.
2. Bringen Sie den Akku-Staubsauger in Parkposition, wie in **Parkposition einstellen und lösen** [▶ 16] beschrieben.
3. Kippen Sie den Akku-Staubsauger in Parkposition nach hinten (1).
⇒ *Der Saugwischer steht nun auf seinen Rollen.*
4. Drücken Sie die Fußtaste (drei grüne Streifen) links oben am Saugwischer mit dem Fuß herunter (2).
⇒ *Der Tuchträgerrahmen wird aus dem Gerät gelöst (3).*

Ein Auswerfen des Tuchträgerrahmens ist nur möglich, wenn der Akku-Staubsauger in Parkposition nach hinten geneigt auf seinen Rollen steht.

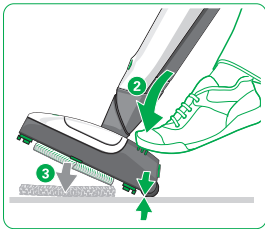

6.3.2 Reinigungstuch am Tuchträgerrahmen befestigen

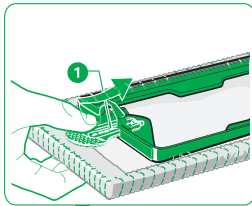

1. Um das Reinigungstuch am Tuchträgerrahmen zu befestigen, schieben Sie die grüne Befestigung (1) des Reinigungstuches bis zum Anschlag in den Schlitz des Tuchträgerrahmens.
2. Drücken Sie den Tuchträgerrahmen dann gerade auf das Tuch (2).

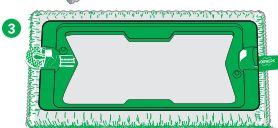
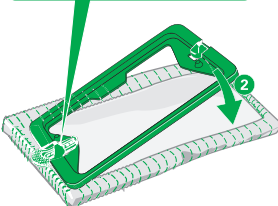

- ⇒ *Die Tuchrückseite klettert sich an die Tuchträgerplatte und sitzt passend (3).*
3. Vermeiden Sie unbedingt eine Schiefstellung des Tuches zum Tuchträgerrahmen.

6.3.3 Tuchträgerrahmen einsetzen

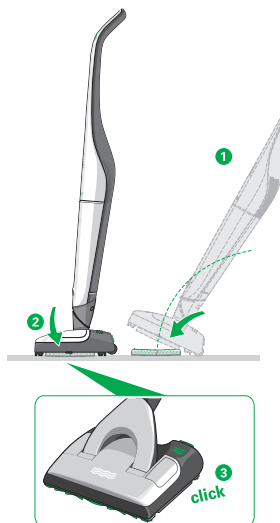

1. Legen Sie den Tuchträgerrahmen mit korrekt befestigtem Tuch auf den Boden.
2. Kippen Sie den Akku-Staubsauger in Parkposition nach hinten (1).
⇒ *Der Saugwischer steht nun auf seinen Rollen.*
3. Rollen Sie den Akku-Staubsauger gerade an den Tuchträgerrahmen.
4. Kippen Sie den Akku-Staubsauger auf den Tuchträgerrahmen (2).
⇒ *Der Tuchträgerrahmen rastet hörbar im Saugwischer ein (3). Das Gerät ist nun einsatzbereit.*

Der Tuchträgerrahmen ist symmetrisch. Um den Tuchträgerrahmen mit dem Saugwischer korrekt aufnehmen zu können, müssen Sie lediglich gerade an den Tuchträgerrahmen heranfahren.

6.3.4 Tank entnehmen, befüllen und einsetzen

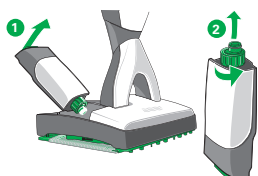

Für die Feuchtreinigung wird das Reinigungstuch automatisch über den Tank im Saugwischer befeuchtet.

1. Entnehmen Sie den Tank aus dem Saugwischer. Ziehen Sie dazu die grüne Tankriegelung an der Rückseite des Saugwischers leicht hoch (1) und heben den Tank nach hinten weg.
2. Schrauben Sie den Tankverschluss (2) ab.

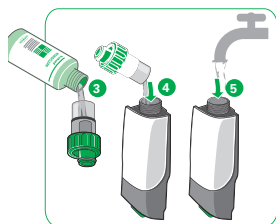

3. Füllen Sie bis zum Strich (3 ml) Koboclean in den Tankverschluss (3).
4. Gießen Sie die dosierte Menge in den Tank (4).
5. Füllen Sie frisches Leitungswasser maximal bis zur Tankmarkierung in den Tank (5).
6. Setzen Sie den Tankverschluss wieder auf den Tank und verschrauben ihn.

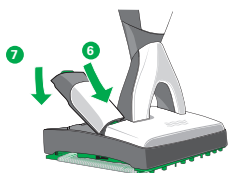

7. Setzen Sie den Tank in den Saugwischer ein. Schieben Sie dazu erst die Vorderseite des Tanks in den Saugwischer (6) und drücken dann den Tank hinten in seine Halterung (7).
⇒ *Der Tank rastet hörbar ein.*

6.4 Ein- und ausschalten

HINWEIS



Bodenbeschädigung durch scharfkantige Gegenstände!

Scharfkantige Gegenstände unterhalb des Reinigungstuches können zu Bodenschäden führen.

- Stellen Sie vor dem Einschalten sicher, dass sich keine kleinen Steinchen, Granulate (z. B. Katzenstreu) oder andere spitze oder scharfkantige Gegenstände unter dem Reinigungstuch befinden.
 1. Nehmen Sie den Akku-Staubsauger aus der Parkposition wie unter [Parkposition einstellen und lösen](#) [▶ 16] beschrieben.
 2. Schalten Sie den Akku-Staubsauger ein.
⇒ *Der Akku-Staubsauger startet, seine LED leuchtet wie gewohnt auf und der Saugwischer startet im Trockenmodus (siehe [Trockenmodus](#) [▶ 20]).*
 3. Schalten Sie den Akku-Staubsauger am Handgriff aus.
 4. Bringen Sie den Akku-Staubsauger in Parkposition.

6.5 Kurz pausieren

Falls Sie den Saugwischer nur für eine kurze Unterbrechung (weniger als 30 Sekunden) abstellen möchten, genügt es, den Akku-Staubsauger in die Parkposition zu stellen.

1. Bringen Sie den Akku-Staubsauger in die Parkposition.
⇒ *Der Saugwischer schaltet sich automatisch aus. Der Akku-Staubsauger bleibt angeschaltet, die LED des Akku-Staubsaugers leuchtet weiter.*
2. Bringen Sie den Akku-Staubsauger wieder in die Saugposition.
⇒ *Der Saugwischer schaltet sich automatisch wieder ein und läuft im zuvor ausgewählten Modus weiter. (erfahren Sie mehr unter [Automatische Befeuchtung und Trockenmodus](#) [▶ 19]).*

6.6 Automatische Befeuchtung und Trockenmodus

Befeuchten Sie niemals das Reinigungstuch in irgendeiner Form manuell. Das Reinigungstuch darf nur über den Saugwischer befeuchtet werden.

6.6.1 Trockenmodus

Nachdem Sie den Akku-Staubsauger und damit auch den Saugwischer eingeschaltet haben, arbeitet der Saugwischer zunächst im Trockenmodus. Keine LED-Welle leuchtet.

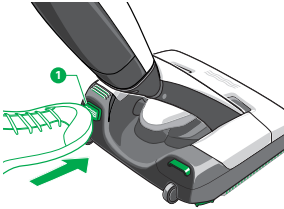

6.6.2 Erstbefeuchtung eines trockenen Tuchs

- Betätigen Sie die grüne Funktionstaste (1) hinten links am Saugwischer für ca. 5 Sekunden, um die komplette Befeuchtung des Tuches zu starten.

6.6.3 Befeuchtungsstufen ändern

1. Betätigen Sie die grüne Funktionstaste (1) hinten links am Saugwischer, um die automatische Befeuchtung des Tuches zu starten.
2. Über erneutes Betätigen der grünen Funktionstaste (1) schalten Sie durch die Befeuchtungsstufen durch.

Anmerkung Falls das Reinigungstuch zu trocken ist, erhöhen Sie die Befeuchtungsstufe über die grüne Funktionstaste (1) an Ihrem Saugwischer.

6.6.4 LED-Wellen im Überblick

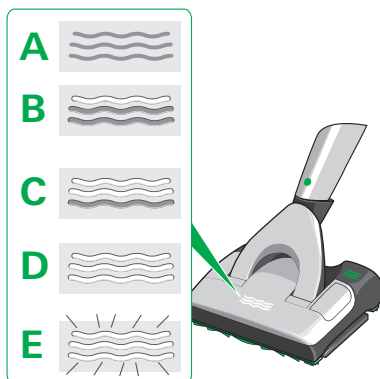

A Trockenmodus

Keine Welle leuchtet (jedoch ist der Akku-Staubsauger angeschaltet und der Saugwischer läuft).

Der Saugwischer ist betriebsbereit und läuft im Trockenmodus, ohne Befeuchtung.

B 1. Befeuchtungsstufe

Eine Welle leuchtet.

Der Saugwischer ist betriebsbereit, die grüne Funktionstaste wurde einmal betätigt, das Reinigungstuch wird über den Saugwischer auf der geringsten Stufe befeuchtet.

C 2. Befeuchtungsstufe

Zwei Wellen leuchten.

Der Saugwischer ist betriebsbereit, die grüne Funktionstaste wurde zweimal betätigt, das Reinigungstuch wird über den Saugwischer auf der mittleren Stufe befeuchtet.

D 3. Befeuchtungsstufe

Drei Wellen leuchten.

Der Saugwischer ist betriebsbereit, die grüne Funktionstaste wurde dreimal betätigt, das Reinigungstuch wird über den Saugwischer auf der höchsten Stufe befeuchtet.

E Erstbefeuchtung trockenes Tuch

Alle drei Wellen pulsieren.

Der Saugwischer ist betriebsbereit, die grüne Funktionstaste wurde einmal lang betätigt, das Reinigungstuch wird einmalig komplett befeuchtet.

Störungen

Alle Wellen leuchten gelb.

Der Tank ist leer.

Alle Wellen blinken rot.

Die Revisionsklappe springt auf, der Saugwischer hat Feuchtigkeit aufgesaugt (siehe [Störungen beheben \[▶ 27\]](#)).

Alle Wellen leuchten rot.

Saugwischer hat einen Fehler festgestellt.

6.6.5 Empfehlungen für Befeuchtungsstufen

Hartbodenart	Trocken	1. Stufe	2. Stufe	3. Stufe
Holzböden versiegelt/lackiert (Dielen, Parkett)	++	++	+	+
Holzböden geölt/gewachst	++	+	-	-
Nicht versiegelte/unbehandelte Holzböden	++	-	-	-
Korkböden versiegelt	++	++	+	+
Korkböden geölt/gewachst	+	-	-	-
Nicht versiegelte/unbehandelte Korkböden	+	-	-	-
Laminat	++	++	+	+
Elastische Böden (Polyvinylchlorid, Cushion Vinyl, Linoleum)	++	++	++	++
Steinböden (Marmor, Granit, Jura, Kunststein)	++	++	++	++
Offenporiger/empfindlicher Naturstein (Schiefer, Klinkerplatten)	++	++	++	++
Tonböden (Terrakotta, Klinker, Ziegeltonplatten)	++	++	++	++
Keramische glasierte Fliesen und Feinsteinzeug	++	++	++	++
Unbehandelte Fliesenböden	+	-	-	-
Raue Betonböden (Waschbeton)	ausgeschlossen			
Textile Böden	ausgeschlossen			

Die Symbole bedeuten: ++ hervorragend geeignet + gut geeignet - nicht geeignet

Anmerkung Die ideale Befeuchtungsstufe ist auch abhängig von Ihrer Arbeitsgeschwindigkeit. Je schneller Sie arbeiten, desto höher können Sie die Befeuchtungsstufe wählen.

Falls der Boden während der Arbeit mit dem Saugwischer zu feucht wird, schalten Sie ihn in eine niedrigere Befeuchtungsstufe. (Weitere Abhilfen finden Sie unter [Störungen beheben](#) [► 27].)

6.7 Mit dem Vorsatzgerät reinigen

HINWEIS



Gefahr von Bodenschäden!

Der unsachgemäße Gebrauch des Saugwischers kann zu Beschädigungen des Bodens führen.

- Verwenden Sie den Saugwischer nie ohne Reinigungstuch.
- Beachten Sie die Reinigungs- und Pflegehinweise des Bodenherstellers.
- Arbeiten Sie nie länger als 10 Sekunden auf einer Stelle.
- Lassen Sie den Saugwischer niemals für mehr als 30 Sekunden mit einem feuchten Reinigungstuch auf dem Boden stehen, da es sonst bei empfindlichen Böden zu Bodenschädigungen kommen könnte.
- Bei sensitiven Böden, u. a. nicht dauerhaft versiegelten Böden (z. B. geölter Kork, geöltes Parkett, beschichtetes, geöltes Steinzeug), empfiehlt Vorwerk, vorab das Gerät an einer nicht sichtbaren Stelle auszuprobieren, um Bodenbeschädigungen vorzubeugen.
- Wischen Sie bei besonders feuchtigkeitsempfindlichen Böden mit einem trockenen Reinigungstuch Parkett oder Dry und dem Staubsauger in voller Leistung nach, falls der Boden zu feucht ist.
- Wenn der Saugwischer sich an Gegenständen verhakt oder einklemmt, schalten Sie sofort das Gerät ab, um Schäden zu vermeiden.

1. Bewegen Sie den Saugwischer in gleichmäßigen Bahnen vor und zurück.
2. Halten Sie den Saugwischer ständig in Bewegung.

Anmerkung Aufgrund der besonderen Reinigungsleistung des Saugwischers ist es möglich, dass Böden bei der ersten Anwendung des Geräts mehrfach gereinigt werden müssen, um den Tiefenschmutz zu entfernen.

6.8 Reinigungstuch wechseln

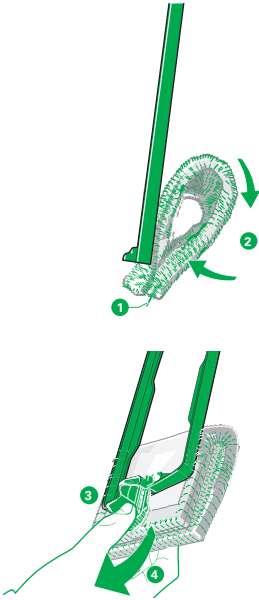

1. Lösen Sie den Tuchträgerrahmen, siehe [Tuchträgerrahmen lösen](#) [▶ 17].
2. Halten Sie den Tuchträgerrahmen fest.
3. Fassen Sie mit der anderen Hand das Reinigungstuch am Anfasser (1) und legen Sie es doppelt (2).
4. Fassen Sie mit dem Daumen die grüne Befestigung des Reinigungstuches (3) und ziehen Sie sie aus dem Tuchträgerrahmen (4).
5. Setzen Sie ein frisches Reinigungstuch ein, siehe [Reinigungstuch am Tuchträgerrahmen befestigen](#) [▶ 17].

Die Gebrauchsdauer eines Reinigungstuches ist von der Verschmutzung des Bodens und vom Bodentyp abhängig.

6.9 Betriebsarten und Akkulaufzeit

Je nachdem, in welcher Saugstufe Sie Ihren Kobold VB100 Akku-Staubsauger in Kombination mit dem Kobold SPB100 Saugwischer betreiben, hat der Akku-Staubsauger unterschiedliche Laufzeiten.

Saugstufe soft	Saugstufe med	Saugstufe max
bis zu 40 Minuten	bis zu 20 Minuten	bis zu 10 Minuten

Wir empfehlen, den Akku-Staubsauger in Kombination mit dem Saugwischer immer in Saugstufe med zu betreiben. Bei Bedarf kann die Saugstufe gewechselt werden.

Anmerkung Die angegebenen Laufzeiten sind mittlere Laufzeiten. Sie wurden mit einem Akkupack in neuem Zustand und bei Raumtemperatur ermittelt. Tatsächliche Laufzeiten können davon abweichen.

Bei den angegebenen Laufzeiten handelt es sich um Circa-Angaben, die von der Art der Benutzung und den Umgebungsbedingungen abhängen. Beispielsweise können niedrige und hohe Temperaturen die Akkulaufzeit verkürzen.

6.10 Nach der Arbeit

Lagern

1. Lagern Sie Ihren Saugwischer mit eingesetztem Tank und Tuchträgerrahmen.
2. Leeren Sie vorher den Tank aus und entfernen das Reinigungstuch, siehe [Tank entnehmen, befüllen und einsetzen](#) [▶ 18] und [Reinigungstuch wechseln](#) [▶ 24].

Reinigungstücher waschen

1. Reinigen Sie die gebrauchten Reinigungstücher in der Waschmaschine bei 60 °C ohne Weichspüler. Niemals dürfen die Tücher dabei mit Chlorbleichlauge gewaschen werden.
2. Trocknen Sie die gewaschenen Reinigungstücher auf niedriger Stufe im Trockner.

7 Wartung

VORSICHT



Verletzungsgefahr durch bewegliche Teile!

Sie können sich an beweglichen Teilen (bspw. rotierende Bürsten oder schwingende Tuchträgerplatte) verletzen.

- Schalten Sie das Gerät vor allen Umrüst-, Reinigungs- oder Wartungsarbeiten immer aus.
- Trennen Sie das Vorsatzgerät vom Gerät, bevor Sie Umrüst-, Reinigungs- oder Wartungsarbeiten am Vorsatzgerät vornehmen.
- Halten Sie Abstand zu beweglichen Teilen.
- Greifen Sie niemals in die rotierenden Teile.

7.1 Ersatzteile und Verbrauchsmaterialien

Wir empfehlen Ihnen, unsere Nachbestellmöglichkeiten für Originalpflegemittel und Originalverbrauchsmaterialien rechtzeitig zu nutzen. Details zu den Nachbestellmöglichkeiten finden Sie in Kapitel [Kundenservice](#) [▶ 33].

7.2 Dichtlippenrahmen prüfen und reinigen

7.2.1 Dichtlippenrahmen ausbauen

Damit die Dichtlippen gründlich gereinigt werden können, lassen sich die Rahmen aus dem Kobold SPB100 Saugwischer entnehmen.

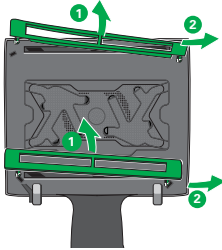

1. Legen Sie den Saugwischer umgekehrt hin.
2. Achten Sie darauf, dass das Gelenk zu Ihnen weist.
3. Ziehen Sie mittig (1) am Dichtlippenrahmen, um den Dichtlippenrahmen aus seinen beiden Verankerungen zu lösen (2).
4. Reinigen Sie die Dichtlippenrahmen, wenn nötig, unter fließendem Wasser.

7.2.2 Dichtlippenrahmen einbauen

Bevor Sie die Dichtlippenrahmen wieder in das Gerät einsetzen, müssen diese vollständig getrocknet sein. Die beiden Dichtlippenrahmen passen aufgrund ihrer unterschiedlichen Form nur auf jeweils eine Seite des Geräts. Die durchgehende Dichtlippe des Rahmens muss dabei jeweils nach innen zum Tuch zeigen.

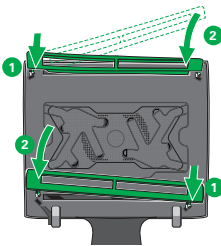

1. Haken Sie den Dichtlippenrahmen am Doppelhaken unter (1).
2. Um die zweite Seite einzusetzen, schieben Sie den Dichtlippenrahmen etwas zusammen und setzen Sie ihn ein (2).
3. Prüfen Sie, ob sich die Dichtlippenrahmen leichtgängig nach oben und unten bewegen lassen.
4. Falls die Dichtlippenrahmen blockieren, beheben Sie das, indem Sie die inneren Laschen am Dichtlippenrahmen nach unten drücken.

7.3 Tank reinigen

- Reinigen Sie den Tank regelmäßig mit klarem Wasser. Bei Bedarf können Sie den Tank auch zusätzlich mit einer milden Seifenlauge ausspülen.

8 Störungen beheben

VORSICHT



Verletzungsgefahr durch bewegliche Teile!

Sie können sich an beweglichen Teilen (bspw. rotierende Bürsten oder schwingende Tuchträgerplatte) verletzen.

- Schalten Sie das Gerät vor allen Umrüst-, Reinigungs- oder Wartungsarbeiten immer aus.
- Trennen Sie das Vorsatzgerät vom Gerät, bevor Sie Umrüst-, Reinigungs- oder Wartungsarbeiten am Vorsatzgerät vornehmen.
- Halten Sie Abstand zu beweglichen Teilen.
- Greifen Sie niemals in die rotierenden Teile.

Störung	Mögliche Ursache und Behebung
Der Saugwischer schaltet sich selbstständig ab und die LED-Wellen leuchten rot.	Möglicherweise ist der Motor überlastet. <ul style="list-style-type: none">– Schalten Sie den Akku-Staubsauger aus.– Schalten Sie den Akku-Staubsauger an.
Der Saugwischer schaltet ab. Die LED-Wellen blinken rot und die Revisionsklappe springt auf.	Es wurde Feuchtigkeit aufgesaugt. <ul style="list-style-type: none">– Schalten Sie den Akku-Staubsauger aus.– Trocknen Sie mit einem Küchentuch den Bereich des Saugkanals, der durch die Revisionsklappe freigelegt ist.– Nach vollständiger Trocknung des Geräts schalten Sie den Akku-Staubsauger an und schließen Sie die Revisionsklappe des Saugwischers.– Möglicherweise ist mehrmaliges Wiederholen notwendig.
Beim Einschalten des Akku-Staubsauger blinken die LED-Wellen des Saugwischers rot.	Möglicherweise wurde Feuchtigkeit im letzten Gerätebetrieb aufgesaugt. <ul style="list-style-type: none">– Schalten Sie den Akku-Staubsauger aus.– Schließen Sie die Revisionsklappe.– Schalten Sie den Akku-Staubsauger dann noch einmal ein. Möglicherweise hat sich im Saugwischer Kondenswasser gebildet, weil er bei sehr niedrigen Temperaturen gelagert wurde. <ul style="list-style-type: none">– Wurde der Saugwischer bei Kälte gelagert, lassen Sie ihn zunächst mehrere Stunden bei Raumtemperatur aufwärmen, bevor Sie ihn benutzen.
Der Saugkanal des Saugwischers ist verstopft.	<ul style="list-style-type: none">– Schalten Sie den Akku-Staubsauger aus.

Störung

Mögliche Ursache und Behebung

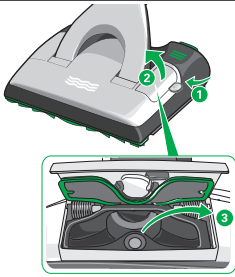

- Öffnen Sie die Revisionsklappe an der linken Seite des Geräts. Schieben Sie dazu eine Münze in den Schlitz (1). Der Magnetverschluss der Revisionsklappe öffnet sich und springt hoch (2). Sie haben nun freie Sicht auf den Saugkanal.
- Entfernen Sie die Gegenstände, die den Saugkanal verstopfen (3). Nutzen Sie hierfür gegebenenfalls einen geeigneten, stumpfen Gegenstand (z. B. Schraubendreher, Häkelnadel).
- Schließen Sie die Revisionsklappe wieder, indem Sie sie zudrücken. Der Magnetverschluss der Revisionsklappe schnappt ein und die Klappe ist fest verschlossen.
- Kontrollieren Sie auch, ob die Saugöffnungen zwischen den Dichtlippen frei sind. Schütteln Sie gegebenenfalls Gegenstände heraus.

Der Gelenkstutzen des Saugwischers ist verstopft.

- Entfernen Sie die Verstopfung mit einem geeigneten, stumpfen Gegenstand (z. B. Schraubendreher, Häkelnadel).

Der Saugwischer macht ungewöhnliche Geräusche.

Eventuell ist das Gerät nicht richtig verschlossen oder der Tuchträgerrahmen ist nicht korrekt montiert.

- Prüfen Sie, ob die Revisionsklappe richtig verschlossen ist; falls nicht, schließen Sie sie.
- Prüfen Sie den Sitz und die Einrastung des Tuchträgerrahmens.

Eventuell ist der Tank nicht richtig eingesetzt.

- Schalten Sie den Akku-Staubsauger aus.
- Setzen Sie den Tank ein, siehe [Tank entnehmen, befüllen und einsetzen \[► 18\]](#)
- Schalten Sie den Akku-Staubsauger dann noch einmal ein.

Die Revisionsklappe schließt nicht/bleibt nicht geschlossen.

Eventuell ist der Haltemagnet verschmutzt.

- Schalten Sie den Akku-Staubsauger aus.
- Reinigen Sie die Oberfläche des Magneten.

Eventuell ist der Saugkanal noch nass.

- Schalten Sie den Akku-Staubsauger aus.
- Trocknen Sie mit einem Küchentuch den Bereich des Saugkanals, der durch die Revisionsklappe freigelegt ist.
- Lassen Sie den Saugkanal trocknen, bevor Sie weiterarbeiten.

Der Saugwischer schwingt zu stark.

Das Reinigungstuch ist nicht richtig befestigt.

- Kontrollieren Sie, ob das Reinigungstuch gerade und fest auf dem Tuchträgerrahmen sitzt.

Störung

Mögliche Ursache und Behebung

- Kontrollieren Sie, ob die grüne Befestigung des Reinigungstuches korrekt und vollständig eingeschoben worden ist.

Der Tuchträgerrahmen ist nicht richtig eingesetzt.

- Kontrollieren Sie, ob der Tuchträgerrahmen richtig vom Saugwischer erfasst worden ist.
- Möglicherweise wurden keine original Kobold Reinigungstücher verwendet.
- Benutzen Sie ausschließlich original Kobold Reinigungstücher.
- Benutzen Sie auf rauen Böden das Kobold MF600/601 Reinigungstuch Universal.

Der Saugwischer verursacht Streifen/Markierungen auf dem Boden.

Eventuell sind die Dichtlippenrahmen verschmutzt und klemmen.

- Entnehmen Sie den vorderen Dichtlippenrahmen, siehe [Dichtlippenrahmen prüfen und reinigen](#) [▶ 26].

Das Reinigungstuch ist möglicherweise zu stark verschmutzt.

- Wechseln Sie das Reinigungstuch, siehe [Reinigungstuch wechseln](#) [▶ 24].

Das Absaugergebnis des Saugwischers ist nicht zufriedenstellend.

Eventuell sind die Dichtlippenrahmen verschmutzt und klemmen.

- Entnehmen Sie die Dichtlippenrahmen und reinigen Sie sie, siehe [Dichtlippenrahmen prüfen und reinigen](#) [▶ 26].
- Kontrollieren Sie auch, ob von unten die Saugöffnungen zwischen den Dichtlippen frei sind. Schütteln Sie gegebenenfalls Gegenstände heraus.
- Kontrollieren Sie, ob die Dichtlippenrahmen beweglich sind.

Eventuell ist das Reinigungstuch schräg auf dem Tuchträgerrahmen befestigt und kollidiert mit den Dichtlippenrahmen.

- Kontrollieren Sie, ob das Tuch gerade am Tuchträgerrahmen befestigt ist.

Eventuell ist der Saugkanal verstopft.

- Um Verstopfungen zu beseitigen, öffnen Sie die Revisionsklappe an der linken Seite des Saugwischers. Schieben Sie dazu eine Münze in den Schlitz (1). Der Magnetverschluss der Revisionsklappe öffnet sich und springt hoch (2). Sie haben nun freie Sicht auf den Saugkanal.
- Entfernen Sie die Gegenstände, die den Saugkanal verstopfen (3). Nutzen Sie hierfür gegebenenfalls einen geeigneten, stumpfen Gegenstand (z. B. Schraubendreher, Häkelnadel).

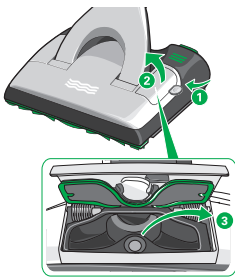

Störung	Mögliche Ursache und Behebung
Die Reinigungsleistung des Saugwischers nimmt ab.	<ul style="list-style-type: none"> - Schließen Sie die Revisionsklappe wieder, indem Sie sie zudrücken. Der Magnetverschluss der Revisionsklappe schnappt ein und die Klappe ist fest verschlossen.
	<p>Das Reinigungstuch ist möglicherweise zu stark verschmutzt.</p> <ul style="list-style-type: none"> - Wechseln Sie das Reinigungstuch, siehe Reinigungstuch wechseln [▶ 24]. <p>Das Reinigungstuch ist möglicherweise zu trocken.</p> <ul style="list-style-type: none"> - Überprüfen Sie die LED-Wellen des Saugwischers. Leuchten diese gelb, müssen Sie den Tank füllen, siehe Tank entnehmen, befüllen und einsetzen [▶ 18]. - Befeuchten Sie das Reinigungstuch über die Funktionstaste, siehe Erstbefeuchtung eines trockenen Tuchs [▶ 20]. - Erhöhen Sie gegebenenfalls zusätzlich die Befeuchtungsstufe über die Funktionstaste, siehe Automatische Befeuchtung und Trockenmodus [▶ 19]
Es kommt zu Schlierenbildung.	<p>Eventuell wurde das Reinigungstuch vor der Erstanwendung nicht gewaschen.</p> <ul style="list-style-type: none"> - Waschen Sie das Reinigungstuch vor der Erstanwendung, siehe Kapitel Nach der Arbeit [▶ 25]. <p>Eventuell wurde das Reinigungsmittel überdosiert.</p> <ul style="list-style-type: none"> - Wiederholen Sie den Reinigungsvorgang mit einem neuen Reinigungstuch und klarem Wasser. <p>Möglicherweise befinden sich Reste alter Pflege- und Reinigungsmittel auf dem Boden.</p> <ul style="list-style-type: none"> - Wiederholen Sie den Reinigungsvorgang, bis eine Besserung eintritt; eventuell ist eine Grundreinigung erforderlich. <p>Das Reinigungstuch ist möglicherweise zu stark verschmutzt.</p> <ul style="list-style-type: none"> - Wechseln Sie das Reinigungstuch, siehe Reinigungstuch wechseln [▶ 24]. - Der Feuchtigkeitsfilm trocknet nicht gleichmäßig. - Nehmen Sie die zurückgebliebene Flüssigkeitsmenge in einem zweiten Reinigungsschritt mit einem trockenen Reinigungstuch im Trockenmodus des Saugwischers auf.
Die Randreinigung des Saugwischers ist schlecht.	<p>Eventuell ist das Reinigungstuch nicht richtig befestigt.</p> <ul style="list-style-type: none"> - Kontrollieren Sie, ob das Reinigungstuch gerade und fest auf dem Tuchträgerrahmen sitzt. <p>Eventuell wurde das Reinigungstuch vor der Erstanwendung nicht gewaschen.</p>

Störung	Mögliche Ursache und Behebung
	<ul style="list-style-type: none"> - Waschen Sie das Reinigungstuch vor der Erstanwendung, siehe Kapitel Nach der Arbeit [▶ 25]. <p>Das Reinigungstuch ist möglicherweise zu trocken.</p> <ul style="list-style-type: none"> - Überprüfen Sie die LED-Wellen des Saugwischers. Leuchten diese gelb, müssen Sie den Tank füllen, siehe Tank entnehmen, befüllen und einsetzen [▶ 18]. - Befeuchten Sie das Reinigungstuch über die Funktionstaste, siehe Erstbefeuchtung eines trockenen Tuchs [▶ 20]. - Erhöhen Sie gegebenenfalls zusätzlich die Befeuchtungsstufe über die Funktionstaste, siehe Tank entnehmen, befüllen und einsetzen [▶ 18].
Es verbleibt ein Schmutzfilm auf dem Boden.	<p>Das Reinigungstuch ist möglicherweise zu stark verschmutzt.</p> <ul style="list-style-type: none"> - Wechseln Sie das Reinigungstuch, siehe Reinigungstuch wechseln [▶ 24].
Die Fleckentfernung ist nicht zufriedenstellend.	<p>Das Reinigungstuch ist möglicherweise zu stark verschmutzt.</p> <ul style="list-style-type: none"> - Wechseln Sie das Reinigungstuch, siehe Reinigungstuch wechseln [▶ 24]. <p>Das Reinigungstuch ist möglicherweise zu trocken.</p> <ul style="list-style-type: none"> - Überprüfen Sie die LED-Wellen des Saugwischers. Leuchten diese gelb, müssen Sie den Tank füllen, siehe Tank entnehmen, befüllen und einsetzen [▶ 18]. - Befeuchten Sie das Reinigungstuch über die Funktionstaste, siehe Erstbefeuchtung eines trockenen Tuchs [▶ 20]. - Erhöhen Sie gegebenenfalls zusätzlich die Befeuchtungsstufe über die Funktionstaste, siehe Automatische Befeuchtung und Trockenmodus [▶ 19].
Der Boden wirkt nach dem Reinigungsvorgang matt.	<p>Möglicherweise befinden sich Reste alter, angelöster, glänzender Pflege- und Reinigungsmittel auf dem Boden.</p> <ul style="list-style-type: none"> - Lassen Sie den Boden zunächst vollständig abtrocknen und verwenden Sie, falls keine Änderung eingetreten ist, ein trockenes Tuch, um Reste angelöster Pflegefilme zu entfernen. - Alternativ verwenden Sie das Reinigungstuch MF600/601 Dry, um angelöste Reste alter, glänzender Pflege- und Reinigungsmittel zu entfernen. - Wiederholen Sie den Reinigungsvorgang, gegebenenfalls mit Wechsel des Reinigungstuches, bis eine Besserung eintritt. - Falls keine Besserung eintritt, führen Sie eine Grundreinigung des Bodens durch, bevor Sie die Arbeit mit Ihrem Saugwischer fortführen.
Der Feuchtigkeitsfilm ist nicht gleichmäßig.	Eventuell ist der Tank leer.

Störung	Mögliche Ursache und Behebung
Der Boden wird zu feucht.	<ul style="list-style-type: none"> <li data-bbox="387 121 1050 204">– Überprüfen Sie die LED-Wellen des Saugwischers. Leuchten diese gelb, müssen Sie den Tank füllen, siehe Tank entnehmen, befüllen und einsetzen [▶ 18]. <li data-bbox="387 220 1050 303">– Befeuchten Sie das Reinigungstuch über die Funktionstaste, siehe Automatische Befeuchtung und Trockenmodus [▶ 19], bevor Sie fortfahren. <hr/> <ul style="list-style-type: none"> <li data-bbox="387 316 1050 375">– Schalten Sie den Saugwischer in den Trockenmodus, siehe Automatische Befeuchtung und Trockenmodus [▶ 19]. <li data-bbox="387 391 1050 443">– Arbeiten Sie zunächst ohne automatische Befeuchtung weiter, bis Ihnen der Boden zu trocken erscheint. <li data-bbox="387 459 1050 512">– Schalten Sie den Saugwischer dann in die Befeuchtungsstufe 1, siehe Automatische Befeuchtung und Trockenmodus [▶ 19].
<p>Falls sich die Störungen nicht beheben lassen, wenden Sie sich an den Vorwerk Kundendienst, siehe Kundenservice [▶ 33].</p>	

9 Entsorgung



Das Zeichen bedeutet: Elektro- und Elektronikaltgeräte dürfen nicht über den Hausmüll entsorgt werden. Sie sind als Verbraucher dazu verpflichtet, Elektro- und Elektronikaltgeräte getrennt zu sammeln und an einer zugelassenen Sammel- oder Rücknahmestelle, z.B. bei einer kommunalen Sammelstelle, abzugeben. Nicht fest verbaute Altbatterien bzw. Altakkumulatoren sind vorher zu entnehmen und getrennt zu entsorgen. Sie haben außerdem die Möglichkeit, Ihr altes Gerät fach- und umweltgerecht durch Vorwerk entsorgen zu lassen, wenn

- Sie entweder Ihren neuen Staubsauger bei Vorwerk gekauft haben und Sie ihr altes Gerät gleicher Art und Güte entsorgen möchten; oder
- Ihr Altgerät in keiner äußeren Abmessung größer als 25 cm ist, unabhängig vom Kauf eines neuen Geräts.

In keinem der beiden Fälle muss das Altgerät, das Sie zur Entsorgung zurückgeben möchten, bei Vorwerk gekauft worden sein. Für die Rücksendung stellen wir Ihnen kostenfrei unter www.kobold-altgeraeteentsorgung.de ein Rücksendeetikett zur Verfügung. Ihr altes Gerät schicken Sie dann bitte an folgende Adresse: Alba Electronics Recycling GmbH, Waldstraße 130, 67363 Lustadt.

Bitte achten Sie auf eine ordnungsgemäße Versandverpackung des Altgeräts, sodass ein Zerbrechen möglichst vermieden wird und eine mechanische Verdichtung oder Bruch ausgeschlossen werden kann. Bitte beachten Sie, dass Sie für das Löschen von personenbezogenen Daten auf dem Elektro- bzw. Elektronikaltgerät selbst verantwortlich sind. Die Annahme von Altgeräten darf abgelehnt werden, wenn aufgrund einer Verunreinigung eine Gefahr für die Gesundheit und Sicherheit von Menschen besteht.

10 Garantie

Die Garantiebedingungen entnehmen Sie dem Kaufvertrag Ihres Geräts.

11 Kundenservice

Service in Deutschland

Die Mitarbeiter unseres Telefonservice stehen Ihnen gern zur Verfügung:

Kundenservice@vorwerk.de

Telefon: 0202 564 3000

Reparaturservice@vorwerk.de

Telefon: 0202 564 3586

Wenden Sie sich alternativ an einen unserer deutschlandweiten Vorwerk Shops.

Service in Österreich

Die Mitarbeiter unseres Telefonservice stehen Ihnen gern zur Verfügung:

Telefon: 0505 800, Telefax: 0505 800 145

Service in der Schweiz

Die Mitarbeiter unseres Kundenservice stehen Ihnen gern zur Verfügung:

info@vorwerk-schweiz.ch

repairs@vorwerk.ch

Telefon: 041 422 10 08

12 Technische Daten

Kobold SPB100 Saugwischer

Sicherheitszeichen



Gehäuse	hochwertiger, recycelbarer Kunststoff
Motor	wartungsfreier bürstenloser DC-Motor
Gewicht	ca. 3,5 kg (ohne Tuch und bei leerem Tank)
Abmaße	Höhe: ca. 10 cm (mit liegendem Gelenk) Breite: ca. 32 cm Länge: ca. 38 cm (mit liegendem Gelenk)
Tankvolumen	ca. 300 ml
Schallleistungspegel	80 dB(A)
Hersteller	Vorwerk Elektrowerke GmbH & Co. KG Mühlenweg 17-37 42270 Wuppertal Deutschland

kobold

SPB100

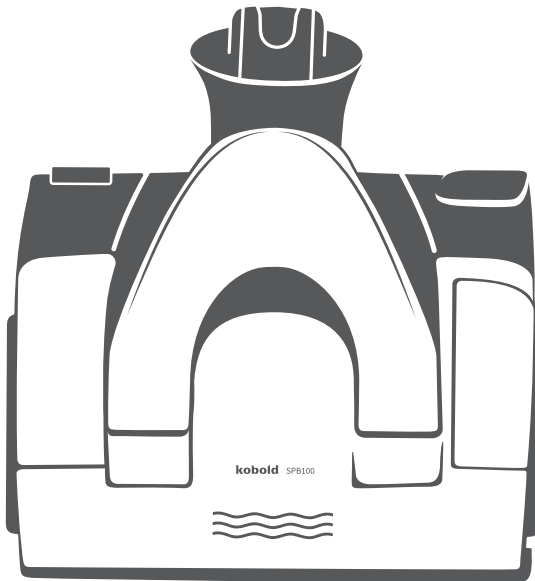

User manual



Table of Contents

1	Before you start	39			
1.1	Storing of Product Documentation	39	6.6.2	Single application of moisture to a dry cloth..... 54	
1.2	Applicable documents.....	39	6.6.3	Changing moisture settings... 54	
2	Product overview.....	40	6.6.4	LED wave symbols at a glance	55
3	For Your Safety	41	6.6.5	Recommendations for moisture settings	56
3.1	Hazards and safety instructions	41	6.7	Cleaning with the accessory head	57
3.2	Classification of Safety Warning Messages.....	46	6.8	Replacing the cleaning cloth .	58
3.3	Obligations of the user.....	46	6.9	Operating modes and battery operating times.....	58
4	Intended use	47	6.10	After use.....	59
5	Familiarising yourself with the accessories	48	7	Maintenance	59
5.1	Koboclean	48	7.1	Spare parts and consumables	59
5.2	Cleaning cloths.....	48	7.2	Checking and cleaning the sealing lip frames	59
5.3	Suitability of the cleaning cloths for diverse floor types	49	7.2.1	Removing the sealing lip frames	59
6	Operation	50	7.2.2	Mounting the sealing lip frames	60
6.1	Attaching the accessory head	50	7.3	Cleaning the tank.....	60
6.2	Setting and releasing the standby position	50	8	Troubleshooting.....	60
6.3	Getting ready for use	51	9	Disposal.....	66
6.3.1	Releasing the cloth holder....	51	10	Warranty	66
6.3.2	Attaching the cleaning cloth to the cloth holder	51	11	Service	66
6.3.3	Attaching the cloth holder....	52	12	Technical data.....	67
6.3.4	Removing, filling and inserting the tank	52			
6.4	Switching on and off	53			
6.5	Stopping briefly.....	53			
6.6	Automatic application of moisture and dry mode	53			
6.6.1	Dry mode	54			

1 Before you start

Congratulations on the purchase of your new Kobold device. We hope that you will enjoy using this accessory with your Kobold VB100 Cordless Vacuum Cleaner.

- Read the instruction manual carefully before you use the device for the first time.

1.1 Storing of Product Documentation

- Retain this instruction manual for future reference. It is an important part of the appliance and must be kept with it if you pass it on to someone else.

1.2 Applicable documents

- Instruction Manual for the Kobold VB100 Cordless Vacuum Cleaner

2 Product overview

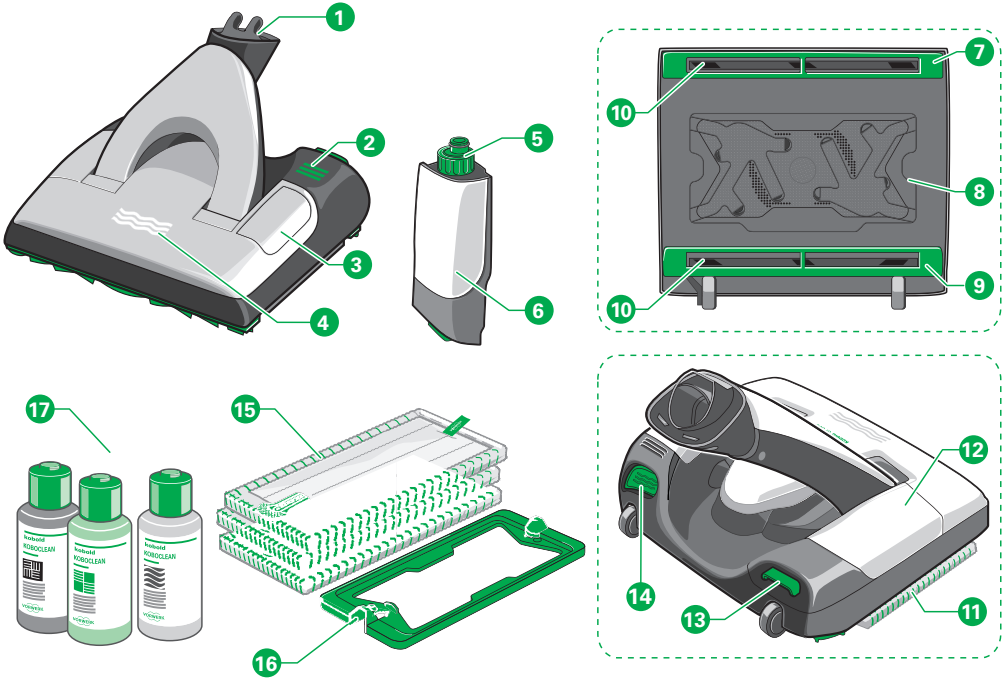

1	Pivot	10	Suction openings, front and back
2	Pedal for releasing the cloth holder frame	11	Cleaning cloth on the cloth holder frame in the device
3	Inspection flap	12	Tank installed
4	LED wave symbol	13	Tank release mechanism
5	Tank cap with dosage dispenser	14	Function key for applying water to the cleaning cloth
6	Tank	15	MF600/601 cleaning cloths (Universal, Universal Soft, Parquet, Dry)
7	Sealing lip frame (front)	16	Cloth holder frame
8	Cloth holder plate without the cloth holder frame	17	Koboclean, various types
9	Sealing lip frame (back)		

Nature and extent of the accessories included may vary. Optional accessories can be purchased separately. The diagrams in this instruction manual are meant to illustrate the functions of the device and its accessories. The illustrations shown may differ from the actual product with respect to detail and proportions. Drawings of plugs are for illustrative purposes only. The actual product may vary depending on the country.

3 For Your Safety

Safety is an essential part of every Vorwerk product. However, product safety can only be ensured if this chapter and the warning notices in the following chapters are followed.

3.1 Hazards and safety instructions

Risk of fire or electric shock!

If incorrect repairs are performed on the device and the corresponding power supply, this may cause fire or electric shock.

- Never attempt to repair the device yourself.
- Repairs to electrical appliances may only be carried out by a Vorwerk Customer Service Centre, a workshop authorised by Vorwerk or a person with similar qualifications in order to avoid hazards.

Risk of fire or electric shock!

If burning or readily ignitable substances should enter the interior of the device, this may cause fire or an explosion.

- Do not vacuum hot ash or burning cigarette ends.
- Do not vacuum explosive or readily inflammable substances.

Explosion hazard!

Improper use of cleaning agents may cause dangerous reactions.

- Do not use any cleaning agents that are oil-based, irritant, ignitable, inflammable or contain solvents or chlorine.
- Do not add such cleaning agents to the DuoClean tank.
- Never mix different cleaning agents and care products.

Risk due to magnetism!

The secondary air flap of the DuoClean is closed using a magnet. Magnets can affect pacemakers and internal defibrillators.

- Keep the magnet away from pacemakers, internal defibrillators and other active implants.
- Alert the people affected.

Risk of injury!

The DuoClean is only suitable for use on floors. If the device is used on ceilings or walls, it may detach from the vacuum cleaner and fall onto the user.

- Only use the DuoClean to clean horizontal surfaces.
- Never use the DuoClean vertically or overhead.

Risk of burns!

You may sustain burns from hot or boiling water.

- Do not pour hot or boiling water into the tank of the DuoClean.

Risk of choking!

Small parts may enter the airways and cause choking.

- Perform regular checks to establish that the seam on the green nose of the cleaning cloth is in proper condition.
- If required, change the cleaning cloth to ensure that the green nose does not become detached.

Risk of injury from moving parts!

Moving parts (such as the rotating brushes or oscillating cloth holder) could cause injury.

- Always switch the device off before all retrofitting, cleaning and maintenance work.
- Disconnect the accessory head from the device before performing retrofitting, cleaning or maintenance work on the accessory head.
- Stay clear of the moving parts.
- Never reach into the rotating components.

Risk of injury due to negative pressure!

Vacuumping of skin or hair can cause injury.

- Do not vacuum any body parts or hair.
- Do not vacuum in the vicinity of children or pets.

Risk of injury due to sharp fragments of plastic!

Broken plastic may be sharp and cause injury.

- Do not use the device if plastic components have been damaged due to falling or impacts.
- Protect yourself against fragments with sharp edges.

Risk of injury and falling!

If you expose the device to unsuitable loads, you may fall.

- Always place the device and the accessory head on a level surface when in the standby position.
- Never use the device to support yourself.
- Never stand on the accessory heads.

Risk of injury from debris flying out!

Debris that is being vacuumed could fly out and cause injury.

- Avoid abruptly placing the accessory head on loose, coarse debris (e.g. glass shards), especially at eye level.
- Avoid moving the accessory head laterally towards loose, coarse debris (e.g. glass shards).
- Do not clean with the DuoClean at eye level (e.g. on stairs or landings).
- Switch off the DuoClean before lifting it.

Damage to the device! Moisture in the interior may damage the device.

- Do not vacuum liquids or damp dirt.
- Do not vacuum any damp floor mats or carpets.
- Do not use the device in damp environments (in a wet bathroom or in outdoor areas, etc.) or in places where there is a risk that the device could come into contact with liquids.
- Never pour water over the device.
- Do not hold the device under running water.
- Never immerse the device in water or other liquids.
- Never clean your device with water or damp cleaning agents.
- Never store the device outdoors.
- Store the device such that it is protected from moisture.

Risk of damage from improper use!

If the device is not in perfect condition, this may cause damage.

- Only use original Vorwerk products.
- Do not operate the device if the device itself or the power cord is damaged or if the device is not fully assembled.

Material damage due to incorrect cleaning agents!

Improper use of cleaning agents may cause damage.

- Only use original Kobold cleaning agents.
- When working with the DuoClean, never use acid cleaning agents (e.g. vinegar-based cleaner) or highly alkaline cleaning agents (e.g. chlorine bleaching).

Damage to the floor from sharp-edged objects!

Sharp-edged objects under the cleaning cloth may cause damage to the floor.

- Before switching on the device, make sure that there are no small stones, granulates (e.g. cat litter) or other pointed or sharp-edged objects under the cleaning cloth.

Risk of damage to the floor!

Improper use of the DuoClean may cause damage to the floor.

- Never use the DuoClean without the cleaning cloth.
- Please also refer to the cleaning and care information issued by the floor manufacturer.
- Never work on the same spot for more than 10 seconds.
- Never leave the DuoClean standing on the floor with a wet cleaning cloth for more than 30 seconds. Otherwise, delicate floors may be damaged.
- For delicate floors, such as floors which are not permanently sealed (e.g. oiled cork, oiled parquet, coated, oiled stoneware), Vorwerk recommends that you first test the device in an inconspicuous area to prevent damage to the floor.
- In the case of floors that are extremely sensitive to moisture, wipe dry with a dry Parquet or Dry cleaning cloth and set the vacuum cleaner to full power if the floor is too wet.
- If the DuoClean hooks into objects or gets jammed, the device should be switched off immediately in order to prevent damage.

Material damage as a result of incorrect assembly of the cloth holder!

Improper handling of the cloth holder may cause damage.

- When attaching the cleaning cloth to the cloth holder, always ensure that the cloth is fastened evenly. The cleaning cloth must not be positioned at an excessive angle to the cloth holder.
- Avoid forced insertion and extraction of the cloth holder.

Material damage as a result of incorrect assembly of the tank!

Improper handling of the tank may cause damage.

- Avoid forced insertion and extraction of the tank.

Risk of material damage from incorrect storage!

Permanent moisture in and on the device may cause damage.

- Never leave a wet cloth in the DuoClean when storing it.
- When storing the device, never leave residual fluid in the tank.
- Empty the tank fully after each use.

Risk of damage due to magnetism!

The secondary air flap is closed using a magnet.

- Keep credit cards, electronic storage media and other objects that are sensitive to magnetic fields away from them.

Risk of damage from incorrect application of moisture!

The dry cleaning cloth may be damaged if moisture is applied to it.

- Do not apply any moisture when using the dry cleaning cloth.

Risk of fire or electric shock!

If incorrect repairs are performed on the device and the corresponding power supply, this may cause fire or electric shock.

- Never attempt to repair the device yourself.
- Repairs to electrical appliances may only be carried out by a Vorwerk Customer Service Centre, a workshop authorised by Vorwerk or a person with similar qualifications in order to avoid hazards.

3.2 Classification of Safety Warning Messages

The safety warning messages in this manual are highlighted by safety symbols and signal words. The symbol and signal word indicate the severity of the potential hazard.

Classification of safety warning messages The safety warning messages that precede each action are shown as follows:

WARNING



Type and source of hazard

Explanation of type and source of hazard/consequences

- Measures to prevent hazard

Meaning of signal words

WARNING	Risk of death or serious injury if hazard is not avoided.
CAUTION	Risk of minor injury if hazard is not avoided.
NOTICE	Material damage if hazard is not avoided.

Meaning of safety symbols



Safety warning message indicating the severity of the potential hazard



Reference to material damage

3.3 Obligations of the user

To ensure that your appliance and Vorwerk accessory operate correctly, please follow the guidelines below:

1. Please read the instruction manual and all accompanying documents carefully.
2. Store the manual in a safe place near the appliance.
3. Ensure that any damage to the appliance is repaired by the manufacturer without delay.

4 Intended use

Use this device and the accessories only for the intended purpose in order to prevent risks to you and other people and to prevent damage to the device or to other property and equipment.

Kobold SPB100 DuoClean

Your Kobold SPB100 DuoClean should be used solely for cleaning hard floors in domestic areas. The DuoClean may only be used in combination with a Kobold VB100 Cordless Vacuum Cleaner. It is intended for use on the types of hard floors specified in [Suitability of the cleaning cloths for diverse floor types](#) [▶ 49].

It is suitable for use on floors that can be wet cleaned according to the manufacturer's recommendations. The following types of flooring must not be wet cleaned: untreated cork flooring, untreated tiled flooring, untreated soft wood flooring.

These devices can be used by children aged 8 years and older as well as by people with reduced physical, sensory or mental capabilities or lack of experience and knowledge if they are supervised and have been given supervision or instruction concerning use of the respective device in a safe way and understand the hazards involved.

Children should not play with the device. Cleaning and user maintenance should not be carried out by children unless they are 8 years of age or older and supervised.

This appliance may only be used for its intended purpose. No other use is permitted. The manufacturer bears no responsibility for damages resulting from improper use. If the appliance is subject to technical modifications, the warranty and liability for material defects shall be rendered invalid. If technical modifications are made to the product, the manufacturer's obligation to compensate for product liability and/or the dealer's obligation to compensate for material defects shall no longer apply.

When working with the device, please observe all the accompanying documentation as well as the device display. The manufacturer accepts no liability for damages resulting from improper use.

The device complies with the safety regulations of the country in which it has been sold by an authorised Vorwerk organisation. If the device is used in another country, compliance with the local safety standards cannot be guaranteed. Vorwerk therefore assumes no liability for any resulting safety risks for the user.

5 Familiarising yourself with the accessories

The Kobold SPB100 DuoClean makes it possible to vacuum and wet-clean hard floors in a single step. It is also possible to buff/clean your floors with a dry cloth using the DuoClean.

5.1 Koboclean

The cleaning agent is suitable for cleaning various types of hard floors.



Koboclean Universal
For use on all sealed surfaces that can be wiped with a damp cloth (e.g. tiles, PVC).



Koboclean Parquet
Specially developed for cleaning sealed wooden surfaces (e.g. cork, parquet, laminate).



Koboclean Wooden Floor Cleaner
Specially developed for cleaning and maintaining wooden floors with an oil, wax or soap finish.

The cleaning agent must be diluted according to the instructions before use. It must not be applied undiluted.

5.2 Cleaning cloths

The Kobold MF600/601 cleaning cloths have been specially developed for the DuoClean. The cleaning cloth is available in the following four types:



Kobold MF600/601 Universal
Is particularly suitable for all surfaces that can be wet-cleaned (e.g. tiles, PVC, also suitable for textured surfaces).



Kobold MF600/601 Universal Soft
Is particularly suitable for use on porous or shiny floors (e.g. marble, granite, artificial stone, laminate).



Kobold MF600/601 Parquet
Is particularly suitable for wet-cleaning wooden floors (e.g. parquet, sealed cork flooring).



Kobold MF600/601 Dry
Is particularly suitable for dry-cleaning hard floors.

Note The Universal Soft, Parquet and Dry cleaning cloths are not included in the delivery of the basic set. For optimum cleaning performance, we recommend washing the cleaning cloths at 60 °C without fabric softener before first use. Please refer to the overview table under [Suitability of the cleaning cloths for diverse floor types](#) [▶ 49].

5.3 Suitability of the cleaning cloths for diverse floor types

Hard floor type	Universal	Universal Soft	Parquet	Dry
Sealed/varnished wooden floors (floorboards, parquet)	+ ¹	+ ¹	++	++ ¹
Oiled/waxed wooden floors	+ ¹	+ ¹	++	++ ¹
Unsealed/untreated wooden floors	-	-	-	+ ¹
Sealed cork floors	+ ¹	+ ¹	++	++ ¹
Oiled/waxed cork floors	-	-	-	+ ¹
Unsealed/untreated cork floors	-	-	-	+ ¹
Laminate	+	++	+	++
Elastic floors (PVC, cushion vinyl, linoleum)	++	++	-	++
Stone floors (marble, granite, Jura limestone, artificial stone)	++	++ ²	-	++
Porous/delicate natural stone (slate, clinker tiles)	+	+ ²	-	++
Clay floors (terracotta, clinker, brick clay tiles)	++ ²	++ ²	-	++
Ceramic glazed tiles and fine stoneware	++	++ ²	-	++
Untreated tiled floors	-	-	-	+
Rough concrete flooring (washed concrete)	excluded			
Textile flooring	excluded			

The symbols mean: ++ excellent suitability + good suitability - not suitable

¹⁾ Cloths contain microfibres; follow the cleaning and care information issued by the manufacturer.

²⁾ Increased wear is possible on rough floors.

6 Operation

6.1 Attaching the accessory head

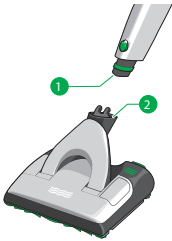

- Connect the attachment socket (1) of the cordless vacuum cleaner to the pivot on the DuoClean (2).
- ⇒ *Make sure you hear the attachment socket click into the pivot.*

6.2 Setting and releasing the standby position

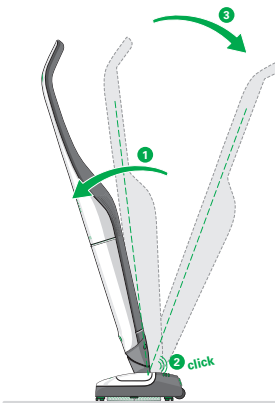

1. Turn the cordless vacuum cleaner at the pivot so that both the cordless vacuum cleaner and the DuoClean are centred.
2. Push the cordless vacuum cleaner forwards (1) over the DuoClean.
⇒ *The cordless vacuum cleaner clicks into the standby position.*
3. To release the standby position, push the cordless vacuum cleaner a little further forwards (1) until you hear a click (2).
⇒ *The cordless vacuum cleaner is now no longer in the standby position.*
4. Put the cordless vacuum cleaner in the power setting in the usual way (3).

6.3 Getting ready for use

6.3.1 Releasing the cloth holder

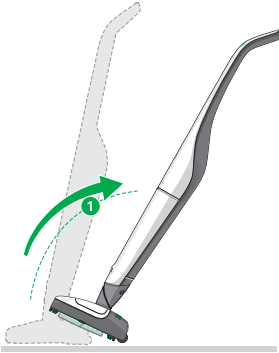

1. Attach the DuoClean to the cordless vacuum cleaner as described in the chapter [Attaching the accessory head](#) [▶ 50].
2. Put the cordless vacuum cleaner in the standby position as described in the chapter [Setting and releasing the standby position](#) [▶ 50].
3. Tilt the cordless vacuum cleaner backwards in the standby position (1).
⇒ *The DuoClean is now positioned on its rollers.*
4. Press the pedal (three green strips) positioned at the back of the DuoClean on the left with your foot (2).
⇒ *The cloth holder is released from the device* (3).

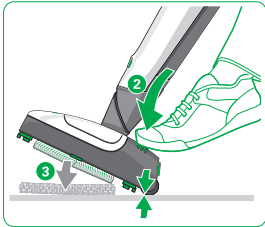

It is only possible to eject the cloth holder when the cordless vacuum cleaner is tilted backwards on its rollers in the standby position.

6.3.2 Attaching the cleaning cloth to the cloth holder

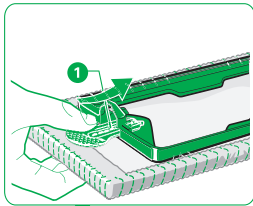

1. To attach the cleaning cloth to the cloth holder, push the green nose (1) of the cleaning cloth into the slot on the cloth holder as far as it will go.
2. Then press the cloth holder directly onto the cloth (2).

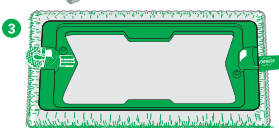
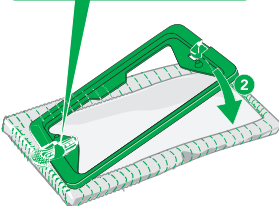

- ⇒ *The back of the cloth is fastened to the cloth holder panel using Velcro and fits into place* (3).
3. The cloth must not be positioned at an angle to the cloth holder.

6.3.3 Attaching the cloth holder

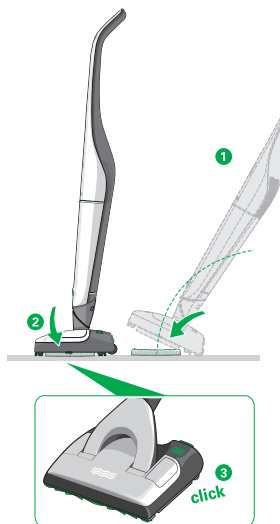

1. Place the cloth holder onto the floor with the cloth correctly attached.
2. Tilt the cordless vacuum cleaner backwards in the standby position (1).
⇒ *The DuoClean is now positioned on its rollers.*
3. Roll the cordless vacuum cleaner directly onto the cloth holder.
4. Tip the cordless vacuum cleaner onto the cloth holder (2).
⇒ *The cloth holder will click as it engages with the DuoClean (3). The device is now ready for use.*

The cloth holder is symmetrical. You simply need to approach the cloth holder square on and not at an angle to ensure that the DuoClean correctly engages with the cloth holder.

6.3.4 Removing, filling and inserting the tank

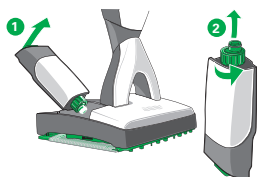

For wet cleaning, moisture is automatically applied to the cloth from the tank in the DuoClean.

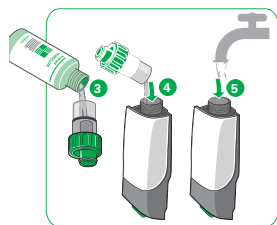

1. Remove the tank from the DuoClean. To do this, gently pull up the green tank release mechanism at the back of the DuoClean (1) and pull the tank backwards to lift it out.
2. Unscrew the tank cap (2).
3. Fill the tank cap (3) with Koboclean as far as the line (3 ml).
4. Pour this quantity into the tank (4).
5. Fill the tank with fresh tap water to the maximum mark (5).
6. Put the cap back onto the tank and do it up.
7. Insert the tank into the DuoClean. This is done by first pushing the front of the tank into the DuoClean (6) and then pressing the back of the tank into its holder (7).

⇒ *You will hear the tank snap into place.*

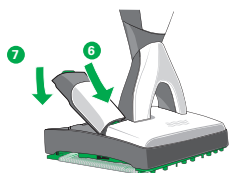

6.4 Switching on and off

NOTICE



Damage to the floor from sharp-edged objects!

Sharp-edged objects under the cleaning cloth may cause damage to the floor.

- Before switching on the device, make sure that there are no small stones, granulates (e.g. cat litter) or other pointed or sharp-edged objects under the cleaning cloth.
 1. Take the cordless vacuum cleaner out of the standby position as described in the chapter [Setting and releasing the standby position](#) [► 50].
 2. Switch the cordless vacuum cleaner on.
⇒ *The cordless vacuum cleaner starts running, the LED lights up as usual and the DuoClean starts operating in dry mode (see the chapter [Dry mode](#) [► 54]).*
 3. Switch the cordless vacuum cleaner off at the handle.
 4. Put the cordless vacuum cleaner into the standby position.

6.5 Stopping briefly

If you want to stop the DuoClean for a short period of time only (less than 30 seconds), it is possible to put the cordless vacuum cleaner in the standby position.

1. Put the cordless vacuum cleaner into the standby position.
⇒ *The DuoClean will switch off automatically. The cordless vacuum cleaner remains switched on and the LED on the cordless vacuum cleaner stays on.*
2. Put the cordless vacuum cleaner back into the power setting.
⇒ *The DuoClean switches on again automatically and runs in the mode that was last selected (further information on this can be found in the chapter [Automatic application of moisture and dry mode](#) [► 53]).*

6.6 Automatic application of moisture and dry mode

Never dampen the cleaning cloth by hand. Moisture may only be applied to the cleaning cloth by the DuoClean.

6.6.1 Dry mode

After you have switched on the cordless vacuum cleaner and the DuoClean, the DuoClean initially runs in dry mode. No LED waves are lit.

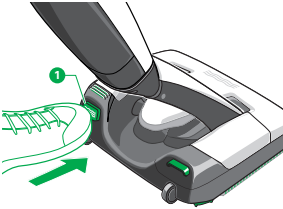

6.6.2 Single application of moisture to a dry cloth

- Press the green function key (1) at the left on the rear of the DuoClean for about five seconds to start the process of fully moistening the cloth.

6.6.3 Changing moisture settings

1. Press the green function key (1) at the left on the rear of the DuoClean to start the automatic application of moisture to the cloth.
2. Press the green function key again (1) to toggle between the moisture settings.

Note: If the cleaning cloth is too dry, increase the moisture setting using the green function key (1) on the DuoClean.

6.6.4 LED wave symbols at a glance

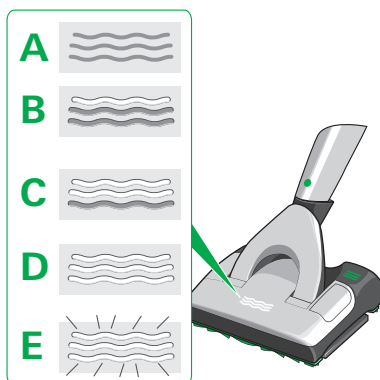

A Dry mode

No waves are lit (but the cordless vacuum cleaner is switched on and the DuoClean is running). The DuoClean is ready to use and is running in dry mode, without applying any moisture to the cloth.

B Moisture setting 1

One wave lit. The DuoClean is ready for use, the green function key has been pressed once, the DuoClean applies moisture to the cleaning cloth on the lowest setting.

C Moisture setting 2

Two waves lit. The DuoClean is ready for use, the green function key has been pressed twice, the DuoClean applies moisture to the cleaning cloth on the medium setting.

D Moisture setting 3

Three waves lit. The DuoClean is ready for use, the green function key has been pressed three times, the DuoClean applies moisture to the cleaning cloth on the highest setting.

E Single application of moisture to a dry cloth

All three waves flashing. The DuoClean is ready for use, the green function key has been pressed down and held, the DuoClean makes the cleaning cloth completely wet in a single application.

Faults

All waves lit up yellow. The tank is empty.

All waves flashing red. The inspection flap comes open, the DuoClean has absorbed moisture (see the chapter [Troubleshooting](#) [▶ 60]).

All waves lit up red. The DuoClean has detected a fault.

6.6.5 Recommendations for moisture settings

Hard floor type	Dry mode	Setting 1	Setting 2	Setting 3
Sealed/varnished wooden floors (floorboards, parquet)	++	++	+	+
Oiled/waxed wooden floors	++	+	-	-
Unsealed/untreated wooden floors	++	-	-	-
Sealed cork floors	++	++	+	+
Oiled/waxed cork floors	+	-	-	-
Unsealed/untreated cork floors	+	-	-	-
Laminate	++	++	+	+
Elastic floors (PVC, cushion vinyl, linoleum)	++	++	++	++
Stone floors (marble, granite, Jura limestone, artificial stone)	++	++	++	++
Porous/delicate natural stone (slate, clinker tiles)	++	++	++	++
Clay floors (terracotta, clinker, brick clay tiles)	++	++	++	++
Ceramic glazed tiles and fine stoneware	++	++	++	++
Untreated tiled floors	+	-	-	-
Rough concrete flooring (washed concrete)	excluded			
Textile flooring	excluded			

The symbols mean: ++ excellent suitability + good suitability - not suitable

Note: The optimum moisture setting is also dependent on the speed with which you work. The quicker you work, the higher the moisture setting you can select.

If the floor becomes too wet while working with the DuoClean, you can switch to a lower setting. (Further tips can be found under [Troubleshooting \[▶ 60\]](#).)

6.7 Cleaning with the accessory head

NOTICE



Risk of damage to the floor!

Improper use of the DuoClean may cause damage to the floor.

- Never use the DuoClean without the cleaning cloth.
- Please also refer to the cleaning and care information issued by the floor manufacturer.
- Never work on the same spot for more than 10 seconds.
- Never leave the DuoClean standing on the floor with a wet cleaning cloth for more than 30 seconds. Otherwise, delicate floors may be damaged.
- For delicate floors, such as floors which are not permanently sealed (e.g. oiled cork, oiled parquet, coated, oiled stoneware), Vorwerk recommends that you first test the device in an inconspicuous area to prevent damage to the floor.
- In the case of floors that are extremely sensitive to moisture, wipe dry with a dry Parquet or Dry cleaning cloth and set the vacuum cleaner to full power if the floor is too wet.
- If the DuoClean hooks into objects or gets jammed, the device should be switched off immediately in order to prevent damage.

1. Move the DuoClean back and forth in even lines.
2. Keep the DuoClean constantly moving.

Note Due to the special cleaning performance of the DuoClean, it is possible that, when using the device for the first time, floors will have to be cleaned several times in order to remove engrained dirt.

6.8 Replacing the cleaning cloth

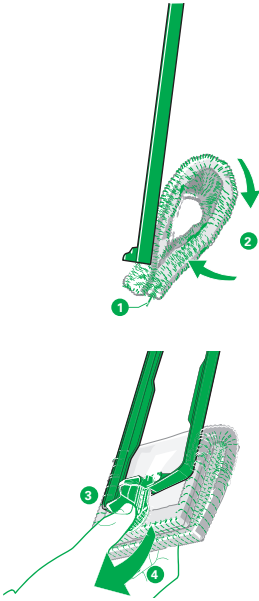

1. Release the cloth holder frame, see [Releasing the cloth holder](#) [[▶ 51](#)].
2. Take hold of the cloth holder frame.
3. With the other hand, take hold of the tab (1) on the cleaning cloth and fold it in half (2).
4. Place your thumb on the green nose of the cleaning cloth (3) and pull it out of the cloth holder frame (4).
5. Attach a clean cloth, see [Attaching the cleaning cloth to the cloth holder](#) [[▶ 51](#)].

The service life of a cleaning cloth depends on how dirty the floor is and on the floor type.

6.9 Operating modes and battery operating times

The operating time of your cordless vacuum cleaner varies depending on the suction power level at which you operate your Kobold VB100 Cordless Vacuum Cleaner with the Kobold SPB100 DuoClean.

Suction power level 'soft'	Suction power level 'med'	Suction power level 'max'
Up to 40 minutes	Up to 20 minutes	Up to 10 minutes

We recommend always setting the suction power level to 'med' when operating the cordless vacuum cleaner in combination with the DuoClean. The suction power level can be changed if necessary.

Note: The stated operating times are average operating times. They have been determined using a battery pack in new condition and at room temperature. The actual operating times may vary.

The operating times given are approximate values that depend on the type of use and the ambient conditions. Low and high temperatures can, for example, shorten the operating time of the battery.

6.10 After use

Storage

1. Store your DuoClean with the tank inside and the cloth holder.
2. Before doing so, empty the tank and take off the cleaning cloth as described in the chapters [Removing, filling and inserting the tank](#) [[▶ 52](#)] and [Replacing the cleaning cloth](#) [[▶ 58](#)].

Cleaning the cleaning cloths

1. Wash dirty cleaning cloths in the washing machine at 60 °C without fabric softener. The cloths must never be washed with chlorine bleaching agents.
2. The cleaning cloths can be tumble-dried on a low setting.

7 Maintenance

CAUTION



Risk of injury from moving parts!

Moving parts (such as the rotating brushes or oscillating cloth holder) could cause injury.

- Always switch the device off before all retrofitting, cleaning and maintenance work.
- Disconnect the accessory head from the device before performing retrofitting, cleaning or maintenance work on the accessory head.
- Stay clear of the moving parts.
- Never reach into the rotating components.

7.1 Spare parts and consumables

We recommend you take advantage of our reorder options for original care products and original consumables in good time. For more information on the reorder options, see the chapter [Service](#) [[▶ 66](#)].

7.2 Checking and cleaning the sealing lip frames

7.2.1 Removing the sealing lip frames

In order to be able to clean the sealing lips thoroughly, the frames can be removed from the Kobold SPB100 DuoClean.

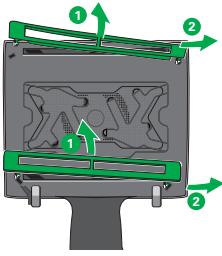

1. Place the DuoClean upside down.
2. Make sure that the pivot is facing you.
3. Pull the middle (1) of the sealing lip frame to release it from both holders (2).
4. If required, rinse the sealing lip frames under running water.

7.2.2 Mounting the sealing lip frames

Before reattaching the sealing lip frames in the device, they must have dried completely. The two sealing lip frames are different in shape and have to be fitted on different sides. The end-to-end sealing lip of the frame must point inwards towards the cloth.

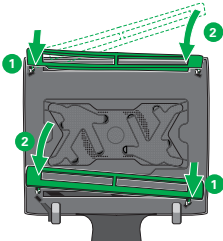

1. Hook the sealing lip frame under the double hook (1).
2. In order to engage the second side, push the sealing lip frame together slightly and engage it (2).
3. Check to ensure that the sealing lip frames can be easily moved up and down.
4. If the sealing lip frames are blocked, this must be rectified by pressing down the inner straps on the sealing lip frame.

7.3 Cleaning the tank

- Rinse the tank regularly with clean water. If needed, you can also rinse out the tank with a mild soap solution.

8 Troubleshooting

CAUTION



Risk of injury from moving parts!

Moving parts (such as the rotating brushes or oscillating cloth holder) could cause injury.

- Always switch the device off before all retrofitting, cleaning and maintenance work.
- Disconnect the accessory head from the device before performing retrofitting, cleaning or maintenance work on the accessory head.
- Stay clear of the moving parts.
- Never reach into the rotating components.

Fault	Possible cause and solutions
The DuoClean switches itself off and the LED waves are lit up red.	<p>It is possible that the motor is overloaded.</p> <ul style="list-style-type: none"> - Switch the cordless vacuum cleaner off. - Switch the cordless vacuum cleaner on.
The DuoClean switches off. The LED waves are flashing red and the inspection flap comes open.	<p>Moisture has been absorbed.</p> <ul style="list-style-type: none"> - Switch the cordless vacuum cleaner off. - Using a kitchen towel, dry the area of the suction channel that is exposed by the inspection flap. - After the device has dried completely, switch on the cordless vacuum cleaner and close the inspection flap on the DuoClean. - This step may need to be repeated several times.
When switching on the cordless vacuum cleaner, the LED waves on the DuoClean flash red.	<p>Moisture may have been absorbed when the device was last used.</p> <ul style="list-style-type: none"> - Switch the cordless vacuum cleaner off. - Close the inspection flap. - Switch the cordless vacuum cleaner back on. <p>It is possible that condensation has formed in the DuoClean as it was stored at very low temperatures.</p> <ul style="list-style-type: none"> - If the DuoClean has been stored in cold conditions, let it first warm up for several hours at room temperature before using it.
The suction channel of the DuoClean is blocked.	<ul style="list-style-type: none"> - Switch the cordless vacuum cleaner off. - Open the inspection flap on the left hand side of the device. This can be done by inserting a coin into the groove (1). The magnetic latch on the inspection flap comes open (2). You can now clearly see inside the suction channel. - Remove any objects that are blocking the suction channel (3). To do this, use an appropriate blunt object (e.g. screwdriver, crochet hook). - Press the inspection flap down to close it again. The magnetic latch on the inspection flap will click into place and it is now firmly closed. - Also check whether the suction openings between the sealing lips are clear. If necessary, shake out any objects inside.
The joint connector of the DuoClean is blocked.	<ul style="list-style-type: none"> - Remove the blockage with a suitable blunt tool (e.g. screw driver, crochet hook).
The DuoClean is making an unusual noise.	<p>It is possible that the device has not been closed correctly or that the cloth holder frame has not been mounted correctly.</p> <ul style="list-style-type: none"> - Check whether the inspection flap is closed correctly and close it if not. - Check the cloth holder frame is correctly inserted and locked into place.

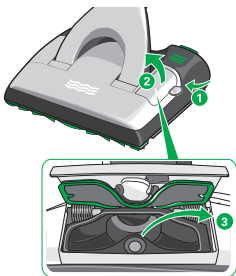

Fault	Possible cause and solutions
	<p>It is possible that the tank is not correctly installed.</p> <ul style="list-style-type: none"> - Switch the cordless vacuum cleaner off. - Install the tank, see Removing, filling and inserting the tank [▶ 52]. - Switch the cordless vacuum cleaner back on again.
<p>The inspection flap does not close/does not remain closed.</p>	<p>It is possible that the holding magnet is dirty.</p> <ul style="list-style-type: none"> - Switch the cordless vacuum cleaner off. - Clean the surface of the magnet. <p>It is possible that the suction channel is still wet.</p> <ul style="list-style-type: none"> - Switch the cordless vacuum cleaner off. - Using a kitchen towel, dry the area of the suction channel that is exposed by the inspection flap . - Let the suction channel dry before continuing.
<p>The DuoClean is swivelling excessively.</p>	<p>The cleaning cloth is not fixed properly.</p> <ul style="list-style-type: none"> - Check whether the cleaning cloth is straight and firmly fixed on the cloth holder frame. - Check whether the green nose of the cleaning cloth has been correctly and fully pushed in. <p>The cloth holder frame is not inserted correctly.</p> <ul style="list-style-type: none"> - Check whether the cloth holder frame has attached itself correctly to the DuoClean. - It is possible that original Kobold cleaning cloths were not used. - Only use original Kobold cleaning cloths. - Use the Kobold MF600/601 Universal cleaning cloth on rough surfaces.
<p>The DuoClean causes streaks/ marks on the floor.</p>	<p>It is possible that the sealing lip frames are dirty and jammed.</p> <ul style="list-style-type: none"> - Remove the front sealing lip frame, see Checking and cleaning the sealing lip frames [▶ 59]. <p>It is possible that the cleaning cloth is soiled excessively.</p> <ul style="list-style-type: none"> - Change the cleaning cloth, see Replacing the cleaning cloth [▶ 58].
<p>The DuoClean is not vacuuming effectively.</p>	<p>It is possible that the sealing lip frames are dirty and jammed.</p> <ul style="list-style-type: none"> - Remove and clean the sealing lip frames, see Checking and cleaning the sealing lip frames [▶ 59]. - Also check whether the suction openings between the sealing lips are clear from underneath. If necessary, shake out any objects inside.

Fault**Possible cause and solutions**

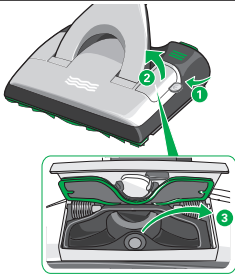

- Check whether the sealing lip frames are able to move.

The cleaning cloth may be attached to the cloth holder frame at an angle and be obstructing the sealing lip frames.

- Check whether the cleaning cloth is evenly fixed on the cloth holder frame.

It is possible that the suction channel is blocked.

- Open the inspection flap on the left hand side of the DuoClean to clear any blockages. This can be done by inserting a coin into the groove (1). The magnetic latch on the inspection flap comes open (2). You can now clearly see inside the suction channel.
- Remove any objects that are blocking the suction channel (3). To do this, use an appropriate blunt object (e.g. screwdriver, crochet hook).
- Press the inspection flap down to close it again. The magnetic latch on the inspection flap will click into place and it is now firmly closed.

The cleaning performance of the DuoClean worsens.

It is possible that the cleaning cloth is soiled excessively.

- Change the cleaning cloth, see [Replacing the cleaning cloth](#) [▶ 58].

It is possible that the cleaning cloth is too dry.

- Check the LED wave symbol on the DuoClean. If it is lit up yellow, you need to fill the tank, see [Removing, filling and inserting the tank](#) [▶ 52].
- Moisten the cleaning cloth by pressing the function key, see [Single application of moisture to a dry cloth](#) [▶ 54].
- Also increase the moisture setting if necessary using the function key, see [Automatic application of moisture and dry mode](#) [▶ 53]

Streaks are forming.

It is possible that the cleaning cloth was not washed prior to first use.

- Wash the cleaning cloth prior to first use, see [After use](#) [▶ 59].

It is possible that too much cleaning agent was used.

- Repeat the cleaning process with a new cleaning cloth and clean water.

There may be residual quantities of old care products and cleaning agents on the floor.

- Repeat the cleaning process until it improves; a thorough clean might be required.

It is possible that the cleaning cloth is soiled excessively.

Fault	Possible cause and solutions
The DuoClean cleans edges insufficiently.	<ul style="list-style-type: none"> - Change the cleaning cloth , see Replacing the cleaning cloth [▶ 58]. - The film of moisture does not dry evenly. - Go over the floor again using the DuoClean in dry mode with a dry cleaning cloth to remove residual liquid.
There is still a thin layer of dirt on the floor.	<p>It is possible that the cleaning cloth has not been fixed properly.</p> <ul style="list-style-type: none"> - Check whether the cleaning cloth is straight and firmly fixed on the cloth holder frame. <p>It is possible that the cleaning cloth was not washed prior to first use.</p> <ul style="list-style-type: none"> - Wash the cleaning cloth prior to first use, see After use [▶ 59]. <p>It is possible that the cleaning cloth is too dry.</p> <ul style="list-style-type: none"> - Check the LED wave symbol on the DuoClean. If it is lit up yellow, you need to fill the tank, see Removing, filling and inserting the tank [▶ 52]. - Moisten the cleaning cloth by pressing the function key, see Single application of moisture to a dry cloth [▶ 54]. - Also increase the moisture setting if necessary using the function key, see Removing, filling and inserting the tank [▶ 52].
Stain removal is insufficient.	<p>It is possible that the cleaning cloth is soiled excessively.</p> <ul style="list-style-type: none"> - Change the cleaning cloth, see Replacing the cleaning cloth [▶ 58]. <p>It is possible that the cleaning cloth is too dry.</p> <ul style="list-style-type: none"> - Check the LED wave symbol on the DuoClean. If it is lit up yellow, you need to fill the tank, see Removing, filling and inserting the tank [▶ 52]. - Moisten the cleaning cloth by pressing the function key, see Single application of moisture to a dry cloth [▶ 54]. - Also increase the moisture setting if necessary using the function key, see Automatic application of moisture and dry mode [▶ 53].
After cleaning, the floor looks tarnished.	<p>There may be residual quantities of old care products and cleaning agents on the floor.</p> <ul style="list-style-type: none"> - First let the floor dry completely and, if there is still no change, use a dry cloth to remove the residue.

Fault	Possible cause and solutions
The moisture film is uneven.	<ul style="list-style-type: none"> - Alternatively, use the MF600/601 Dry cleaning cloth to remove any residual quantities of old care products and cleaning agents. - Repeat the cleaning process, replacing the cloth if necessary, until you see an improvement. - If there is no improvement, carry out a thorough clean of the floor before continuing to work with the DuoClean.
The moisture film is uneven.	<p data-bbox="387 357 725 379">It is possible that the tank is empty.</p> <ul style="list-style-type: none"> - Check the LED wave symbol on the DuoClean. If it is lit up yellow, you need to fill the tank, see Removing, filling and inserting the tank [▶ 52]. - Moisten the cleaning cloth by pressing the function key before continuing, see Automatic application of moisture and dry mode [▶ 53].
The floor is getting too wet.	<ul style="list-style-type: none"> - Set the DuoClean to dry mode, see Automatic application of moisture and dry mode [▶ 53]. - Continue working without the automatic moistening function for the time being until the floor appears to be drying. - Then set the DuoClean to moisture setting 1, see Automatic application of moisture and dry mode [▶ 53].
<p>If the fault cannot be rectified, please contact Vorwerk customer service, see Service [▶ 66].</p>	

9 Disposal



This symbol means that electrical and electronic appliances may not be disposed of in the normal household waste. Old electronic appliances can be returned to municipal collection points for free.

The law states that as owner of an old electrical or electronic device you are not allowed (under DIRECTIVE 2012/19/EU OF THE EUROPEAN PARLIAMENT AND OF THE COUNCIL of 4 July 2012 on Waste Electric and Electronic Equipment, and the reformed German Electrical and Electronic Equipment Act (ElektroG) of 20 October 2015) to dispose of this device or its electrical/electronic accessories via unsorted domestic waste.

- Use the return options provided free of charge instead.
- Contact your city or municipal administration for more information.

10 Warranty

Any warranty services can be found in the order note or purchase contract.

11 Service

Either in person with your customer representative or at the Customer Services.

www.vorwerk.co.uk

12 Technical data

Kobold SPB100 DuoClean

Safety symbols



Housing	High-quality recyclable plastic
Motor	Maintenance-free BLDC motor
Weight	approx. 3.5 kg (without cloth and with an empty tank)
Dimensions	Height: approx. 10 cm (with horizontal joint) Width: approx. 32 cm Length: approx. 38 cm (with horizontal joint)
Tank volume	approx. 300 ml
Sound power level	80 dB(A)
Manufacturer	Vorwerk Elektrowerke GmbH & Co. KG Mühlenweg 17-37 42270 Wuppertal Germany

kobold

SPB100

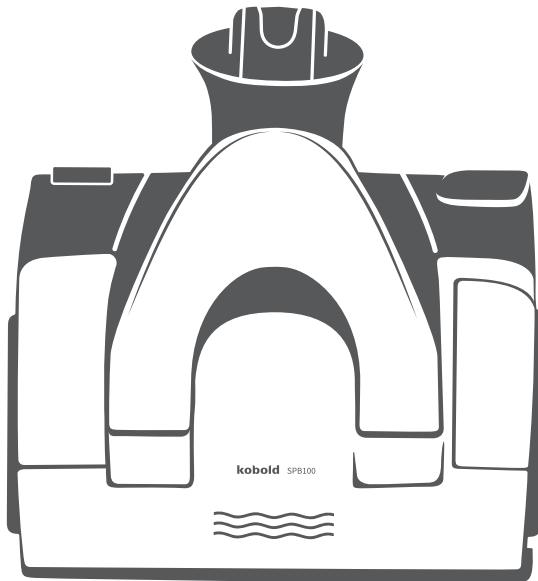

Manuel d'utilisation



Sommaire

1	Avant la première utilisation	71	6.6	Humidification automatique et mode nettoyage à sec.....	85
1.1	Conservation des documents	71	6.6.1	Mode nettoyage à sec	86
1.2	Documents applicables	71	6.6.2	Première humidification d'une lingette sèche.....	86
2	Vue d'ensemble du produit.....	72	6.6.3	Modifier les niveaux d'humidification.....	86
3	Pour votre sécurité	73	6.6.4	Présentation des vagues LED	87
3.1	Risques et consignes de sécurité	73	6.6.5	Recommandations pour les niveaux d'humidification.....	88
3.2	Structure des avertissements.....	78	6.7	Nettoyer avec le DuoSpeed ...	89
3.3	Obligations de l'utilisateur ...	78	6.8	Remplacer la lingette.....	90
4	Utilisation conforme.....	79	6.9	Modes de fonctionnement et autonomie de la batterie	90
5	Apprendre à connaître les accessoires	80	6.10	Après l'utilisation du DuoSpeed	91
5.1	Koboclean	80	7	Maintenance	91
5.2	Lingettes microfibrés.....	80	7.1	Pièces de rechange et consommables.....	91
5.3	Utilisation des lingettes microfibrés pour différents sols	81	7.2	Vérifier et nettoyer les cadres à lèvres d'étanchéité..	92
6	Utilisation	82	7.2.1	Démonter les cadres à lèvres d'étanchéité	92
6.1	Utiliser une brosse	82	7.2.2	Monter les cadres à lèvres d'étanchéité	92
6.2	Enclenchement et sortie de la position parking	82	7.3	Nettoyage du réservoir	92
6.3	Préparer le DuoSpeed à l'emploi.....	83	8	Éliminer les dysfonctionnements	93
6.3.1	Retrait du cadre-support de lingette	83	9	Recyclage.....	99
6.3.2	Fixer la lingette microfibrés sur le cadre-support.....	83	10	Garantie.....	99
6.3.3	Fixation du cadre-support sur le DuoSpeed	84	11	Service	99
6.3.4	Retirer, remplir et insérer le réservoir.....	84	12	Spécifications techniques.....	100
6.4	Mise en marche et arrêt	85			
6.5	Arrêt temporaire	85			

1 Avant la première utilisation

Félicitations pour l'achat de votre nouvel appareil Kobold. Associé à votre Aspirateur sans fil Kobold VB100, nettoyer avec ce Brosseur deviendra un véritable plaisir.

- Lisez attentivement le mode d'emploi dans son intégralité avant d'utiliser l'appareil pour la première fois.

1.1 Conservation des documents

- Conservez ce manuel d'utilisation en vue d'une utilisation ultérieure. Il constitue un élément important de l'appareil et doit être joint au produit si vous le cédez à d'autres personnes.

1.2 Documents applicables

- Mode d'emploi aspirateur sans fil Kobold VB100

2 Vue d'ensemble du produit

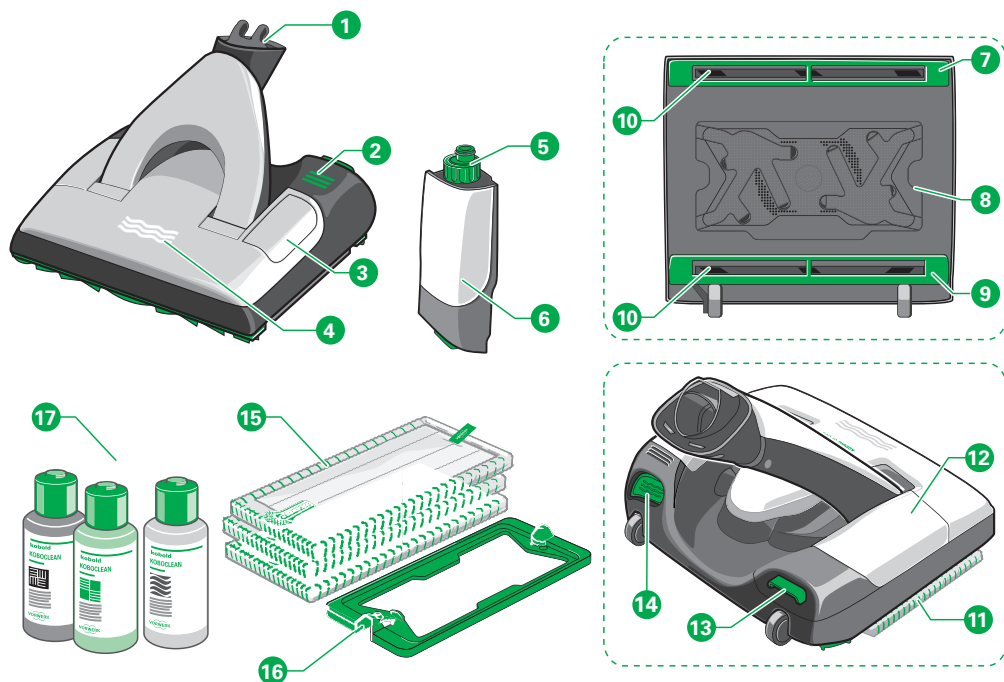

1	Articulation	10	Bouches d'aspiration avant et arrière
2	Bouton-pédale pour détacher le cadre-support de lingette	11	Lingette sur cadre-support de lingette dans l'appareil
3	Trappe de révision	12	Réservoir inséré
4	Indicateurs lumineux	13	Déverrouillage du réservoir
5	Bouchon du réservoir avec doseur	14	Bouton de fonction pour humidifier la lingette
6	Réservoir	15	Lingettes MF600/601 (tous sols, tous sols soft, spéciale parquet, spéciale dépoussiérage à sec)
7	Cadre à lèvres d'étanchéité avant	16	Cadre-support de lingette
8	Support de lingette sans cadre	17	Koboclean, différentes sortes
9	Cadre à lèvres d'étanchéité arrière		

Le type et le nombre de brosses ou d'accessoires fournis varient selon la composition du Kobold achetée. Vous pouvez acheter les brosses ou accessoires en option. Les illustrations représentées dans ce mode d'emploi ont pour but de visualiser l'ensemble des fonctions de l'appareil, ses brosses et ses accessoires. Les détails et proportions des illustrations sont susceptibles de varier par rapport au produit réel. Les illustrations de fiches électriques sont proposées à titre d'exemple. Le produit réel est susceptible de varier selon le pays.

3 Pour votre sécurité

La sécurité est l'un des critères de qualité essentiels à tous les produits Vorwerk. La sécurité du produit ne peut cependant être assurée que si vous lisez attentivement ce chapitre ainsi que les avertissements figurant dans les chapitres suivants.

3.1 Risques et consignes de sécurité

Risque d'incendie ou d'électrocution !

Une réparation de l'appareil et sa prise électrique non effectuée dans les règles de l'art peut entraîner un incendie ou une électrocution.

- N'effectuez jamais vous-même de réparation sur votre appareil.
- Les réparations sur les appareils électriques doivent être effectuées uniquement par le Service de la Relation Client Vorwerk, auprès de nos Stations Techniques Agréées Vorwerk ou toute autre personne qualifiée afin d'éviter toute mise en danger.

Risque d'incendie ou d'électrocution !

La pénétration de substances brûlantes ou légèrement inflammables dans l'appareil peut entraîner un incendie ou une explosion.

- N'aspirez pas de cendres brûlantes, ni de mégots incandescents.
- N'aspirez aucune substance explosive, ni même légèrement inflammable.

Risque d'explosion !

L'utilisation non conforme de produits de nettoyage peut entraîner des réactions dangereuses.

- N'utilisez jamais de produits de nettoyage à base d'huile, irritants, solvants, chlore ou étant inflammables.
- Ne les versez pas dans le réservoir du DuoSpeed.
- Ne mélangez jamais différents produits de nettoyage et de soin.

Danger dû au magnétisme !

La trappe de sécurité du DuoSpeed est fermée par un aimant. Les aimants peuvent perturber le fonctionnement de stimulateurs cardiaques ou défibrillateurs internes.

- Tenez l'aimant à distance des stimulateurs cardiaques, des défibrillateurs internes ou de tout autre implant actif.
- Avertissez les personnes concernées.

Risque de blessure !	<p>Le DuoSpeed est uniquement destiné à être utilisé sur des sols. Si l'appareil est utilisé sur des plafonds ou murs, il risque de se détacher de l'aspirateur et tomber sur l'utilisateur.</p> <ul style="list-style-type: none"> • Nettoyez exclusivement des surfaces horizontales avec le DuoSpeed. • N'utilisez jamais le DuoSpeed pour nettoyer des surfaces verticales ou au-dessus de votre tête.
Risque de brûlure !	<p>Vous pouvez vous brûler à l'eau très chaude ou bouillante.</p> <ul style="list-style-type: none"> • Ne versez jamais d'eau chaude ou bouillante dans le réservoir du laveur aspirateur.
Risque d'asphyxie !	<p>De petites pièces peuvent pénétrer dans les voies respiratoires et entraîner une asphyxie.</p> <ul style="list-style-type: none"> • Assurez-vous régulièrement que la couture de la languette verte de la lingette est en bon état. • Remplacez la lingette le cas échéant par une lingette neuve pour éviter que la languette verte ne se détache.
Risque de blessure par des pièces en mouvement !	<p>Vous pouvez vous blesser dû aux pièces en mouvement (p.ex. brosses rotatives ou support de lingette vibrant).</p> <ul style="list-style-type: none"> • Éteignez toujours l'appareil et débranchez le câble électrique avant de réaliser des changements d'accessoires, de nettoyage ou d'entretien. • Détachez la brosse de l'appareil avant d'entreprendre des changements d'accessoires, de nettoyage ou d'entretien. • Tenez-vous à distance des pièces en mouvement. • Ne mettez jamais les mains dans les pièces en rotation.
Risque de blessure par sous-pression !	<p>L'aspiration de la peau ou des cheveux peut entraîner des blessures.</p> <ul style="list-style-type: none"> • Ne passez jamais l'aspirateur sur une partie du corps ou sur les cheveux. • Ne passez pas l'aspirateur à proximité d'enfants ou d'animaux domestiques.
Risque de blessure par des fragments de plastique à bords tranchants !	<p>Le plastique cassé peut présenter des bords tranchants et vous blesser.</p> <ul style="list-style-type: none"> • N'utilisez pas l'appareil si les parties en matière plastique ont été endommagées par des chutes ou des chocs. • Protégez-vous des fragments coupants.

Risque de blessure et de chute !

Vous risquez de tomber si vous sollicitez l'appareil de façon inappropriée.

- Placez l'appareil avec la brosse en position de rangement uniquement sur des surfaces horizontales.
- Ne vous appuyez jamais sur l'appareil.
- Ne montez jamais sur les brosses.

Risque de blessure due à la propulsion des objets aspirés !

Des objets aspirés propulsés risquent de vous blesser.

- Évitez de poser brutalement la brosse sur des objets lâches (p. ex. des débris de verre), notamment à hauteur des yeux.
- Évitez de passer à proximité d'objets lâches (p. ex. débris de verre) avec la brosse.
- N'utilisez pas le DuoSpeed à hauteur de vos yeux (p. ex. dans des escaliers ou sur des estrades).
- Éteignez le DuoSpeed avant de le soulever.

Endommagement de l'appareil !

La présence d'humidité à l'intérieur de l'appareil risque d'endommager celui-ci.

- N'aspirez jamais de liquide ni de saleté humide.
- Ne passez pas l'appareil sur des paillasons ou des tapis encore humides.
- N'utilisez jamais l'appareil dans un environnement humide (salles de bains humides, à l'extérieur, etc.) ou à des endroits où existe un risque que l'appareil entre en contact avec des liquides.
- Ne versez jamais de l'eau sur l'appareil.
- Ne passez pas l'appareil sous l'eau courante.
- Ne trempez jamais l'appareil dans l'eau ou d'autres liquides.
- Ne nettoyez jamais l'appareil à l'eau ou avec des produits de nettoyage humides.
- Ne stockez pas l'appareil en plein air.
- Rangez l'appareil à l'abri de l'humidité.

Risque d'endommagement dû à une utilisation non conforme !

Si l'appareil ne se trouve pas en parfait état, cela peut entraîner des dommages.

- Utilisez exclusivement des produits d'origine Vorwerk.
- N'utilisez pas l'appareil, s'il lui-même ou le cordon de la prise électrique est endommagé, ou si l'appareil n'est pas complètement monté.

Dompage matériel dû à des produits de nettoyage inappropriés !

L'utilisation non conforme de produits de nettoyage peut entraîner des dommages.

- Utilisez exclusivement des produits de nettoyage d'origine Kobold.
- Lors du nettoyage avec le DuoSpeed, n'utilisez en aucun cas des produits de nettoyage acides (p. ex. vinaigre) et alcalins (p. ex. eau de javel).

Risque d'endommagement du sol dû à des objets tranchants !

Des objets tranchants se trouvant sous la lingette microfibras peuvent endommager le sol.

- Avant d'allumer l'appareil, assurez-vous qu'aucun caillou, aucune granule (p. ex. de la litière pour chat) ni aucun autre objet pointu ou tranchant ne se trouve sous la lingette microfibras.

Risque d'endommagement du sol !

L'utilisation non conforme du DuoSpeed peut endommager le sol.

- N'utilisez jamais le DuoSpeed sans lingette.
- Respectez les consignes de nettoyage et d'entretien du fabricant de votre sol.
- Ne nettoyez jamais plus de 10 secondes au même endroit.
- Ne laissez jamais le DuoSpeed reposer au même endroit pendant plus de 30 secondes avec une lingette humide car cela risquerait d'endommager le sol s'il est fragile.
- Dans le cas de sols fragiles tels que des sols qui ne sont pas vitrifiés à long terme (p. ex. liège ou parquet huilé, grès huilé et enduit), Vorwerk recommande de tester l'appareil au préalable sur un endroit discret afin de prévenir tout endommagement du sol.
- Sur des sols particulièrement sensibles à l'humidité, essuyez une nouvelle fois avec une lingette sèche spéciale parquet ou spéciale dépoussiérage à sec et l'aspirateur réglé à pleine puissance, si le sol est trop humide.
- Si DuoSpeed s'accroche ou se coince à des objets, éteignez immédiatement l'appareil afin d'éviter tout endommagement.

Dompage matériel dû au montage incorrect du cadre-support de lingette !

La manipulation incorrecte du cadre-support de lingette peut entraîner des endommagements.

- Lorsque vous fixez la lingette sur le cadre-support, veillez toujours à la positionner droite. Évitez toute inclinaison excessive de la lingette par rapport à son cadre-support.
- N'utilisez pas la force pour insérer ou retirer le cadre-support de lingette.

Domage matériel dû au montage incorrect du réservoir !	<p>La manipulation incorrecte du réservoir peut entraîner des endommagements.</p> <ul style="list-style-type: none"> • N'utilisez pas la force pour insérer ou retirer le réservoir.
Domage matériel dû à une conservation incorrecte !	<p>La présence permanente d'humidité sur et à l'intérieur de l'appareil risque de l'endommager.</p> <ul style="list-style-type: none"> • Lors du rangement du DuoSpeed, ne laissez jamais de lingette humide à l'intérieur. • Ne laissez jamais de liquide résiduel dans le réservoir avant de ranger l'appareil. • Videz complètement le réservoir après chaque utilisation.
Risque d'endommagement dû au magnétisme !	<p>La trappe de sécurité est fermée par un aimant.</p> <ul style="list-style-type: none"> • Tenez les cartes de crédit, supports de mémoire électronique et autres objets sensibles à des champs magnétiques éloignés de la trappe de révision
Risque d'endommagement dû à une humidification non conforme !	<p>L'humidification de la lingette spéciale dépoussiérage à sec risque de l'endommager.</p> <ul style="list-style-type: none"> • N'utilisez pas le système d'humidification avec la lingette spéciale dépoussiérage à sec.
Risque d'incendie ou d'électrocution !	<p>Une réparation de l'appareil et sa prise électrique non effectuée dans les règles de l'art peut entraîner un incendie ou une électrocution.</p> <ul style="list-style-type: none"> • N'effectuez jamais vous-même de réparation sur votre appareil. • Les réparations sur les appareils électriques doivent être effectuées uniquement par le Service de la Relation Client Vorwerk, auprès de nos Stations Techniques Agréées Vorwerk ou toute autre personne qualifiée afin d'éviter toute mise en danger.

3.2 Structure des avertissements

Les avertissements contenus dans ce mode d'emploi sont mis en relief par des symboles de sécurité et mots-clés. Le symbole et le mot-clé vous indiquent la gravité du danger.

Structure des avertissements Les avertissements précédant toute action sont représentés comme suit :

AVERTISSEMENT



Nature et source du danger

Explication concernant la nature et source du danger/conséquences

- Mesures visant à écarter le danger

Signification des mots-clés

AVERTISSEMENT	Danger de mort ou risque de blessures graves, si cette mise en danger n'est pas évitée.
ATTENTION	Risque de blessures légères, si cette mise en danger n'est pas évitée.
REMARQUE	Dompage matériel, si cette mise en danger n'est pas évitée.

Signification des symboles de sécurité



Avertissement avec indication de la gravité du danger



Indication d'un dompage matériel

3.3 Obligations de l'utilisateur

Pour assurer le fonctionnement irréprochable de l'appareil et des accessoires Vorwerk, respectez les points suivants :

1. Lisez attentivement le manuel d'utilisation et tous les documents associés.
2. Conservez le manuel à proximité de l'appareil.
3. Faites immédiatement réparer par le fabricant les dommages survenus sur l'appareil.

4 Utilisation conforme

L'appareil et ses accessoires ne doivent être utilisés que pour la fonction pour laquelle ils ont été prévus afin d'éviter tout danger pour l'utilisateur ou des tiers ainsi que tout endommagement de l'appareil et d'autres biens.

DuoSpeed Kobold SPB100

Utilisez votre DuoSpeed Kobold SPB100 exclusivement pour le nettoyage des sols durs dans le secteur domestique. Le DuoSpeed doit être utilisé exclusivement en association avec un aspirateur sans fil Kobold VB100. Il est uniquement destiné à l'entretien de certains sols durs, cf. [Utilisation des lingettes microfibras pour différents sols](#) [► 81].

Il convient pour une utilisation sur les sols qui, conformément aux indications du fabricant, peuvent être nettoyés par voie humide. Ne procédez en aucun cas à un nettoyage humide des revêtements suivants : sols en liège non traités, sols carrelés non traités, sols en bois tendre non traités.

Cet appareil peut être utilisé par des enfants âgés de 8 ans ou plus et par des personnes aux capacités physiques, sensorielles ou mentales restreintes ou qui manquent d'expérience et/ou de connaissances, à condition qu'ils soient surveillés ou qu'ils aient été formés à l'utilisation de l'appareil et aient compris les risques pouvant en résulter.

Les enfants ne doivent pas jouer avec l'appareil. Le nettoyage et l'entretien d'usage ne doivent pas être effectués par des enfants sans surveillance sauf s'ils ont plus de 8 ans et sont sous surveillance.

Toute utilisation autre que l'utilisation conforme aux spécifications n'est pas autorisée. Le fabricant décline toute responsabilité pour les dommages pouvant en résulter. En cas de modifications techniques apportées au produit, tous droits à garantie/garantie des vices matériels deviennent caducs. L'obligation d'indemniser du fabricant découlant de sa responsabilité du fait des produits et/ou du revendeur pour vices matériels est exclue en cas de modifications techniques du produit.

Pour tout travail effectué sur l'appareil, l'ensemble des documents associés ainsi que les affichages de l'appareil doivent être observés. Le fabricant ne répond pas des dommages pouvant découler d'une utilisation non conforme de l'appareil.

L'appareil est conforme aux dispositions de sécurité du pays dans lequel il est distribué par une organisation Vorwerk agréée. Le respect des normes de sécurité locales d'un autre pays ne peut pas être garanti si l'appareil est utilisé dans un autre pays que celui de vente. C'est pourquoi Vorwerk décline toute responsabilité pour les risques de sécurité encourus de ce fait par l'utilisateur.

5 Apprendre à connaître les accessoires

Le DuoSpeed Kobold SPB100 permet d'aspirer et de laver les sols durs en un seul geste. Vous pouvez aussi nettoyer vos sols à sec à l'aide du DuoSpeed.

5.1 Koboclean

Le produit de nettoyage convient au nettoyage de différents sols durs.

 Koboclean Universel
Pour le nettoyage humide de toutes les surfaces vitrifiées résistant à l'humidité (p. ex. carrelages, PVC).

 Koboclean Parquet
Spécialement conçu pour le nettoyage des surfaces en bois vitrifiées (p. ex. liège, parquet, stratifié).

 Koboclean Savon pour sols en bois
Spécialement conçu pour le nettoyage et l'entretien des sols en bois huilés, cirés ou savonnés.

Le produit de nettoyage Koboclean doit impérativement être dilué avec de l'eau conformément au dosage indiqué avant utilisation. Il ne peut pas être utilisé pur.

5.2 Lingettes microfibres

Les lingettes microfibres Kobold MF600/601 ont été conçues spécialement pour le DuoSpeed. Les lingettes microfibres existent en quatre versions :

 Lingette tous sols Kobold MF600/601
Spécialement conçue pour toutes les surfaces compatibles avec un nettoyage humide (p. ex. carrelages, PVC, convient aussi pour les surfaces structurées).

 Lingette tous sols soft Kobold MF600/601
Spécialement conçue pour les sols poreux ou lisses (p. ex. marbre, granit, pierre artificielle, stratifié).

 Lingette spéciale parquet Kobold MF600/601
Spécialement conçue pour le nettoyage humide des sols en bois (p. ex. parquet, sols en liège vitrifiés).

 Lingette spéciale dépoussiérage à sec Kobold MF600/601
Spécialement conçue pour le nettoyage à sec des sols durs.

Remarques Les lingettes tous sols soft, parquet et dépoussiérage à sec ne sont pas comprises dans la livraison des sets incluant le DuoSpeed. Vous pouvez les acheter séparément. Pour un nettoyage optimal, nous vous recommandons de laver les lingettes microfibrilles à 60 °C avec une lessive classique sans adoucissant avant leur première utilisation. Respectez les indications du tableau synoptique au chapitre [Utilisation des lingettes microfibrilles pour différents sols](#) [► 81].

5.3 Utilisation des lingettes microfibrilles pour différents sols

Type de sol dur	Tous sols	Tous sols soft	Spéciale parquet	Spéciale dépoussiérage à sec
Planchers en bois vitrifiés/vernis (planches, parquet)	+ ¹	+ ¹	++	++ ¹
Planchers en bois huilés/cirés	+ ¹	+ ¹	++	++ ¹
Planchers en bois non vitrifiés/non traités	-	-	-	+ ¹
Sols en liège vitrifiés	+ ¹	+ ¹	++	++ ¹
Sols en liège huilés/cirés	-	-	-	+ ¹
Sols en liège non vitrifiés/non traités	-	-	-	+ ¹
Stratifié	+	++	+	++
Sols élastiques (chlorure de polyvinyle, Cushion Vinyl, linoléum)	++	++	-	++
Sols en pierre (marbre, granit, jura, pierre artificielle)	++	++ ²	-	++
Pierre naturelle à pores ouverts/délicat (ardoise, dalles klinkers)	+	+ ²	-	++
Sols en argile (terracotta, klinker, dalles en briques)	++ ²	++ ²	-	++
Carrelages en céramique émaillés et grès cérame	++	++ ²	-	++
Sols carrelés non traités	-	-	-	+
Sols en béton brut (béton lavé)	exclu			
Sols textiles	exclu			

Les symboles ont la signification suivante : ++ convient parfaitement + convient bien - ne convient pas

¹) Les lingettes contiennent des micro-fibrilles ; respecter les conseils de nettoyage et d'entretien du fabricant.

²) Peut provoquer une usure plus rapide en utilisation sur des sols rugueux.

6 Utilisation

6.1 Utiliser une brosse

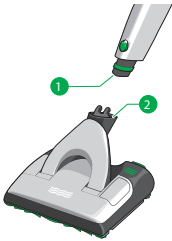

- Insérez l'embout de raccordement (1) de l'aspirateur sans fil dans l'articulation du DuoSpeed (2).
- ⇒ *L'embout de raccordement s'enclenche de manière audible.*

6.2 Enclenchement et sortie de la position parking

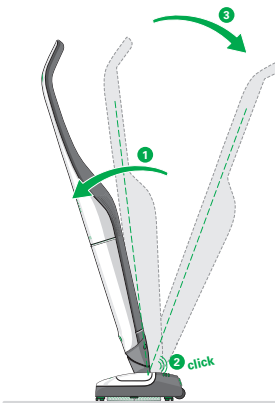

1. Tournez l'aspirateur sans fil à l'aide de l'articulation, de manière à ce que ce dernier et le DuoSpeed soient orientés vers l'avant.
 2. Poussez l'aspirateur sans fil vers l'avant (1) au-dessus du DuoSpeed.
- ⇒ *L'aspirateur sans fil s'enclenche en position de rangement.*
3. Pour sortir de la position de rangement, poussez l'aspirateur sans fil encore un peu plus vers l'avant (1), jusqu'à ce que vous entendiez un déclic (2).
- ⇒ *L'aspirateur sans fil n'est désormais plus en position de rangement.*
4. Placez l'aspirateur sans fil en position de travail (3) de la manière habituelle.

6.3 Préparer le DuoSpeed à l'emploi

6.3.1 Retrait du cadre-support de lingette

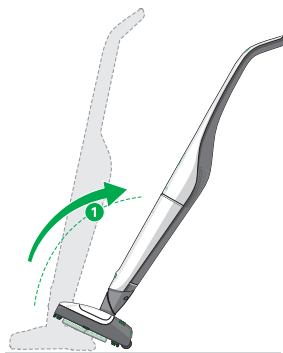

1. Fixez le DuoSpeed sur l'aspirateur sans fil comme décrit au chapitre [Utiliser une brosse](#) [▶ 82].
2. Placez l'aspirateur sans fil en position de rangement, comme décrit au chapitre [Enclenchement et sortie de la position parking](#) [▶ 82].
3. Faites basculer l'aspirateur sans fil en position de rangement vers l'arrière (1).
⇒ *Le DuoSpeed repose maintenant sur ses roulettes.*
4. Avec le pied, appuyez sur la pédale (trois bandes vertes) située sur la gauche en haut du DuoSpeed (2).
⇒ *Le cadre-support de lingette se détache de l'appareil (3).*

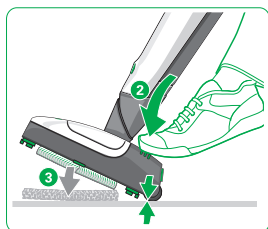

Le cadre-support de lingette ne peut être éjecté que si l'aspirateur sans fil est incliné vers l'arrière, en position de rangement, et repose sur ses roulettes.

6.3.2 Fixer la lingette microfibras sur le cadre-support

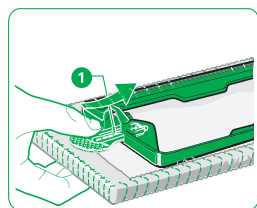

1. Pour fixer la lingette sur son support-cadre, faites glisser la languette verte (1) de cette dernière jusqu'à la butée dans la fente du cadre-support.
2. Pressez ensuite le cadre-support bien droit sur la lingette (2).

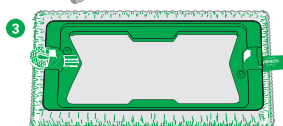
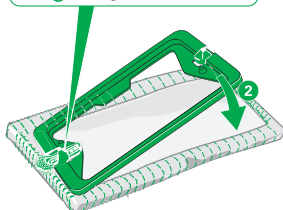

- ⇒ *Le dos de la lingette adhère au support et s'adapte précisément (3).*
3. Évitez toute inclinaison de la lingette par rapport à son cadre-support.

6.3.3 Fixation du cadre-support sur le DuoSpeed

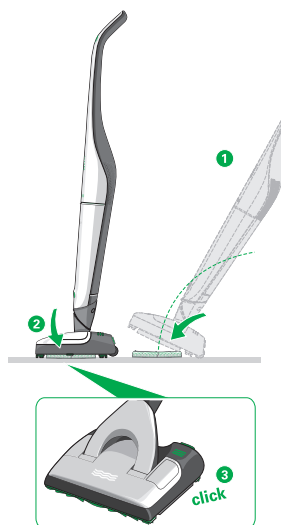

1. Posez au sol le cadre-support de lingette contenant la lingette correctement fixée.
2. Faites basculer l'aspirateur sans fil en position de rangement vers l'arrière (1).
⇒ *Le DuoSpeed repose maintenant sur ses roulettes.*
3. Faites rouler l'aspirateur sans fil jusqu'au cadre-support de lingette.
4. Faites basculer l'aspirateur sans fil sur le cadre-support de lingette (2).
⇒ *Le cadre-support de lingette s'enclenche de manière audible dans le DuoSpeed (3). L'appareil est maintenant prêt à l'emploi.*

Le cadre-support de lingette est symétrique. Pour pouvoir fixer correctement le cadre-support de lingette au DuoSpeed, il suffit d'approcher l'appareil du cadre-support.

6.3.4 Retirer, remplir et insérer le réservoir

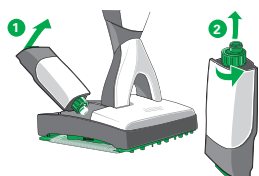

Pour le nettoyage humide, la lingette est automatiquement humidifiée par le réservoir du DuoSpeed.

1. Retirez le réservoir du DuoSpeed. Pour ce faire, soulevez légèrement le dispositif de verrouillage vert du réservoir, situé à l'arrière du DuoSpeed (1) et retirez le réservoir vers l'arrière.
2. Dévissez le bouchon du réservoir (2).
3. Versez du Koboclean (3 ml) dans le bouchon jusqu'au repère (3).
4. Versez la quantité ainsi mesurée dans le réservoir (4).
5. Ajoutez de l'eau du robinet fraîche dans le réservoir, sans dépasser le repère de quantité maximum (5).
6. Remettez le bouchon du réservoir sur ce dernier et vissez-le.
7. Insérez le réservoir dans le DuoSpeed. Pour ce faire, insérez d'abord l'avant du réservoir dans le DuoSpeed (6) puis enfoncez l'arrière du réservoir dans son cadre-support (7).
⇒ *Le réservoir s'enclenche de manière audible.*

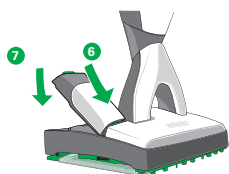
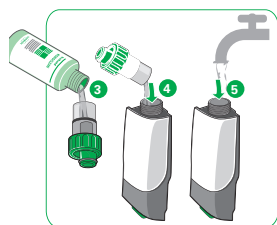

6.4 Mise en marche et arrêt

REMARQUE



Risque d'endommagement du sol dû à des objets tranchants !

Des objets tranchants se trouvant sous la lingette microfibras peuvent endommager le sol.

- Avant d'allumer l'appareil, assurez-vous qu'aucun caillou, aucune granule (p. ex. de la litière pour chat) ni aucun autre objet pointu ou tranchant ne se trouve sous la lingette microfibras.

1. Retirez l'aspirateur sans fil de la position de rangement, comme décrit au chapitre **Enclenchement et sortie de la position parking** [► 82].
2. Allumez l'aspirateur sans fil.
⇒ *L'aspirateur sans fil démarre, ses indicateurs lumineux s'allument de la manière habituelle et le DuoSpeed démarre en mode de nettoyage à sec (cf. Mode nettoyage à sec [► 86]).*
3. Éteignez l'aspirateur sans fil sur la poignée.
4. Placez l'aspirateur sans fil en position de rangement.

6.5 Arrêt temporaire

Si vous voulez stopper le DuoSpeed pour une courte pause (moins de 30 secondes), il suffit de placer l'aspirateur sans fil en position parking.

1. Placez l'aspirateur sans fil en position parking.
⇒ *Le DuoSpeed s'éteint automatiquement. L'aspirateur sans fil et sa LED restent allumés.*
2. Remplacez l'aspirateur sans fil en position de travail.
⇒ *Le DuoSpeed se rallume automatiquement et fonctionne dans le mode de nettoyage préalablement sélectionné (plus d'informations au chapitre Humidification automatique et mode nettoyage à sec [► 85]).*

6.6 Humidification automatique et mode nettoyage à sec

N'humidifiez jamais la lingette manuellement, sous quelque forme que ce soit. La lingette ne peut être humidifiée qu'à l'aide du DuoSpeed.

6.6.1 Mode nettoyage à sec

Après que vous avez allumé l'aspirateur sans fil et donc mis en marche le DuoSpeed, celui-ci fonctionne d'abord en mode nettoyage à sec. Aucune vague LED n'est allumée.

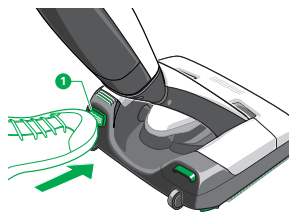

6.6.2 Première humidification d'une lingette sèche

- Appuyez sur le bouton de fonction vert (1) située sur la gauche à l'arrière du DuoSpeed pendant environ 5 secondes pour lancer l'humidification complète de la lingette.

6.6.3 Modifier les niveaux d'humidification

1. Appuyez sur le bouton de fonction vert (1) située sur la gauche à l'arrière du DuoSpeed pour démarrer l'humidification automatique de la lingette.
2. Une nouvelle pression du bouton de fonction vert (1) permet de passer d'un niveau d'humidification à un autre.

Remarque Si la lingette est trop sèche, augmentez le niveau d'humidification à l'aide du bouton de fonction vert (1) de votre DuoSpeed.

6.6.4 Présentation des vagues LED

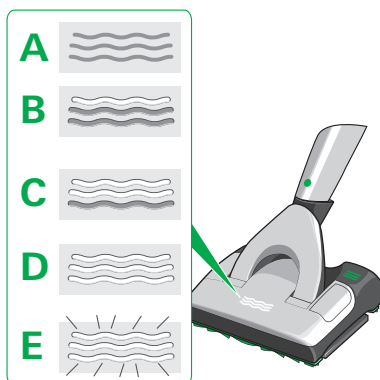

A Mode nettoyage à sec

Aucune vague n'est allumée (bien que l'aspirateur sans fil soit allumé et le DuoSpeed tourne).

Le DuoSpeed est prêt à l'emploi et fonctionne en mode nettoyage à sec, sans humidification.

B 1. Niveau d'humidification

Une vague est allumée.

Le DuoSpeed est prêt à l'emploi, le bouton de fonction vert a été activée une fois, la lingette est humidifiée au niveau le plus faible via le DuoSpeed.

C 2. Niveau d'humidification

Deux vagues sont allumées.

Le DuoSpeed est prêt à l'emploi, le bouton de fonction vert a été activée deux fois, la lingette est humidifiée au niveau intermédiaire via le DuoSpeed.

D 3. Niveau d'humidification

Trois vagues sont allumées.

Le DuoSpeed est prêt à l'emploi, le bouton de fonction vert a été activée trois fois, la lingette est humidifiée au niveau le plus fort via le DuoSpeed.

E Première humidification d'une lingette sèche

Les trois vagues pulsent.

Le DuoSpeed est prêt à l'emploi, le bouton de fonction vert a été activée longuement une fois, la lingette est complètement humidifiée en mode unique.

Dysfonctionnements

Toutes les vagues sont allumées en jaune.

Le réservoir est vide.

Toutes les vagues clignotent en rouge.

La trappe de sécurité s'ouvre brusquement, le DuoSpeed a aspiré de l'humidité (cf. [Éliminer les dysfonctionnements \[p. 93\]](#)).

Toutes les vagues sont allumées en rouge.

Le DuoSpeed a détecté un problème.

6.6.5 Recommandations pour les niveaux d'humidification

Type de sol dur	Mode de nettoyage à sec	Niveau 1	Niveau 2	Niveau 3
Planchers en bois vitrifiés/vernis (planches, parquet)	++	++	+	+
Planchers en bois huilés/cirés	++	+	-	-
Planchers en bois non vitrifiés/non traités	++	-	-	-
Sols en liège vitrifiés	++	++	+	+
Sols en liège huilés/cirés	+	-	-	-
Sols en liège non vitrifiés/non traités	+	-	-	-
Stratifié	++	++	+	+
Sols élastiques (chlorure de polyvinyle, Cushion Vinyl, linoléum)	++	++	++	++
Sols en pierre (marbre, granit, jura, pierre artificielle)	++	++	++	++
Pierre naturelle à pores ouverts/sensible (ardoise, dalles klinkers)	++	++	++	++
Sols en argile (terracotta, klinker, dalles en briques)	++	++	++	++
Carrelages en céramique émaillés et grès cérame	++	++	++	++
Sols carrelés non traités	+	-	-	-
Sols en béton brut (béton lavé)	exclu			
Sols textiles	exclu			

Les symboles ont la signification suivante : ++ convient parfaitement + convient bien - ne convient pas

Remarque Le niveau d'humidification idéal dépend également de votre vitesse de travail. Plus vous passez vite sur vos sols, plus le niveau d'humidification peut être élevé.

Si le sol devient trop humide pendant que vous utilisez le DuoSpeed, réduisez le niveau d'humidification. (Vous trouverez d'autres solutions au chapitre [Éliminer les dysfonctionnements \[► 93\].](#))

6.7 Nettoyer avec le DuoSpeed

REMARQUE



Risque d'endommagement du sol !

L'utilisation non conforme du DuoSpeed peut endommager le sol.

- N'utilisez jamais le DuoSpeed sans lingette.
- Respectez les consignes de nettoyage et d'entretien du fabricant de votre sol.
- Ne nettoyez jamais plus de 10 secondes au même endroit.
- Ne laissez jamais le DuoSpeed reposer au même endroit pendant plus de 30 secondes avec une lingette humide car cela risquerait d'endommager le sol s'il est fragile.
- Dans le cas de sols fragiles tels que des sols qui ne sont pas vitrifiés à long terme (p. ex. liège ou parquet huilé, grès huilé et enduit), Vorwerk recommande de tester l'appareil au préalable sur un endroit discret afin de prévenir tout endommagement du sol.
- Sur des sols particulièrement sensibles à l'humidité, essayez une nouvelle fois avec une lingette sèche spéciale parquet ou spéciale dépoussiérage à sec et l'aspirateur réglé à pleine puissance, si le sol est trop humide.
- Si DuoSpeed s'accroche ou se coince à des objets, éteignez immédiatement l'appareil afin d'éviter tout endommagement.

1. Passez le DuoSpeed en suivant des lignes régulières.
2. Maintenez le DuoSpeed toujours en mouvement.

Remarque En raison de la puissance de nettoyage particulière du DuoSpeed, il est possible que, lors de la première utilisation de l'appareil, certains sols doivent être nettoyés plusieurs fois pour éliminer la saleté incrustée.

6.8 Remplacer la lingette

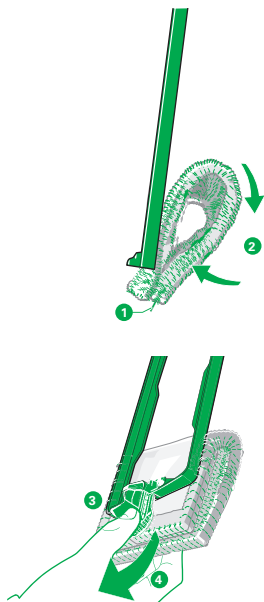

1. Détachez le cadre-support de lingette, cf. [Retrait du cadre-support de lingette](#) [► 83].
2. Tenez le cadre-support de lingette.
3. De l'autre main, saisissez la lingette au niveau de la languette (1) et pliez-la en deux (2).
4. Avec le pouce, maintenez la languette verte de la lingette (3) et retirez celle-ci du cadre-support de lingette .
5. Insérez une lingette propre, cf. [Fixer la lingette microfibres sur le cadre-support](#) [► 83].

La durée d'utilisation d'une lingette microfibres dépend du type de sol et de son degré de salissure.

6.9 Modes de fonctionnement et autonomie de la batterie

Les durées de fonctionnement de l'aspirateur sans fil varient en fonction de la puissance d'aspiration que vous avez sélectionnée pour votre aspirateur sans fil Kobold VB100 en combinaison avec le Kobold SPB100 DuoSpeed.

Puissance d'aspiration minimale	Puissance d'aspiration moyenne	Puissance d'aspiration maximale
jusqu'à 40 minutes	jusqu'à 20 minutes	jusqu'à 10 minutes

Nous vous recommandons de toujours utiliser l'aspirateur sans fil en combinaison avec le DuoSpeed avec la puissance d'aspiration moyenne. En cas de besoin, vous pouvez changer de puissance d'aspiration.

Remarque Les durées de fonctionnement indiquées sont des durées moyennes. Elles ont été calculées avec une batterie neuve et à température ambiante. Les durées de fonctionnement réelles peuvent être différentes.

Les durées de fonctionnement indiquées ne sont que des valeurs approximatives qui dépendent du type d'utilisation et des conditions ambiantes. Par exemple, des températures basses et élevées peuvent raccourcir l'autonomie de la batterie.

6.10 Après l'utilisation du DuoSpeed

Rangement

1. Rangez votre DuoSpeed avec son réservoir et le cadre-support de lingette jusqu'à la prochaine utilisation.
2. Videz au préalable le réservoir et enlevez la lingette, cf. [Retirer, remplir et insérer le réservoir \[► 84\]](#) et [Remplacer la lingette \[► 90\]](#).

Laver les lingettes

1. Nettoyez les lingettes usagées en machine à 60 °C sans adoucissant. Ne jamais utiliser d'eau de Javel pour laver les lingettes.
2. Séchez les lingettes lavées dans le séchoir, à la puissance la plus basse.

7 Maintenance

ATTENTION



Risque de blessure par des pièces en mouvement !

Vous pouvez vous blesser dû aux pièces en mouvement (p.ex. brosses rotatives ou support de lingette vibrant).

- Éteignez toujours l'appareil et débranchez le câble électrique avant de réaliser des changements d'accessoires, de nettoyage ou d'entretien.
- Détachez la brosse de l'appareil avant d'entreprendre des changements d'accessoires, de nettoyage ou d'entretien.
- Tenez-vous à distance des pièces en mouvement.
- Ne mettez jamais les mains dans les pièces en rotation.

7.1 Pièces de rechange et consommables

Nous vous recommandons d'utiliser des produits et consommables Vorwerk spécialement conçus pour votre appareil et de les commander en temps utile. Vous trouverez tous les détails concernant le réapprovisionnement au chapitre [Service \[► 99\]](#).

7.2 Vérifier et nettoyer les cadres à lèvres d'étanchéité

7.2.1 Démonter les cadres à lèvres d'étanchéité

Afin de bien nettoyer les lèvres d'étanchéité, il est possible de sortir les cadres du DuoSpeedKobold SPB100.

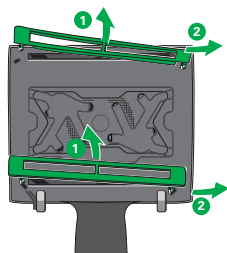

1. Posez le DuoSpeed à l'envers.
2. Veillez à ce que l'articulation soit orientée vers vous.
3. Tirez le cadre à lèvres d'étanchéité par le centre (1) pour le détacher de ses deux supports (2).
4. Nettoyez les cadres à lèvres d'étanchéité sous l'eau courante si nécessaire.

7.2.2 Monter les cadres à lèvres d'étanchéité

Avant de réinsérer les cadres à lèvres d'étanchéité dans l'appareil, ceux-ci doivent être complètement secs. En raison de leur forme différente, les deux cadres à lèvres d'étanchéité ne s'adaptent qu'à un seul côté de l'appareil. Laèvre d'étanchéité continue du cadre doit être orientée vers l'intérieur, vers la lingette.

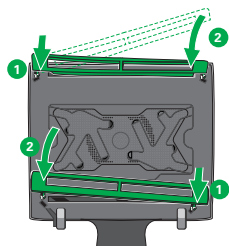

1. Accrochez d'abord le cadre à lèvres d'étanchéité au double crochet (1).
2. Pour fixer l'autre côté, compressez le cadre à lèvres d'étanchéité légèrement et insérez-le (2).
3. Vérifiez que vous pouvez bouger les cadres à lèvres d'étanchéité facilement vers le haut et le bas.
4. Si les cadres à lèvres d'étanchéité bloquent, débloquez-les en poussant la languette intérieure du cadre à lèvres d'étanchéité vers le bas.

7.3 Nettoyage du réservoir

- Nettoyez régulièrement le réservoir à l'eau claire. En cas de besoin, vous pouvez également le laver à l'eau savonneuse.

8 Éliminer les dysfonctionnements

ATTENTION



Risque de blessure par des pièces en mouvement !

Vous pouvez vous blesser dû aux pièces en mouvement (p.ex. brosses rotatives ou support de lingette vibrant).

- Éteignez toujours l'appareil et débranchez le câble électrique avant de réaliser des changements d'accessoires, de nettoyage ou d'entretien.
- Détachez la brosse de l'appareil avant d'entreprendre des changements d'accessoires, de nettoyage ou d'entretien.
- Tenez-vous à distance des pièces en mouvement.
- Ne mettez jamais les mains dans les pièces en rotation.

Dysfonctionnement	Cause possible et élimination
Le DuoSpeed s'arrête de lui-même et les indicateurs lumineux s'allument en rouge.	Le moteur est probablement en surcharge. <ul style="list-style-type: none">- Arrêtez l'aspirateur sans fil.- Allumez l'aspirateur sans fil.
Le DuoSpeed s'arrête. Les indicateurs lumineux clignotent en rouge et la trappe de sécurité s'ouvre brusquement.	De l'humidité a été aspirée. <ul style="list-style-type: none">- Arrêtez l'aspirateur sans fil.- À l'aide de papier absorbant, essuyez la zone du canal d'aspiration exposée par la trappe de sécurité.- Une fois l'appareil complètement sec, allumez l'aspirateur et fermez le clapet de révision du DuoSpeed.- Il peut être nécessaire de répéter cette opération plusieurs fois.
Lors de la mise en marche de l'aspirateur sans fil, les indicateurs lumineux du DuoSpeed clignotent en rouge.	De l'humidité a probablement été aspirée pendant le dernier fonctionnement de l'appareil. <ul style="list-style-type: none">- Arrêtez l'aspirateur sans fil.- Fermez la trappe de sécurité.- Rallumez l'aspirateur sans fil. De l'eau de condensation s'est probablement formée dans le DuoSpeed, parce qu'il a été rangé à des températures très basses. <ul style="list-style-type: none">- Si le DuoSpeed a été rangé dans un endroit froid, laissez-le d'abord se réchauffer à température ambiante pendant plusieurs heures avant de l'utiliser.
Le canal d'aspiration du DuoSpeed est bouché.	<ul style="list-style-type: none">- Arrêtez l'aspirateur sans fil.- Ouvrez la trappe de sécurité du côté gauche de l'appareil. Pour ce faire, insérez une pièce de monnaie dans la fente (1). La fermeture magnétique de la trappe de sécurité s'ouvre et saute (2). Le canal d'aspiration est ainsi entièrement dégagé.

Dysfonctionnement

Cause possible et élimination

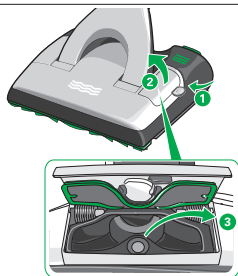

- Retirez les éléments qui pourraient l'obstruer (3). Pour ce faire, utilisez si nécessaire un objet approprié (ex. tournevis, crochet).
- Appuyez sur la trappe de sécurité pour la refermer. La fermeture magnétique de la trappe de sécurité s'enclenche et le clapet est bien fermé.
- Vérifiez également que les bouches d'aspiration entre les lèvres d'étanchéité sont libres. Retirez les éléments qui y seraient coincés.

L'embout articulé du DuoSpeed est bouché.

- Éliminez l'obstruction avec un objet émoussé approprié (p. ex. tournevis, crochet).

Le DuoSpeed fait des bruits inhabituels.

Il se peut que l'appareil ne soit pas correctement raccordé ou que le cadre-support de lingette ne soit pas monté correctement.

- Vérifiez si la trappe de sécurité est correctement fermée ; le cas échéant, refermez-la.
- Vérifiez que le cadre-support de lingette est inséré et enclenché correctement.

Le réservoir n'est peut-être pas fixé correctement.

- Arrêtez l'aspirateur sans fil.
- Insérez le réservoir, cf. [Retirer, remplir et insérer le réservoir](#) [▶ 84]
- Rallumez l'aspirateur sans fil.

La trappe de sécurité ne ferme pas/ne reste pas fermée.

Il se peut que l'aimant de retenue soit encrassé.

- Arrêtez l'aspirateur sans fil.
- Nettoyez la surface de l'aimant.

Le canal d'aspiration est peut-être encore mouillé.

- Arrêtez l'aspirateur sans fil.
- À l'aide de papier absorbant, essuyez la zone du canal d'aspiration exposée par la trappe de sécurité
- Laissez sécher le canal d'aspiration avant de continuer.

Le DuoSpeed vibre trop fortement.

La lingette microfibrilles n'est pas fixée correctement.

- Vérifiez si la lingette microfibrilles est droite et bien fixée sur le cadre-support de lingette.
- Vérifiez si la languette verte de la lingette a été correctement et complètement insérée.

Le cadre-support de lingette n'est pas inséré correctement.

- Vérifiez si le cadre-support de lingette a bien été pris par le DuoSpeed.

Dysfonctionnement	Cause possible et élimination
	<ul style="list-style-type: none"> - Il est possible que vous n'ayez pas utilisé des lingettes microfibras Kobold d'origine. - Utilisez exclusivement des lingettes microfibras Kobold d'origine. - Sur les sols rugueux, utilisez la lingette tous sols Kobold MF600/601.
Le DuoSpeed fait des rayures ou des marques sur le sol.	<p>Il se peut que les cadres à lèvres d'étanchéité soient encrassés ou bloqués.</p> <ul style="list-style-type: none"> - Retirez le cadre à lèvres d'étanchéité avant, cf. Vérifier et nettoyer les cadres à lèvres d'étanchéité [92]. <p>La lingette microfibras est peut-être trop encrassée.</p> <ul style="list-style-type: none"> - Remplacez la lingette, cf. Remplacer la lingette [90].
Le résultat d'aspiration du DuoSpeed n'est pas satisfaisant.	<p>Il se peut que les cadres à lèvres d'étanchéité soient encrassés ou bloqués.</p> <ul style="list-style-type: none"> - Retirez les cadres à lèvres d'étanchéité et nettoyez-les, cf. Vérifier et nettoyer les cadres à lèvres d'étanchéité [92]. - Vérifiez également que les bouches d'aspiration entre les lèvres d'étanchéité sont libres. Retirez les éléments qui y seraient coincés. - Vérifiez que les cadres à lèvres d'étanchéité peuvent être bougés librement. <p>Il se peut que la lingette microfibras soit fixée en biais sur son cadre-support et qu'elle bute contre les cadres à lèvres d'étanchéité.</p> <ul style="list-style-type: none"> - Vérifiez si la lingette est fixée droit sur son cadre-support. <p>Il se peut que le canal d'aspiration soit obstrué.</p> <ul style="list-style-type: none"> - Pour éliminer les obstructions, ouvrez la trappe de sécurité du côté gauche du DuoSpeed. Pour ce faire, insérez une pièce de monnaie dans la fente (1). La fermeture magnétique de la trappe de sécurité s'ouvre et saute (2). Le canal d'aspiration est ainsi entièrement dégagé. - Retirez les éléments qui pourraient l'obstruer (3). Pour ce faire, utilisez si nécessaire un objet émoussé approprié (p. ex. tournevis, crochet). - Appuyez sur la trappe de sécurité pour la refermer. La fermeture magnétique de la trappe de sécurité s'enclenche et le clapet est bien fermé.
La puissance de nettoyage du DuoSpeed diminue.	<p>La lingette microfibras est peut-être trop encrassée.</p> <ul style="list-style-type: none"> - Remplacez la lingette, cf. Remplacer la lingette [90]. <p>La lingette est peut-être trop sèche.</p>

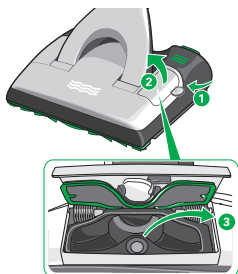

Dysfonctionnement	Cause possible et élimination
	<ul style="list-style-type: none"> - Vérifiez les indicateurs lumineux du DuoSpeed. S'ils sont allumés en jaune, vous devez remplir le réservoir, cf. Retirer, remplir et insérer le réservoir [► 84]. - Humidifiez la lingette à l'aide du bouton de fonction vert, cf. Première humidification d'une lingette sèche [► 86]. - Le cas échéant, augmentez le niveau d'humidification à l'aide du bouton de fonction, cf. Humidification automatique et mode nettoyage à sec [► 85]
Des traces ou traînées se forment.	<p>Il est possible que la lingette n'ait pas été lavée avant la première utilisation.</p> <ul style="list-style-type: none"> - Lavez la lingette avant la première utilisation, cf. Après l'utilisation du DuoSpeed [► 91]. <p>Il est possible que le produit de nettoyage ait été surdosé.</p> <ul style="list-style-type: none"> - Recommencez l'opération de nettoyage avec une nouvelle lingette et de l'eau claire. <p>Il est possible qu'il reste des résidus d'anciens produits de nettoyage et d'entretien sur le sol.</p> <ul style="list-style-type: none"> - Répétez l'opération de nettoyage jusqu'à ce qu'une amélioration soit visible. Un nettoyage en profondeur peut s'avérer nécessaire. <p>La lingette microfibras est peut-être trop encrassée.</p> <ul style="list-style-type: none"> - Remplacez la lingette, cf. Remplacer la lingette [► 90]. - Le film humide sèche irrégulièrement. - Enlevez le liquide résiduel lors d'une deuxième étape de nettoyage avec une lingette sèche, avec le DuoSpeed en mode de nettoyage à sec.
Le nettoyage en bordure du DuoSpeed est inefficace.	<p>La lingette n'est peut-être pas fixée correctement.</p> <ul style="list-style-type: none"> - Vérifiez si la lingette microfibras est droite et bien fixée sur le cadre-support de lingette. <p>Il est possible que la lingette n'ait pas été lavée avant la première utilisation.</p> <ul style="list-style-type: none"> - Lavez la lingette avant la première utilisation, cf. Après l'utilisation du DuoSpeed [► 91]. <p>La lingette est peut-être trop sèche.</p> <ul style="list-style-type: none"> - Vérifiez les indicateurs lumineux du DuoSpeed. S'ils sont allumés en jaune, vous devez remplir le réservoir, cf. Retirer, remplir et insérer le réservoir [► 84]. - Humidifiez la lingette à l'aide du bouton de fonction vert, cf. Première humidification d'une lingette sèche [► 86].

Dysfonctionnement	Cause possible et élimination
Il reste un film de saleté sur le sol.	<ul style="list-style-type: none"> - Le cas échéant, augmentez le niveau d'humidification à l'aide du bouton de fonction, cf. Retirer, remplir et insérer le réservoir [▶ 84] <p>La lingette microfibras est peut-être trop encrassée.</p> <ul style="list-style-type: none"> - Remplacez la lingette, cf. Remplacer la lingette [▶ 90].
L'élimination des taches n'est pas satisfaisante.	<p>La lingette microfibras est peut-être trop encrassée.</p> <ul style="list-style-type: none"> - Remplacez la lingette, cf. Remplacer la lingette [▶ 90]. <p>La lingette est peut-être trop sèche.</p> <ul style="list-style-type: none"> - Vérifiez les indicateurs lumineux du DuoSpeed. S'ils sont allumés en jaune, vous devez remplir le réservoir, cf. Retirer, remplir et insérer le réservoir [▶ 84]. - Humidifiez la lingette à l'aide du bouton de fonction vert, cf. Première humidification d'une lingette sèche [▶ 86]. - Le cas échéant, augmentez le niveau d'humidification à l'aide du bouton de fonction, cf. Humidification automatique et mode nettoyage à sec [▶ 85]
Le sol prend un aspect mat après le nettoyage.	<p>Il se peut qu'il reste des résidus d'anciens produits d'entretien ou de nettoyage secs et brillants sur le sol.</p> <ul style="list-style-type: none"> - Laissez d'abord le sol sécher complètement puis, s'il n'y a aucun changement, utilisez une lingette sèche pour éliminer les traces. - Vous pouvez également utiliser la lingette spéciale dépoussiérage à sec MF600/601 afin d'éliminer les résidus d'anciens produits d'entretien ou de nettoyage secs et brillants. - Répétez l'opération de nettoyage jusqu'à ce qu'une amélioration soit visible. - S'il n'y a aucune amélioration, effectuez un nettoyage en profondeur du sol avant de poursuivre le travail avec votre DuoSpeed.
Le film humide n'est pas régulier.	<p>Le réservoir est peut-être vide.</p> <ul style="list-style-type: none"> - Vérifiez les indicateurs lumineux du DuoSpeed. S'ils sont allumés en jaune, vous devez remplir le réservoir, cf. Retirer, remplir et insérer le réservoir [▶ 84]. - Humidifiez la lingette à l'aide du bouton de fonction vert, cf. Humidification automatique et mode nettoyage à sec [▶ 85], avant de poursuivre.
Le sol devient trop humide.	<ul style="list-style-type: none"> - Passez le DuoSpeed en mode de nettoyage à sec, cf. Humidification automatique et mode nettoyage à sec [▶ 85]. - Poursuivez d'abord sans humidification automatique, jusqu'à ce que le sol vous paraisse trop sec.

Dysfonctionnement	Cause possible et élimination
	<ul style="list-style-type: none">- Passez alors le DuoSpeed au niveau d'humidification 1, cf. Humidification automatique et mode nettoyage à sec [▶ 85].
	<p>Si vous ne parvenez pas à résoudre les dysfonctionnements, adressez-vous au Service de la Relation Client Vorwerk France, cf. Service [▶ 99].</p>

9 Recyclage



En tant que propriétaire d'un appareil électrique ou électronique usagé, il vous est formellement interdit (selon la DIRECTIVE 2012 /19/ UE DU PARLEMENT ET DU CONSEIL EUROPÉENS du 4 juillet 2012 relative aux appareils électriques et électroniques usagés ainsi que la réforme de la loi relative aux appareils électriques et électroniques du 20 octobre 2015) de recycler cet appareil et ses accessoires électriques ou électroniques avec les ordures ménagères non triées.

1. Utilisez plutôt les possibilités de dépôt gratuit prévues à cet effet.
2. Informez-vous à ce sujet auprès de l'administration de votre ville ou de votre commune.

10 Garantie

Pour tout appel de garantie, nous vous prions de vous référer à votre bon de commande ou contrat d'achat.

11 Service

Service en France

Notre Service de la Relation Client Vorwerk est à votre disposition :

Par téléphone : 02 518 547 47

www.vorwerk-kobold.fr

Par e-mail : serviceclient@vorwerk.fr

Service en Suisse

Les collaborateurs de notre service client sont à votre disposition :

info@vorwerk-schweiz.ch

repairs@vorwerk-schweiz.ch

Numéro téléphone : 041 422 10 08

12 Spécifications techniques

DuoSpeed Kobold SPB100

Symboles de sécurité



Boîtier	matière plastique recyclable de haute qualité
Moteur	Moteur DC sans brosse, sans entretien
Poids	env. 3,5 kg (sans lingette, réservoir vide)
Dimensions	Hauteur : env. 10 cm (avec articulation à plat) Largeur : env. 32 cm Longueur : env. 38 cm (avec articulation à plat)
Capacité du réservoir	env. 300 ml
Émission sonore	80 dB(A)
Fabricant	Vorwerk Elektrowerke GmbH & Co. KG Mühlenweg 17-37 42270 Wuppertal Allemagne

kobold

SPB100

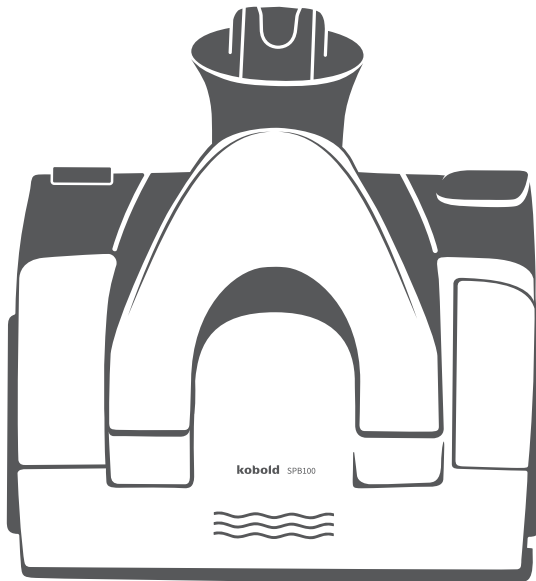

Manual de instrucciones



Índice de contenido

1	Antes de empezar	103			
1.1	Conservación de los documentos	103	6.6	Humectación automática y modo de limpieza en seco	117
1.2	Documentos vigentes	103	6.6.1	Modo de limpieza en seco	118
2	Vista general del producto	104	6.6.2	Primera humectación de una mopa seca	118
3	Para su seguridad	105	6.6.3	Modificación de los niveles de humectación	118
3.1	Peligros e indicaciones de seguridad.....	105	6.6.4	Significado de las ondas LED.	119
3.2	Clasificación de las indicaciones de seguridad....	110	6.6.5	Recomendaciones para los niveles de humectación.....	120
3.3	Obligaciones del usuario	110	6.7	Limpieza con el complemento o accesorio	121
4	Utilización conforme a lo previsto	111	6.8	Cambio de la mopa de limpieza	122
5	Presentación de los accesorios	112	6.9	Modos de operación y duración de la batería.....	122
5.1	Koboclean	112	6.10	Después del trabajo	123
5.2	Mopas de limpieza	112	7	Mantenimiento.....	123
5.3	Idoneidad de las mopas de limpieza para distintos tipos de suelo	113	7.1	Piezas de repuesto y consumibles	123
6	Uso	114	7.2	Revisar y limpiar las faldillas .	123
6.1	Colocación de un complemento o accesorio	114	7.2.1	Desmontar las faldillas	123
6.2	Colocación y liberación de la posición de descanso.....	114	7.2.2	Montar las faldillas.....	124
6.3	Preparativos antes del uso ...	115	7.3	Limpiar el depósito	124
6.3.1	Liberación del soporte de la mopa.....	115	8	Resolución de fallos	125
6.3.2	Fijación de la mopa de limpieza en el soporte de la mopa.....	115	9	Eliminación y protección ambiental	131
6.3.3	Colocación del soporte de la mopa.....	116	10	Garantía.....	131
6.3.4	Retirada, llenado e inserción del depósito.....	116	11	Servicio de atención al cliente	131
6.4	Encendido y apagado	117	12	Características técnicas .	132
6.5	Breve pausa.....	117			

1 Antes de empezar

¡Enhorabuena por haber adquirido su nuevo aparato Kobold! Estamos seguros de que va a disfrutar de este inteligente aparato junto con su Kobold VB100 Aspirador sin cable.

- Lea atentamente el manual de instrucciones antes de utilizar el aparato por primera vez.

1.1 Conservación de los documentos

- Conserve el manual de instrucciones para el uso futuro. Es una parte importante del aparato y debe ir adjunto si lo entrega a otras personas.

1.2 Documentos vigentes

- Manual de instrucciones del Kobold VB100 Aspirador sin cable

2 Vista general del producto

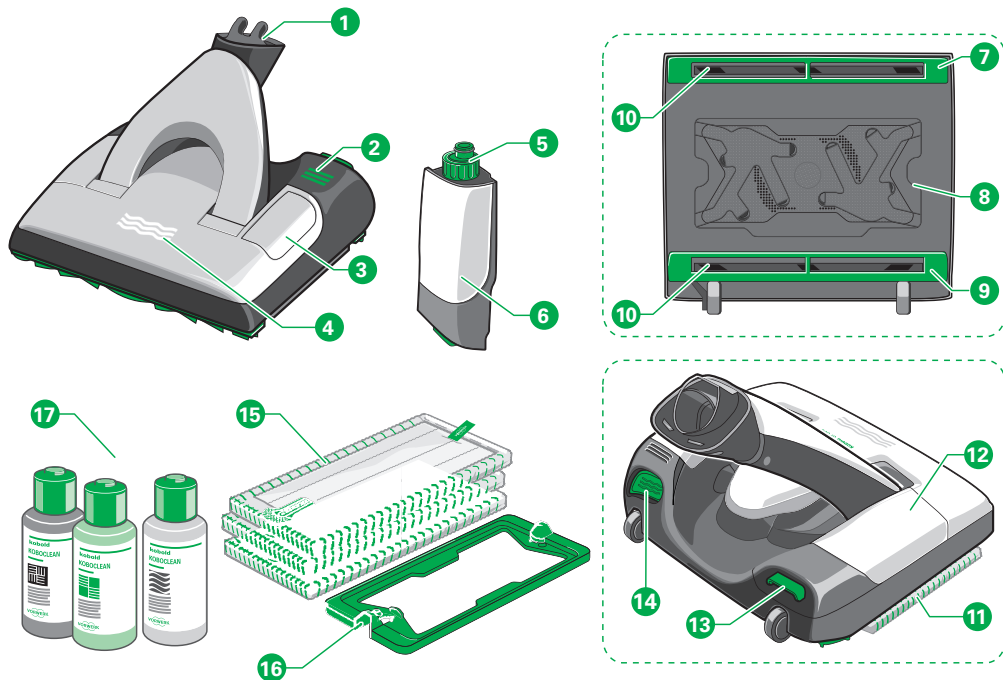

1	Articulación	10	Canal de aspiración frontal y trasero
2	Pedal de liberación del soporte de la mopa	11	Mopa en soporte de la mopa instalado
3	Tapa de revisión	12	Depósito instalado
4	Ondas LED	13	Desbloqueo del depósito
5	Tapón del depósito con dosificador	14	Pedal de selección del nivel de humectación
6	Depósito	15	Mopas de limpieza MF600 (Universal, Universal Soft, Parquet, En seco)
7	Faldilla delantera	16	Soporte de la mopa
8	Placa de balanceo	17	Koboclean, distintos tipos
9	Faldilla trasera		

El tipo y cantidad de complementos y accesorios varían según el tipo de set adquirido. Los complementos y accesorios se pueden adquirir como opción. Los despieces mostrados en este manual de instrucciones tienen como propósito mostrar esquemáticamente las funciones del aparato y todos sus complementos y accesorios. Los detalles y proporciones representadas pueden desviarse ligeramente de las del producto. Las ilustraciones de los enchufes son solo a modo de ejemplo. El producto en cuestión puede variar según el país.

3 Para su seguridad

El más alto grado de seguridad posible es una de las propiedades de los productos de Vorwerk. No obstante, la seguridad del producto solo se puede garantizar si el usuario lee con atención este capítulo, prestando atención a las advertencias y siguiendo las indicaciones de los capítulos siguientes.

3.1 Peligros e indicaciones de seguridad

¡Peligro de incendio o de descarga eléctrica!

La reparación incorrecta del aparato y su cargador puede provocar un incendio o una descarga eléctrica.

- Nunca realice reparaciones usted mismo a su equipo.
- Las reparaciones de aparatos eléctricos deben ser llevadas a cabo solo por el servicio técnico oficial de Vorwerk.

¡Peligro de incendio o de descarga eléctrica!

Si entran en el aparato materiales que estén ardiendo o sean fácilmente inflamables, se puede producir un incendio o una explosión.

- No aspire cenizas o colillas encendidas.
- No aspire sustancias explosivas o fácilmente inflamables.

¡Peligro de explosión!

El uso inadecuado de productos de limpieza puede provocar reacciones peligrosas.

- No utilice productos de limpieza a base de aceite, irritantes, a base de disolventes, que contengan cloro o que sean inflamables.
- No añada estos productos de limpieza al depósito del 2en1 Aspira y friega.
- Nunca mezcle productos de limpieza y cuidado.

¡Peligro por magnetismo!

La tapa de seguridad del 2en1 Aspira y friega se cierra mediante un imán. Los imanes pueden afectar a los marcapasos o desfibriladores internos.

- Mantenga el imán alejado de marcapasos, desfibriladores internos u otros implantes activos.
- Advierta a las personas afectadas.

¡Peligro de lesiones!

El 2en1 Aspira y friega solo es apto para suelos. Si el aparato se utiliza en techos o paredes, puede salirse del aspirador y caer sobre el usuario.

- Limpie solo superficies horizontales con el 2en1 Aspira y friega.
- Nunca use el 2en1 Aspira y friega en vertical o sobre la cabeza.

¡Peligro de quemaduras!

Puede quemarse con agua caliente o hirviendo.

- No llene el depósito del 2en1 Aspira y friega de agua caliente o hirviendo.

¡Peligro de asfixia!

Las piezas pequeñas pueden entrar en el tracto respiratorio y causar asfixia.

- Compruebe regularmente que la costura de la fijación verde de la mopa esté en buenas condiciones.
- Si es necesario, cambie la mopa por una nueva para que la fijación verde no se suelte.

¡Riesgo de lesiones por piezas móviles!

Puede lesionarse con piezas móviles (p. ej., cepillos giratorios o placa de balanceo).

- Desconecte el aparato siempre antes de realizar cualquier tarea de reequipamiento, limpieza o mantenimiento.
- Desconecte el complemento o accesorio del aparato siempre antes de realizar cualquier tarea de reequipamiento, limpieza o mantenimiento en el complemento o accesorio.
- Mantenga una cierta distancia frente a los elementos móviles.
- Nunca introduzca las manos en las piezas giratorias.

¡Riesgo de lesiones por presión de vacío!

La aspiración de la piel o el cabello puede causar lesiones.

- Nunca aspire partes del cuerpo ni cabellos.
- No aspire cerca de niños o mascotas.

¡Peligro de lesiones por fragmentos plásticos afilados!

Los fragmentos de plástico pueden ser afilados y causarle lesiones.

- No utilice el aparato si alguna pieza plástica hubiera sido dañada debido a golpes o caídas.
- Protéjase frente a los cantos cortantes de los fragmentos.

¡Peligro de lesiones y caídas!

Si se apoya sobre el aparato, usted puede sufrir caídas.

- Coloque el aparato en la posición de descanso con el complemento o accesorio sobre una superficie horizontal.
- No se apoye nunca sobre el aparato.
- Tampoco se apoye sobre los complementos.

¡Riesgo de lesiones por partículas aspiradas despedidas hacia fuera!

Puede sufrir lesiones por partículas aspiradas despedidas hacia afuera.

- Evite colocar el complemento o accesorio de manera brusca sobre partículas gruesas (tales como cristales rotos), especialmente a nivel de los ojos.
- Evite acercarse al complemento o accesorio lateralmente a partículas sueltas gruesas (p. ej., fragmentos de vidrio).
- No limpie con el 2en1 Aspira y friega a la altura de los ojos (p. ej., sobre escaleras o tarimas).
- Desconecte el 2en1 Aspira y friega antes de levantarlo.

¡Daños en el aparato!

La presencia de humedad en el interior del aparato puede dañarlo.

- No aspire líquidos ni suciedad húmeda.
- No pase el aspirador por felpudos o alfombras húmedos.
- No utilice el aparato en un ambiente húmedo (en baños mojados, en áreas exteriores, etc.) o en lugares en los que haya peligro de que el aparato entre en contacto con líquidos.
- No vierta nunca agua sobre el aparato.
- No coloque el aparato debajo de un chorro de agua.
- Nunca sumerja el aparato en agua ni en otros líquidos.
- No limpie nunca el aparato con agua ni limpiadores húmedos.
- No guarde el aparato al aire libre.
- Guarde el aparato de forma que quede protegido contra la humedad.

¡Peligro de daños debido al uso inadecuado!

Si el aparato no está en perfectas condiciones, pueden producirse daños.

- Utilice solo productos originales de Vorwerk.
- No utilice el aparato si este o el cable del cargador están defectuosos o si el aparato no está completamente montado.

¡Daños materiales debido a productos de limpieza incorrectos!

El uso inadecuado de productos de limpieza puede conllevar daños.

- Utilice solo productos de limpieza originales de Kobold.
- Al trabajar con el 2en1 Aspira y friega, no utilice bajo ningún concepto productos de limpieza ácidos (p. ej., vinagre) o altamente alcalinos (p. ej., lejía).

¡Daños en el suelo por objetos afilados!

La presencia de objetos afilados debajo de la mopa puede producir daños en el suelo.

- Antes de conectar, cerciórese de que no haya piedrecitas, granulados (como arena para gatos) u otros objetos puntiagudos o cortantes debajo de la mopa de limpieza.

- ¡Peligro de daños en el suelo!** **El uso inadecuado del 2en1 Aspira y friega puede producir daños en el suelo.**
- No trabaje nunca con el 2en1 Aspira y friega sin la mopa.
 - Tenga en cuenta las indicaciones de limpieza y mantenimiento del fabricante del suelo.
 - No trabaje nunca más de diez segundos en el mismo punto.
 - No deje el 2en1 Aspira y friega nunca más de 30 segundos colocado en el suelo con la mopa húmeda; de lo contrario, se podrían causar daños en suelos sensibles.
 - En suelos sensibles, p. ej., suelos sin sellado permanente (como corcho tratado con aceite, parquet tratado con aceite, gres recubierto y tratado con aceite), Vorwerk recomienda hacer primero una prueba en una zona oculta para evitar daños en el suelo.
 - En suelos especialmente sensibles a la humedad, utilice una mopa de limpieza Parquet o En seco con el aspirador a plena potencia si el suelo está demasiado húmedo.
 - Si el 2en1 Aspira y friega se queda enganchado o aprisionado en objetos, desconecte inmediatamente el aparato para evitar daños.
- ¡Daños materiales por un montaje indebido del soporte de la mopa!** **El manejo inadecuado del soporte de la mopa puede conllevar daños.**
- Al fijar la mopa en el soporte de la mopa, preste siempre atención a fijarla en posición recta. Es preciso evitar colocar la mopa torcida en el soporte de la mopa.
 - Evite aplicar fuerza al insertar y retirar el soporte de la mopa.
- ¡Daños materiales por un montaje indebido del depósito!** **El manejo inadecuado del depósito puede conllevar daños.**
- Evite aplicar fuerza al insertar y retirar el depósito.
- ¡Daños materiales por un almacenamiento indebido!** **La presencia constante de humedad en el aparato puede dañarlo.**
- No guarde el 2en1 Aspira y friega nunca con una mopa húmeda colocada.
 - Nunca guarde el aparato con restos de líquido en el depósito.
 - Vacíe el depósito por completo después de cada uso.
- ¡Peligro de daños por magnetismo!** **La tapa de seguridad se cierra mediante un imán.**
- Mantenga las tarjetas de crédito, los medios de almacenamiento electrónicos y otros objetos sensibles al magnetismo lejos de él.

¡Peligro de daños por humectación inadecuada!

La mopa En seco puede dañarse si se moja.

- No realice ningún proceso de humectación si utiliza la mopa En seco.

¡Peligro de incendio o de descarga eléctrica!

La reparación incorrecta del aparato y su cargador puede provocar un incendio o una descarga eléctrica.

- Nunca realice reparaciones usted mismo a su equipo.
- Las reparaciones de aparatos eléctricos deben ser llevadas a cabo solo por el servicio técnico oficial de Vorwerk.

3.2 Clasificación de las indicaciones de seguridad

Las indicaciones de advertencia de este manual se resaltan mediante iconos de seguridad y palabras de advertencia. El icono y la palabra de advertencia ofrecen información sobre la gravedad del peligro.

Estructura de las indicaciones de advertencia

Las indicaciones de advertencia que se encuentran antes de cada procedimiento se representan del siguiente modo:

¡ADVERTENCIA!



Tipo y fuente del peligro

Explicación del tipo y fuente del peligro / consecuencias

- Medidas para evitar el peligro

Significado de las palabras de advertencia

ADVERTENCIA	Peligro de muerte o peligro de lesiones corporales graves si no se evita el peligro.
PRECAUCIÓN	Peligro de lesiones corporales leves si no se evita el peligro.
NOTA	Daños materiales si no se evita el peligro.

Significado de los iconos de seguridad



Indicación de advertencia con aviso de la gravedad del peligro



Aviso sobre daños materiales

3.3 Obligaciones del usuario

Para garantizar el funcionamiento adecuado del aparato y de los accesorios Vorwerk, tenga en cuenta lo siguiente:

1. Lea el manual de instrucciones y todos los documentos correspondientes.
2. Guarde el manual cerca del aparato.
3. En caso de daños en el aparato, encargue su reparación inmediata al fabricante.

4 Utilización conforme a lo previsto

Kobold SPB100 2en1 Aspira y friega

Utilice el aparato y los accesorios de forma apropiada y conforme a las disposiciones para evitar ponerse en peligro o poner a otros en peligro y para evitar daños en el aparato y otros objetos.

Utilice el Kobold SPB100 2en1 Aspira y friega solo para limpiar suelos duros en el hogar. El 2en1 Aspira y friega solo debe utilizarse en combinación con un Kobold VB100 Aspirador sin cable. Está destinado para usarse en varios tipos de suelos duros (consulte [Idoneidad de las mopas de limpieza para distintos tipos de suelo](#) [▶ 113]).

Su uso es apropiado en suelos que, según las indicaciones del fabricante, pueden limpiarse en húmedo. Los siguientes tipos de suelo no pueden en ningún caso limpiarse en húmedo: parquet de corcho sin tratar, suelos de baldosas sin tratar, suelos de madera blanda sin tratar.

Este aparato puede ser utilizado por niños a partir de 8 años de edad o por personas con algún tipo de discapacidad física, sensorial o mental o sin experiencia con este tipo de aparatos si están siendo supervisados o si reciben instrucciones sobre su uso seguro y de este modo han comprendido los posibles peligros que existen.

No deje que los niños jueguen con el equipo. La limpieza y el mantenimiento no deben ser realizados por niños sin supervisión, a no ser que tengan al menos 8 años y lo hagan bajo supervisión.

No se permite otro uso que no sea el uso previsto. El fabricante no se responsabilizará de los daños resultantes de un uso no previsto. No podrá reclamar ninguna garantía ni presentar reclamación por defectos de conformidad en caso de realizar modificaciones técnicas en el producto. La obligación de compensación por parte del fabricante en virtud de la responsabilidad relativa al producto y/o por parte del distribuidor en virtud de la responsabilidad por defectos materiales no se aplicará si se realizan modificaciones técnicas en el producto.

En todos los trabajos que se realicen en el aparato deberán observarse los documentos y las indicaciones del aparato. En caso de un uso inadecuado, el fabricante no se responsabilizará de los daños que se deriven de ello.

El equipo cumple con las normas de seguridad del país, debido a que fue distribuido por una organización autorizada por Vorwerk. Al usar ese equipo en otro país que no sea el país de venta, no se puede garantizar el cumplimiento de normas de seguridad locales del otro país. Es por ello que Vorwerk no asume la responsabilidad de los riesgos de seguridad que de ahí resulten para el usuario.

5 Presentación de los accesorios

El Kobold SPB100 2en1 Aspira y friega permite aspirar y limpiar en húmedo suelos duros de una sola pasada. Además, con el 2en1 Aspira y friega se pueden limpiar los suelos en seco.

5.1 Koboclean

Koboclean es apropiado para la limpieza de diferentes suelos duros.

 Koboclean Universal
Para todas las superficies selladas que pueden fregarse en húmedo (p. ej., baldosas, PVC).

 Koboclean Parquet
Desarrollado especialmente para limpiar superficies de madera selladas (p. ej., corcho, parquet, suelos laminados).

 Koboclean para suelos de madera
Especialmente desarrollado para la limpieza y cuidado de suelos de madera aceitados, encerados o enjabonados.

El limpiador se tiene que diluir antes del uso según la dosificación indicada. No se debe aplicar directamente.

5.2 Mopas de limpieza

Las mopas de limpieza Kobold MF600/601 han sido especialmente desarrolladas para el 2en1 Aspira y friega Hay cuatro tipos de mopas de limpieza:

 Mopa de limpieza Kobold MF600/601 Universal
Especialmente indicada para todas las superficies que pueden limpiarse en húmedo (p. ej., baldosas, PVC y también superficies estructuradas).

 Mopa de limpieza Kobold MF600/601 Universal Soft
Especialmente indicada para suelos de poro abierto o lisos (p. ej., mármol, granito, piedra artificial, laminado).

 Mopa de limpieza Kobold MF600/601 Parquet
Especialmente indicada para limpiar suelos de madera en húmedo (p. ej., parquet, suelos de corcho barnizados).

 Mopa de limpieza Kobold MF600/601 Seco
Indicada para la limpieza en seco de suelos duros.

Observaciones En función del mercado de venta las mopas incluidas en el set básico de venta pueden variar. Para un rendimiento de limpieza óptimo, recomendamos lavar las mopas de limpieza a 60 °C sin suavizante

antes de su primer uso. Observe tabla-resumen en el capítulo [Idoneidad de las mopas de limpieza para distintos tipos de suelo](#) [► 113].

5.3 Idoneidad de las mopas de limpieza para distintos tipos de suelo

Tipo de suelo	Universal	Universal Soft	Parquet	En seco
Suelos de madera barnizados (tableros, parquet)	+ ¹	+ ¹	++	++ ¹
Suelos de madera tratados con aceite/cera	+ ¹	+ ¹	++	++ ¹
Suelos de madera sin barnizar/tratar	-	-	-	+ ¹
Suelos de corcho barnizados	+ ¹	+ ¹	++	++ ¹
Suelos de corcho tratados con aceite/cera	-	-	-	+ ¹
Suelos de corcho sin barnizar/tratar	-	-	-	+ ¹
Suelos laminados	+	++	+	++
Suelos elásticos (PVC, VC, linóleo)	++	++	-	++
Suelos de piedra (mármol, granito, gres jurásico, piedra artificial)	++	++ ²	-	++
Piedra natural porosa/delicada (pizarra, Klinker)	+	+ ²	-	++
Suelos arcillosos (terracota, Klinker, placas de arcilla de ladrillos)	++ ²	++ ²	-	++
Baldosas cerámicas vidriadas y gres cerámico	++	++ ²	-	++
Suelos de baldosas sin tratar	-	-	-	+
Suelos de hormigón en bruto (hormigón de piedras salientes)	excluidos			
Moquetas	excluidas			

Significado de los símbolos: ++ totalmente adecuado + muy adecuado - no adecuado

¹) Las mopas contienen microfibras; tenga en cuenta las indicaciones para la limpieza y el mantenimiento del fabricante.

²) En suelos rugosos se puede producir un aumento del desgaste.

6 Uso

6.1 Colocación de un complemento o accesorio

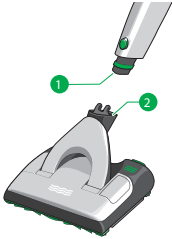

- Inserte el conector de accesorios (1) del aspirador sin cable en la articulación del 2en1 Aspira y friega (2).
- ⇒ *El conector de accesorios encajará produciendo un clic audible.*

6.2 Colocación y liberación de la posición de descanso

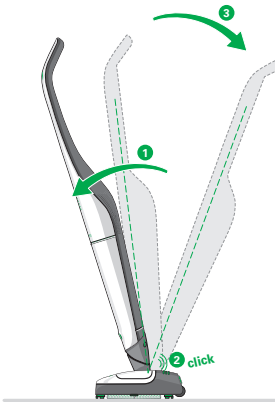

1. Gire el aspirador sin cable por la articulación de forma que tanto el aspirador como el 2en1 Aspira y friega queden exactamente orientados hacia delante.
2. Empuje el aspirador sin cable hacia delante (1) sobre el 2en1 Aspira y friega.
⇒ *El aspirador sin cable encajará en la posición de descanso.*
3. Para liberar la posición de descanso, empuje el aspirador sin cable un poco más hacia delante (1) hasta oír un clic (2).
⇒ *El aspirador sin cable dejará de estar en la posición de descanso.*
4. Vuelva a dejar el aspirador sin cable en su posición de aspiración habitual (3).

6.3 Preparativos antes del uso

6.3.1 Liberación del soporte de la mopa

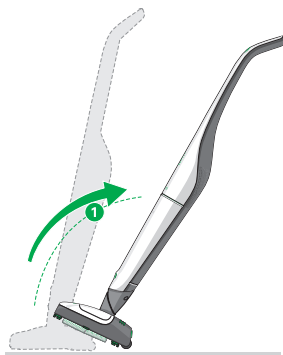

1. Coloque el 2en1 Aspira y friega en el aspirador sin cable tal como se describe en [Colocación de un complemento o accesorio \[▶ 114\]](#).
2. Coloque el aspirador sin cable en posición de descanso como se describe en [Colocación y liberación de la posición de descanso \[▶ 114\]](#).
3. Incline el aspirador sin cable en posición de descanso hacia atrás (1).
⇒ *El 2en1 Aspira y friega se quedará de pie sobre sus ruedas.*
4. Pise el botón de pie (tres líneas verdes) de la parte superior izquierda del 2en1 Aspira y friega (2).
⇒ *El soporte de la mopa se soltará del aparato (3).*

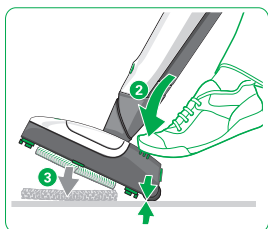

El soporte de la mopa solo se podrá expulsar estando el aspirador sin cable de pie sobre sus ruedas en posición de descanso e inclinado hacia atrás.

6.3.2 Fijación de la mopa de limpieza en el soporte de la mopa

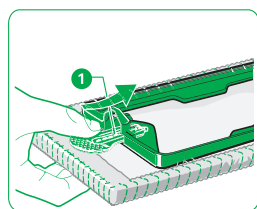

1. Para fijar la mopa en el soporte de la mopa, deslice la fijación verde (1) de la mopa en la ranura del soporte de la mopa hasta el tope.
2. A continuación, presione el soporte de la mopa recto sobre la mopa (2).

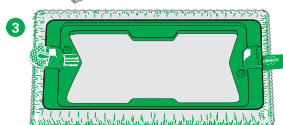
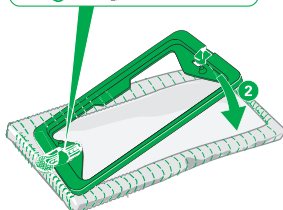

- ⇒ *La parte posterior de la mopa se quedará adherida en el soporte de la mopa y quedará bien ajustada (3).*
3. Es preciso evitar colocar la mopa torcida en el soporte de la mopa.

6.3.3 Colocación del soporte de la mopa

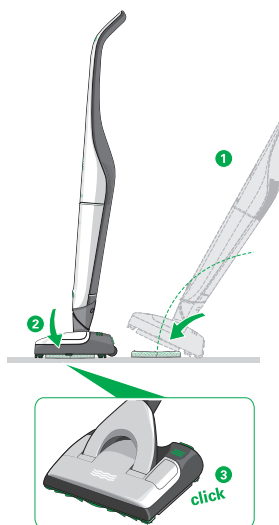

1. Coloque el soporte de la mopa sobre el suelo con la mopa correctamente fijada.
⇒ *El 2en1 Aspirador y friega se quedará de pie sobre sus ruedas.*
2. Incline el aspirador sin cable en posición de descanso hacia atrás (1).
⇒ *El 2en1 Aspirador y friega se quedará de pie sobre sus ruedas.*
3. Lleve el aspirador sin cable rodando recto hasta dejarlo junto al soporte de la mopa.
4. Incline el aspirador sin cable sobre el soporte de la mopa (2).
⇒ *El soporte de la mopa encajará en el 2en1 Aspirador y friega produciendo un clic audible (3). Ahora el aparato estará listo para el uso.*

El soporte de la mopa es simétrico. Para poder colocar correctamente el soporte de la mopa en el 2en1 Aspirador y friega, solo hay que acercar este último bien recto al soporte de la mopa.

6.3.4 Retirada, llenado e inserción del depósito

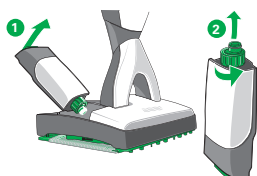

Para la limpieza en húmedo, la mopa se humedece automáticamente en el 2en1 Aspirador y friega mediante el depósito.

1. Retire el depósito del 2en1 Aspirador y friega. Para ello, levante un poco el desbloqueo verde del depósito de la parte posterior del 2en1 Aspirador y friega (1) y saque el depósito levantándolo hacia atrás.
2. Desenrosque el tapón del depósito (2).
3. Llene el tapón del depósito con Koboclean hasta la raya (3 ml) (3).
4. Vierta la cantidad dosificada en el depósito (4).
5. Añada agua limpia del grifo hasta llegar como máximo a la marca del depósito (5).
6. Vuelva a colocar el tapón en el depósito y enrósquelo.
7. Coloque el depósito en el 2en1 Aspirador y friega. Para ello, inserte primero la parte delantera del depósito en el 2en1 Aspirador y friega (6) y luego presione la parte posterior del depósito para meterlo en su alojamiento (7).
⇒ *El depósito encajará produciendo un clic audible.*

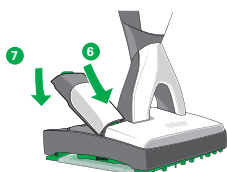
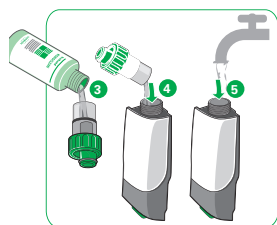

6.4 Encendido y apagado

¡AVISO!



¡Daños en el suelo por objetos afilados!

La presencia de objetos afilados debajo de la mopa puede producir daños en el suelo.

- Antes de conectar, cerciórese de que no haya piedrecitas, granulados (como arena para gatos) u otros objetos puntiagudos o cortantes debajo de la mopa de limpieza.

1. Saque el aspirador sin cable de la posición de descanso como se describe en [Colocación y liberación de la posición de descanso \[▶ 114\]](#).
2. Encienda el aspirador sin cable.
⇒ *El aspirador sin cable se pondrá en marcha, el LED se encenderá como siempre y el 2en1 Aspira y friega se encenderá en modo de limpieza en seco (consulte [Modo de limpieza en seco \[▶ 118\]](#)).*
3. Apague el aspirador sin cable pulsando el interruptor del mango.
4. Coloque el aspirador sin cable en posición de descanso.

6.5 Breve pausa

Si desea parar el 2en1 Aspira y friega durante un breve espacio de tiempo (menos de 30 segundos), basta con colocar el aspirador sin cable en la posición de descanso.

1. Coloque el aspirador sin cable en la posición de descanso.
⇒ *El 2en1 Aspira y friega se desconecta automáticamente. El aspirador sin cable se queda encendido y el LED del mismo sigue iluminado.*
2. Coloque de nuevo el aspirador sin cable en la posición de aspiración.
⇒ *El 2en1 Aspira y friega se pondrá de nuevo en marcha automáticamente y seguirá funcionando en el modo seleccionado antes (más información en [Humectación automática y modo de limpieza en seco \[▶ 117\]](#)).*

6.6 Humectación automática y modo de limpieza en seco

No humedezca nunca la mopa de forma manual. La mopa solo debe humedecerse mediante el 2en1 Aspira y friega.

6.6.1 Modo de limpieza en seco

Después de haber encendido el aspirador sin cable y, con ello, también el 2en1 Aspira y friega, este último empieza siempre a funcionar en modo de limpieza en seco. Ninguna onda LED estará encendida.

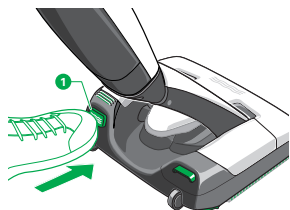

6.6.2 Primera humectación de una mopa seca

- Accione el pedal de selección del nivel de humectación (1) de la parte posterior izquierda del 2en1 Aspira y friega durante aprox. 5 segundos para empezar a humedecer la mopa por completo.

6.6.3 Modificación de los niveles de humectación

1. Accione el pedal de selección del nivel de humectación (1) de la parte posterior izquierda del 2en1 Aspira y friega para iniciar la humectación automática de la mopa.
2. Si vuelve a accionar el pedal de selección del nivel de humectación (1), irá cambiando de nivel de humectación.

Observación Si la mopa está demasiado seca, aumente el nivel de humectación mediante el pedal de selección del nivel de humectación (1) de su 2en1 Aspira y friega.

6.6.4 Significado de las ondas LED

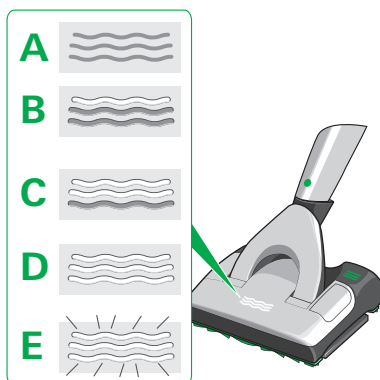

A Modo de limpieza en seco

Ninguna onda encendida (aunque el aspirador sin cable está encendido y el 2en1 Aspira y friega está en marcha).

El 2en1 Aspira y friega está listo para el uso y en modo de limpieza en seco, sin humectación.

B Primer nivel de humectación

Una onda encendida.

El 2en1 Aspira y friega está listo para el uso, el pedal de selección del nivel de humectación se ha pulsado una vez y la mopa se humedece al nivel más bajo mediante el 2en1 Aspira y friega.

C Segundo nivel de humectación

Dos ondas encendidas.

El 2en1 Aspira y friega está listo para el uso, el pedal de selección del nivel de humectación se ha pulsado dos veces y la mopa se humedece al nivel medio mediante el 2en1 Aspira y friega.

D Tercer nivel de humectación

Tres ondas encendidas.

El 2en1 Aspira y friega está listo para el uso, el pedal de selección del nivel de humectación se ha pulsado tres veces y la mopa se humedece al nivel máximo mediante el 2en1 Aspira y friega.

E Primera humectación de una mopa seca

Las tres ondas parpadean.

El 2en1 Aspira y friega está listo para el uso, el pedal de selección del nivel de humectación se ha pulsado una vez de forma prolongada y la mopa se humedece por completo una sola vez.

Problemas

Todas las ondas en amarillo.

El depósito está vacío.

Problemas

Todas las ondas parpadean en rojo.	La tapa de revisión se abre, el 2en1 Aspira y friega ha aspirado líquido (consulte Resolución de fallos [▶ 125]).
Todas las ondas en rojo.	El 2en1 Aspira y friega ha detectado un fallo.

6.6.5 Recomendaciones para los niveles de humectación

Tipo de suelo	En seco	Primer nivel	Segundo nivel	Tercer nivel
Suelos de madera barnizados (tableros, parquet)	++	++	+	+
Suelos de madera tratados con aceite/cera	++	+	-	-
Suelos de madera sin barnizar/tratar	++	-	-	-
Suelos de corcho barnizados	++	++	+	+
Suelos de corcho tratados con aceite/ cera	+	-	-	-
Suelos de corcho sin barnizar/tratar	+	-	-	-
Suelos laminados	++	++	+	+
Suelos elásticos (PVC, VC, linóleo)	++	++	++	++
Suelos de piedra (mármol, granito, gres jurásico, piedra artificial)	++	++	++	++
Piedra natural porosa/delicada (pizarra, Klinker)	++	++	++	++
Suelos arcillosos (terracota, Klinker, placas de arcilla de ladrillos)	++	++	++	++
Baldosas cerámicas vidriadas y gres cerámico	++	++	++	++
Suelos de baldosas sin tratar	+	-	-	-
Suelos de hormigón en bruto (hormigón de piedras salientes)	excluidos			
Moquetas	excluidas			

Significado de los símbolos: ++ totalmente adecuado + muy adecuado - no adecuado

Observación El nivel de humectación ideal también depende de la rapidez a la hora de trabajar. Cuanto más rápido trabaje, mayor será el nivel de humectación que pueda seleccionar.

En caso de que el suelo se humedezca demasiado con el 2en1 Aspira y friega durante el trabajo, cámbielo a un nivel de humectación más bajo. (Encontrará más ayuda en [Resolución de fallos \[▶ 125\]](#).)

6.7 Limpieza con el complemento o accesorio

¡AVISO!



¡Peligro de daños en el suelo!

El uso inadecuado del 2en1 Aspira y friega puede producir daños en el suelo.

- No trabaje nunca con el 2en1 Aspira y friega sin la mopa.
- Tenga en cuenta las indicaciones de limpieza y mantenimiento del fabricante del suelo.
- No trabaje nunca más de diez segundos en el mismo punto.
- No deje el 2en1 Aspira y friega nunca más de 30 segundos colocado en el suelo con la mopa húmeda; de lo contrario, se podrían causar daños en suelos sensibles.
- En suelos sensibles, p. ej., suelos sin sellado permanente (como corcho tratado con aceite, parquet tratado con aceite, gres recubierto y tratado con aceite), Vorwerk recomienda hacer primero una prueba en una zona oculta para evitar daños en el suelo.
- En suelos especialmente sensibles a la humedad, utilice una mopa de limpieza Parquet o En seco con el aspirador a plena potencia si el suelo está demasiado húmedo.
- Si el 2en1 Aspira y friega se queda enganchado o aprisionado en objetos, desconecte inmediatamente el aparato para evitar daños.

1. Mueva el 2en1 Aspira y friega según trayectorias uniformes hacia delante y hacia atrás.
2. Mantenga el 2en1 Aspira y friega continuamente en movimiento.

Observación Debido al rendimiento de limpieza especial del 2en1 Aspira y friega, es posible que los suelos se tengan que limpiar varias veces en la primera aplicación del aparato para eliminar la suciedad incrustada.

6.8 Cambio de la mopa de limpieza

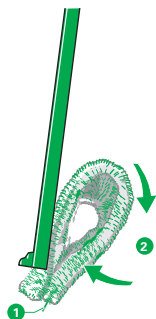

1. Suelte el soporte de la mopa (consulte [Liberación del soporte de la mopa](#) [► 115]).
2. Sujete bien el soporte de la mopa.
3. Con la otra mano, tome la mopa por el agarrador (1) y dóblela (2).
4. Sujete con el pulgar la fijación verde de la mopa (3) y sáquela del soporte de la mopa (4).
5. Coloque una mopa limpia (consulte [Fijación de la mopa de limpieza en el soporte de la mopa](#) [► 115]).

La vida útil de una mopa de limpieza depende del grado de suciedad y del tipo de suelo.

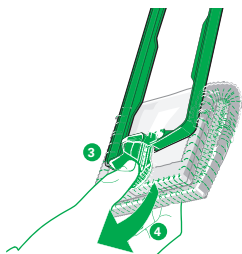

6.9 Modos de operación y duración de la batería

Según el nivel de aspiración con el que utilice el Kobold VB100 Aspirador sin cable en combinación con el Kobold SPB100 2en1 Aspira y friega, la autonomía del aspirador sin cable variará.

Nivel de aspiración soft	Nivel de aspiración med	Nivel de aspiración max
hasta 40 minutos	hasta 20 minutos	hasta 10 minutos

Recomendamos utilizar el aspirador sin cable en combinación con el 2en1 Aspira y friega siempre en el nivel de aspiración med. En caso necesario, se puede cambiar el nivel de aspiración.

Observación

El tiempo de autonomía indicado es un valor medio. Se ha determinado con una batería nueva y a temperatura ambiente. La autonomía real puede ser distinta.

El tiempo de autonomía indicado es un valor aproximado que depende del tipo de uso y de las condiciones ambientales. Así, por ejemplo, la batería puede agotarse antes con una temperatura baja o alta.

6.10 Después del trabajo

Almacenamiento

1. Guarde el 2en1 Aspira y friega con el depósito y el soporte de la mopa colocados.
2. Pero antes, vacíe el depósito y retire la mopa de limpieza (consulte [Retirada, llenado e inserción del depósito \[▶ 116\]](#) y [Cambio de la mopa de limpieza \[▶ 122\]](#)).

Lavado de las mopas de limpieza

1. Lave las mopas de limpieza usadas en la lavadora a 60 °C sin suavizante. No lavar nunca las mopas con lejía.
2. Seque las mopas lavadas en la secadora en el nivel más bajo.

7 Mantenimiento

¡ATENCIÓN!



¡Riesgo de lesiones por piezas móviles!

Puede lesionarse con piezas móviles (p. ej., cepillos giratorios o placa de balanceo).

- Desconecte el aparato siempre antes de realizar cualquier tarea de reequipamiento, limpieza o mantenimiento.
- Desconecte el complemento o accesorio del aparato siempre antes de realizar cualquier tarea de reequipamiento, limpieza o mantenimiento en el complemento o accesorio.
- Mantenga una cierta distancia frente a los elementos móviles.
- Nunca introduzca las manos en las piezas giratorias.

7.1 Piezas de repuesto y consumibles

Recomendamos que utilice nuestras opciones de pedido para productos de cuidado originales y consumibles originales a su debido tiempo. Encontrará más información sobre las opciones de pedido en el capítulo [Servicio de atención al cliente \[▶ 131\]](#).

7.2 Revisar y limpiar las faldillas

7.2.1 Desmontar las faldillas

Para poder limpiar a fondo las faldillas, los marcos correspondientes se pueden retirar del Kobold SPB100 2en1 Aspira y friega.

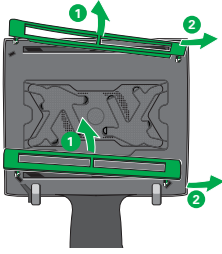

1. Dé la vuelta al 2en1 Aspira y friega.
2. Asegúrese de que la articulación mire hacia usted.
3. Tire del centro (1) de la faldilla para liberarla de sus dos anclajes (2).
4. Si es necesario, limpie las faldillas bajo el grifo.

7.2.2 Montar las faldillas

Antes de volver a insertar las faldillas en el aparato, se tienen que haber secado por completo. Debido a su conformación distinta, cada uno de los dos marcos con faldillas solo se pueden colocar en un lado del aparato. El marco continuo de la faldilla debe apuntar hacia el interior, en dirección a la mopa.

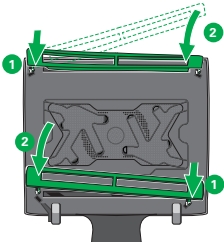

1. Enganche la faldilla en el doble gancho (1).
2. Para insertar el segundo lado, contraiga ligeramente la faldilla e insértelo (2).
3. Compruebe si las faldillas se pueden mover fácilmente hacia arriba y hacia abajo.
4. En caso de que las faldillas se bloqueen, presione hacia abajo las lengüetas interiores de la faldilla.

7.3 Limpiar el depósito

- Lave el depósito regularmente con agua limpia. En caso necesario, también se puede lavar adicionalmente con jabón suave.

8 Resolución de fallos

¡ATENCIÓN!



¡Riesgo de lesiones por piezas móviles!

Puede lesionarse con piezas móviles (p. ej., cepillos giratorios o placa de balanceo).

- Desconecte el aparato siempre antes de realizar cualquier tarea de reequipamiento, limpieza o mantenimiento.
- Desconecte el complemento o accesorio del aparato siempre antes de realizar cualquier tarea de reequipamiento, limpieza o mantenimiento en el complemento o accesorio.
- Mantenga una cierta distancia frente a los elementos móviles.
- Nunca introduzca las manos en las piezas giratorias.

Fallo	Posible causa y solución
El 2en1 Aspira y friega se apaga por sí solo y las ondas LED se encienden en rojo.	Posiblemente, el motor está sobrecargado. <ul style="list-style-type: none">– Apague el aspirador sin cable.– Encienda el aspirador sin cable.
El 2en1 Aspira y friega se apaga. Las ondas LED parpadean en rojo y se abre la tapa de revisión.	Se ha aspirado humedad. <ul style="list-style-type: none">– Apague el aspirador sin cable.– Seque con un trapo de cocina la zona del canal de aspiración que queda descubierto a través de la tapa de revisión.– Una vez que el aparato se haya secado por completo, conecte el aspirador sin cable y cierre la tapa de revisión del 2en1 Aspira y friega.– Posiblemente sea necesario repetir la operación varias veces.
Al encender el aspirador sin cable, las ondas LED del 2en1 Aspira y friega parpadean en rojo.	Es posible que se absorbiera humedad la última vez que se utilizó el aparato. <ul style="list-style-type: none">– Apague el aspirador sin cable.– Cierre la tapa de revisión.– Vuelva a encender el aspirador sin cable. Es posible que se haya formado agua de condensación en el 2en1 Aspira y friega si se ha guardado en un lugar a baja temperatura. <ul style="list-style-type: none">– Si el 2en1 Aspira y friega se ha almacenado en un ambiente frío, deje que se caliente durante varias horas a temperatura ambiente antes de usarlo.
El canal de aspiración del 2en1 Aspira y friega está obstruido.	<ul style="list-style-type: none">– Apague el aspirador sin cable.

Fallo

Posible causa y solución

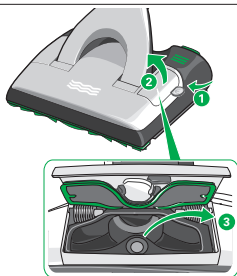

- Abra la tapa de revisión que hay a la izquierda del aparato. Para ello, inserte una moneda en la ranura (1). El cierre magnético de la tapa de revisión se abrirá hacia arriba (2). Ahora podrá ver el canal de aspiración.
- Retire los objetos que obstruyen el canal de aspiración (3). En caso necesario, utilice para ello un objeto sin filo apropiado (p. ej., destornillador, aguja de ganchillo).
- Vuelva a cerrar la tapa de revisión presionándola hacia abajo. El cierre magnético de la tapa de revisión encajará y así quedará bien cerrada la tapa.
- Revise también si los canales de aspiración entre las faldillas están libres. En caso necesario, sacúdalos para sacar los objetos que pueda haber.

El conector articulado del 2en1 Aspira y friega está obstruido.

- Retire el obstáculo con un objeto sin filo apropiado (p. ej., destornillador, aguja de ganchillo).

El 2en1 Aspira y friega hace ruidos inusuales.

Posiblemente, el aparato no está cerrado correctamente, o el soporte de la mopa no está montado correctamente.

- Compruebe si la tapa de revisión está bien cerrada; si no es así, ciérrela.
- Compruebe el asiento y el anclaje del soporte de la mopa.

Posiblemente, el depósito no esté bien fijado.

- Apague el aspirador sin cable.
- Coloque el depósito (consulte [Retirada, llenado e inserción del depósito \[► 116\]](#)).
- Vuelva a encender el aspirador sin cable.

La tapa de revisión no se cierra / no permanece cerrada.

Posiblemente, el electroimán esté sucio.

- Apague el aspirador sin cable.
- Limpie la superficie del imán.

Posiblemente, el canal de aspiración aún esté mojado.

- Apague el aspirador sin cable.
- Seque con un trapo de cocina la zona del canal de aspiración que queda descubierto a través de la tapa de revisión.
- Deje que el canal de aspiración se seque antes de seguir trabajando.

El 2en1 Aspira y friega oscila en exceso.

La mopa de limpieza no está bien fijada.

- Revise si la mopa está colocada firmemente en posición recta sobre el soporte de la mopa.

Fallo**Posible causa y solución**

- Revise si la fijación verde de la mopa se ha insertado correcta y completamente.

El soporte de la mopa no está correctamente montado.

- Revise si el soporte de la mopa ha encajado bien en el 2en1 Aspira y friega.
- Posiblemente no se utilizaron mopas de limpieza originales Kobold.
- Utilice exclusivamente mopas de limpieza originales Kobold.
- Utilice la mopa de limpieza Kobold MF600/601 Universal en suelos rugosos.

El 2en1 Aspira y friega produce estrías/marcas en el suelo.

Posiblemente, las faldillas estén sucias y pegadas.

- Retire la faldilla delantera (consulte [Revisar y limpiar las faldillas \[► 123\]](#)).

Posiblemente, la mopa de limpieza esté demasiado sucia.

- Cambie la mopa de limpieza (consulte [Cambio de la mopa de limpieza \[► 122\]](#)).

El resultado de aspiración del 2en1 Aspira y friega no es satisfactorio.

Posiblemente, las faldillas estén sucias y pegadas.

- Retire las faldillas para limpiarlas (consulte [Revisar y limpiar las faldillas \[► 123\]](#)).
- Revise también si, por abajo, los canales de aspiración entre las faldillas están libres. En caso necesario, sacúdalos para sacar los objetos que pueda haber.
- Compruebe si las faldillas se pueden mover.

Posiblemente, la mopa de limpieza está fijada en el soporte de la mopa en posición oblicua y colisiona con las faldillas.

- Revise si la mopa está fijada en el soporte de la mopa en posición recta.

Posiblemente, el canal de aspiración esté obstruido.

- Para eliminar las obstrucciones, abra la tapa de revisión que hay a la izquierda del 2en1 Aspira y friega. Para ello, inserte una moneda en la ranura (1).

El cierre magnético de la tapa de revisión se abrirá hacia arriba (2). Ahora podrá ver el canal de aspiración.

- Retire los objetos que obstruyen el canal de aspiración (3). En caso necesario, utilice para ello un objeto sin filo apropiado (p. ej., destornillador, aguja de ganchillo).

- Vuelva a cerrar la tapa de revisión presionándola hacia abajo. El cierre magnético de la tapa de revisión encajará y así quedará bien cerrada la tapa.

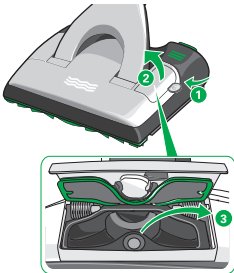

Fallo	Posible causa y solución
El rendimiento de limpieza del 2en1 Aspira y friega disminuye.	<p>Posiblemente, la mopa de limpieza esté demasiado sucia.</p> <ul style="list-style-type: none"> - Cambie la mopa de limpieza (consulte Cambio de la mopa de limpieza [▶ 122]). <p>Posiblemente, la mopa de limpieza esté demasiado seca.</p> <ul style="list-style-type: none"> - Compruebe las ondas LED del 2en1 Aspira y friega. Si se iluminan en amarillo, deberá llenar el depósito (consulte Retirada, llenado e inserción del depósito [▶ 116]). - Humedezca la mopa mediante el pedal de selección del nivel de humectación (consulte Primera humectación de una mopa seca [▶ 118]). - Dado el caso, aumente también el nivel de humectación mediante el pedal de selección del nivel de humectación (consulte Humectación automática y modo de limpieza en seco [▶ 117]).
Se producen estrías.	<p>Es posible que la mopa no se lavara antes del primer uso.</p> <ul style="list-style-type: none"> - Lave la mopa antes del primer uso (consulte Después del trabajo [▶ 123]). <p>Puede que se haya aplicado demasiado producto de limpieza.</p> <ul style="list-style-type: none"> - Repita el proceso de limpieza con una mopa nueva y agua limpia. <p>Posiblemente se encuentren restos de productos de mantenimiento y limpieza en el suelo.</p> <ul style="list-style-type: none"> - Repita el proceso de limpieza hasta que se produzca una mejora; posiblemente sea necesario realizar una limpieza a fondo. <p>Posiblemente, la mopa de limpieza esté demasiado sucia.</p> <ul style="list-style-type: none"> - Cambie la mopa de limpieza (consulte Cambio de la mopa de limpieza [▶ 122]). - La película de humedad no se seca regularmente. - Recoja el líquido restante en una segunda operación de limpieza con una mopa seca y con el 2en1 Aspira y friega en modo de limpieza en seco.
El 2en1 Aspira y friega limpia mal los bordes.	<p>Posiblemente, la mopa de limpieza no esté bien fijada.</p> <ul style="list-style-type: none"> - Revise si la mopa está colocada firmemente en posición recta sobre el soporte de la mopa. <p>Es posible que la mopa no se lavara antes del primer uso.</p> <ul style="list-style-type: none"> - Lave la mopa antes del primer uso (consulte Después del trabajo [▶ 123]). <p>Posiblemente, la mopa de limpieza esté demasiado seca.</p>

Fallo	Posible causa y solución
Queda una película de suciedad en el suelo.	<ul style="list-style-type: none"> - Compruebe las ondas LED del 2en1 Aspira y friega. Si se iluminan en amarillo, deberá llenar el depósito (consulte Retirada, llenado e inserción del depósito [▶ 116]). - Humedezca la mopa mediante el pedal de selección del nivel de humectación (consulte Primera humectación de una mopa seca [▶ 118]). - Dado el caso, aumente también el nivel de humectación mediante el pedal de selección del nivel de humectación (consulte Retirada, llenado e inserción del depósito [▶ 116]).
La eliminación de manchas no es satisfactoria.	<p data-bbox="370 416 949 440">Posiblemente, la mopa de limpieza esté demasiado sucia.</p> <ul style="list-style-type: none"> - Cambie la mopa de limpieza (consulte Cambio de la mopa de limpieza [▶ 122]). <p data-bbox="370 632 941 655">Posiblemente, la mopa de limpieza esté demasiado seca.</p> <ul style="list-style-type: none"> - Compruebe las ondas LED del 2en1 Aspira y friega. Si se iluminan en amarillo, deberá llenar el depósito (consulte Retirada, llenado e inserción del depósito [▶ 116]). - Humedezca la mopa mediante el pedal de selección del nivel de humectación (consulte Primera humectación de una mopa seca [▶ 118]). - Dado el caso, aumente también el nivel de humectación mediante el pedal de selección del nivel de humectación (consulte Humectación automática y modo de limpieza en seco [▶ 117]).
El suelo tiene un aspecto mate después del proceso de limpieza.	<p data-bbox="370 999 1048 1046">Posiblemente existan en el suelo restos desprendidos de productos de mantenimiento y limpieza brillantes.</p> <ul style="list-style-type: none"> - Deje que primero se seque el suelo por completo y, en caso de que no se produzca ningún cambio, utilice un paño seco para retirar los restos desprendidos de las películas de limpieza. - También se puede utilizar la mopa de limpieza MF600/601 En seco para eliminar restos desprendidos de productos de mantenimiento y limpieza brillantes. - Repita el proceso de limpieza, cambiando la mopa si es necesario, hasta que se produzca una mejora. - Si no se produce ninguna mejora, limpie a fondo el suelo antes de proseguir el trabajo con el 2en1 Aspira y friega.
La película de humedad no es uniforme.	Puede que el depósito esté vacío.

Fallo	Posible causa y solución
El suelo se humedece en exceso.	<ul style="list-style-type: none"> <li data-bbox="387 121 1050 204">- Compruebe las ondas LED del 2en1 Aspira y friega. Si se iluminan en amarillo, deberá llenar el depósito (consulte Retirada, llenado e inserción del depósito [▶ 116]). <li data-bbox="387 220 1050 303">- Humedezca la mopa mediante el pedal de selección del nivel de humectación (consulte Humectación automática y modo de limpieza en seco [▶ 117]) antes de proseguir. <li data-bbox="387 319 1050 402">- Ponga el 2en1 Aspira y friega en modo de limpieza en seco (consulte Humectación automática y modo de limpieza en seco [▶ 117]). <li data-bbox="387 418 1050 470">- Siga trabajando primero sin humectación automática hasta que parezca que el suelo empiece a secarse. <li data-bbox="387 486 1050 571">- A continuación, ponga el 2en1 Aspira y friega al nivel de humectación 1 (consulte Humectación automática y modo de limpieza en seco [▶ 117]).
<p>Si no se solucionan los problemas, póngase en contacto con el servicio de atención al cliente de Vorwerk (consulte Servicio de atención al cliente [▶ 131]).</p>	

9 Eliminación y protección ambiental



Como propietario de un aparato eléctrico o electrónico no le está permitido por ley (en conformidad con la DIRECTIVA DEL CONSEJO Y DEL PARLAMENTO EUROPEO 2012/19/UE de 4 de julio de 2012 sobre desechos de aparatos eléctricos y electrónicos así como la nueva Ley sobre Aparatos eléctricos y electrónicos de 20 de octubre de 2015) eliminar este aparato o sus accesorios eléctricos y electrónicos con la basura doméstica no clasificada.

- En su lugar, haga uso de las posibilidades gratuitas de devolución previstas para esto.
- Infórmese sobre esto en la administración local de su ciudad o comunidad.

10 Garantía

Para conocer las condiciones de garantía, por favor, consulte su contrato de compra.

11 Servicio de atención al cliente

Nuestro servicio de atención al cliente estará encantado de atenderle.

Puede contactar con atención al cliente a través del siguiente teléfono: 91 831 19 12. El horario es de lunes a viernes, de 9 a 20 horas

12 Características técnicas

Kobold SPB100 2en1 Aspira y friega

Símbolo de seguridad



Carcasa	Plástico reciclable de alta calidad
Motor	Motor de corriente continua sin escobillas, sin mantenimiento
Peso	Aprox. 3,5 kg (sin mopa y con el depósito vacío)
Dimensiones	Altura: aprox. 10 cm (con la articulación en horizontal) Anchura: aprox. 32 cm Longitud: aprox. 38 cm (con la articulación en horizontal)
Volumen del depósito	Aprox. 300 ml
Nivel de potencia acústica	80 dB(A)
Fabricante	Vorwerk Elektrowerke GmbH & Co. KG Mühlenweg 17-37 42270 Wuppertal Alemania

kobold

SPB100

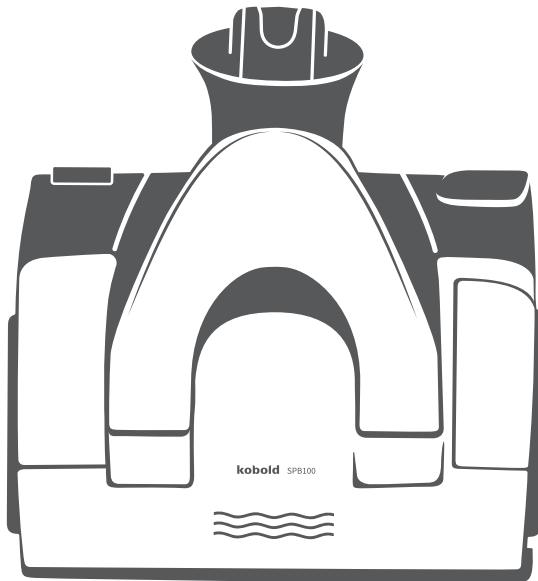

Návod k použití



Obsah

1	Před prvním použitím... 135		
1.1	Uložení podkladů	135	
1.2	Použité dokumenty.....	135	
2	Popis výrobku	136	
3	Pro vaši bezpečnost.....	137	
3.1	Nebezpečí a bezpečnostní pokyny	137	
3.2	Struktura výstražných upozornění	142	
3.3	Povinnosti uživatele.....	142	
4	Použití v souladu s určením	142	
5	Seznámení se s příslušenstvím.....	144	
5.1	Čisticí prostředek Koboclean	144	
5.2	Mikroutěrky	144	
5.3	Vhodnost mikroutěrek na různé druhy pevných podlah	145	
6	Obsluha	146	
6.1	Nasazení nástavce	146	
6.2	Odstavení do parkovací polohy a uvolnění z parkovací polohy	146	
6.3	Příprava k provozu	147	
6.3.1	Uvolnění rámečku držáku mikroutěrky	147	
6.3.2	Upevnění mikroutěrky do rámečku držáku mikroutěrky	147	
6.3.3	Nasazení rámečku držáku mikroutěrky	148	
6.3.4	Vyjmutí, naplnění a nasazení nádoby.....	148	
6.4	Zapnutí a vypnutí	149	
6.5	Krátká přestávka	149	
6.6	Automatické navlhčení a režim na sucho	149	
6.6.1	Režim na sucho	150	
6.6.2	První navlhčení suché mikroutěrky.....	150	
6.6.3	Změna stupně navlhčení	150	
6.6.4	Přehled vln LED	151	
6.6.5	Doporučení pro stupně navlhčení	152	
6.7	Čištění nástavcem	153	
6.8	Výměna mikroutěrky.....	154	
6.9	Provozní režimy a životnost akumulátoru.....	154	
6.10	Po ukončení práce	155	
7	Údržba	155	
7.1	Náhradní díly a spotřební materiál	155	
7.2	Kontrola a čištění rámečku těsnění krytu	155	
7.2.1	Vyjmutí rámečku těsnění krytu.....	155	
7.2.2	Nasazení rámečku těsnění krytu.....	156	
7.3	Vyčištění nádoby	156	
8	Odstranění poruch.....	156	
9	Ekologická likvidace a ochrana životního prostředí.....	162	
10	Záruka	162	
11	Servisní výkony	162	
12	Technické údaje.....	163	

1 Před prvním použitím

Srdečně gratulujeme k vašemu novému přístroji Kobold. Spolu s vaším tyčovým aku vysavačem Kobold VB100 vám tento přístroj přinese hodně radosti.

- Před prvním použitím přístroje si pozorně pročtěte návod k použití.

1.1 Uložení podkladů

- Uschovejte si návod k použití pro budoucí potřeby. Je důležitou součástí přístroje a musí být k němu přiložen, přenecháte-li jej jiným osobám.

1.2 Použité dokumenty

- Návod k použití tyčového aku vysavače Kobold VB100

2 Popis výrobku

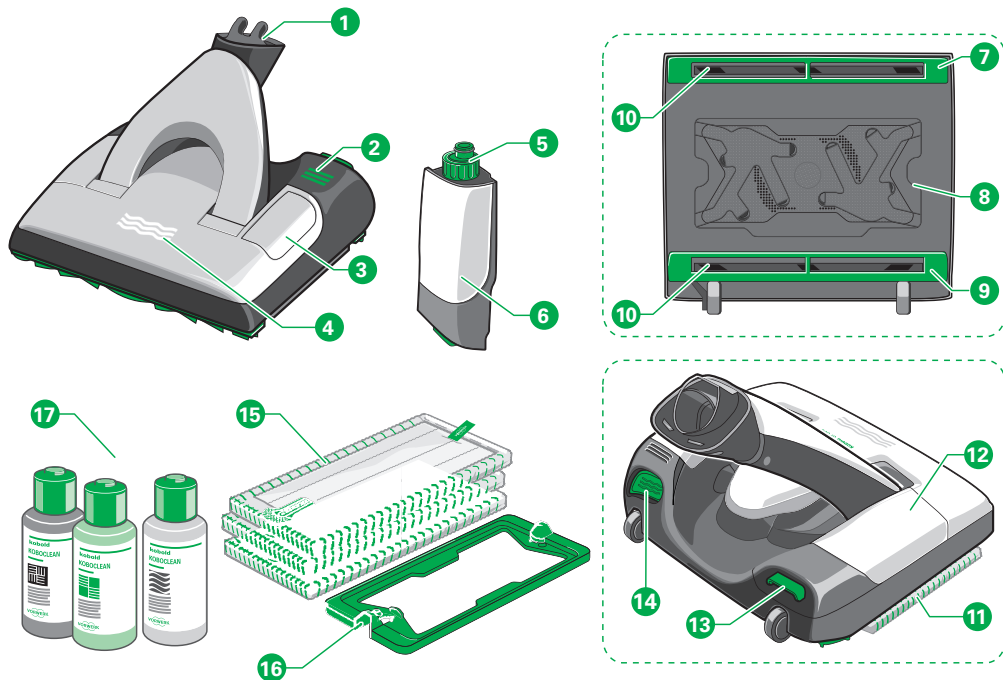

1	Kloub	10	Sací otvory vpředu a vzadu
2	Nožní tlačítko, pro uvolnění rámečku držáku mikrotěrky	11	Mikrotěrka na rámečku držáku mikrotěrky v přístroji
3	Revizní klapka	12	Vložená nádobka
4	Vlny LED	13	Uvolnění nádobky
5	Uzávěr nádobky s dávkovací pomůckou	14	Funkční tlačítko pro navlhčení mikrotěrky
6	Nádobka	15	Mikrotěrky MF600/601 (Universal, Universal Soft, Parkett, Dry)
7	Přední rámeček těsnění krytu	16	Rámeček držáku mikrotěrky
8	Držák mikrotěrky bez rámečku držáku mikrotěrky	17	Koboclean, různé druhy
9	Zadní rámeček těsnění krytu		

Druh a rozsah příslušenství se liší podle rozsahu dodávky. Příslušenství lze získat volitelně. Obrázky v tomto návodu k obsluze slouží ke znázornění funkcí přístroje a příslušenství. Tyto obrázky se mohou od skutečného výrobku lišit v detailech a proporcích. Obrázky zástrček jsou pouze ilustrační. Skutečný produkt se může v jednotlivých zemích lišit.

3 Pro vaši bezpečnost

K vlastnostem výrobků společnosti Vorwerk náleží nejvyšší možná bezpečnost. Bezpečnost výrobku však může být zaručena pouze tehdy, pokud se budete řídit pokyny v této kapitole a výstrahami v následujících kapitolách.

3.1 Nebezpečí a bezpečnostní pokyny

Nebezpečí požáru nebo úrazu elektrickým proudem!

Nesprávná oprava přístroje a jeho napájecích dílů může vést k požáru nebo úrazu elektrickým proudem.

- Nikdy neprovádějte opravy přístroje sami.
- Opravy elektrických přístrojů smí vykonávat jen příslušný zákaznický servis společnosti Vorwerk, autorizovaná dílna Vorwerk nebo podobně kvalifikovaná osoba, aby se tak zabránilo rizikům.

Nebezpečí požáru nebo úrazu elektrickým proudem!

Pokud se do vnitřku přístroje dostanou hořící nebo snadno hořlavé látky, může to způsobit požár nebo výbuch.

- Nevysávejte žhavý popel nebo žhnoucí nedopalky cigaret.
- Nevysávejte výbušné nebo snadno vznětlivé látky.

Nebezpečí výbuchu!

Nesprávné použití čisticích prostředků může vést k nebezpečným reakcím.

- Nepoužívejte čisticí prostředky na bázi oleje, dráždivé, na bázi rozpouštědel, na bázi chloru, hořlavé nebo snadno vznětlivé.
- Tyto čisticí prostředky nelijte do nádoby nástavce na vlhké čištění pevných podlah.
- Nikdy nesměšujte různé čisticí a pečující prostředky.

Nebezpečí v důsledku magnetismu!

Bezpečnostní pojistka nástavce na vlhké čištění pevných podlah je uzavřena magnetem. Magnety mohou ovlivnit kardiostimulátory nebo interní defibrilátory.

- Magnet udržujte mimo dosah kardiostimulátorů, interních defibrilátorů nebo jiných aktivních implantátů.
- Varujte příslušné osoby.

Nebezpečí úrazu!

Nástavec na vlhké čištění pevných podlah je vhodný pouze pro použití na podlahy. Pokud je přístroj použit na střepech nebo stěnách, může se odpojit od vysavače a spadnout na uživatele.

- Nástavcem na vlhké čištění pevných podlah čistíte pouze vodorovné povrchy.
- Nikdy nepoužívejte nástavec na vlhké čištění pevných podlah na svislé plochy ani nad hlavou.

Nebezpečí spálení!

Můžete se spálit horkou nebo vroucí vodou.

- Do nádoby nástavce na vlhké čištění pevných podlah nelijte horkou ani vroucí vodu.

Nebezpečí udušení!

Malé díly se mohou dostat do dýchacích cest a způsobit udušení.

- Pravidelně kontrolujte, zda je šev zeleného uchycení mikroutěrky v dobrém stavu.
- Pokud je to nutné, vyměňte mikroutěrku za novou, aby se zelené uchycení jako malý díl neuvolnilo.

Nebezpečí poranění pohyblivými součástmi!

Pohyblivé části (např. rotující kartáče nebo kmitající držák mikroutěrky) vás mohou poranit.

- Před jakoukoli manipulací, čištěním nebo údržbou přístroj vždy vypněte.
- Před manipulací, čištěním nebo údržbou nástavce odpojte nástavec od přístroje.
- Udržujte odstup od pohyblivých součástí.
- Nikdy nesahejte do rotujících součástí.

Nebezpečí poranění podtlakem!

Nasátí kůže nebo vlasů může způsobit zranění.

- Nikdy nevysávejte části těla nebo vlasy na hlavě.
- Nevysávejte v blízkosti dětí nebo domácích zvířat.

Nebezpečí zranění plastovými úlomky s ostrými hranami!

Prasklý plast může být ostrý a můžete se o něj zranit.

- Nepoužívejte přístroj, pokud byly jeho plastové díly poškozeny pádem nebo nárazem.
- Chraňte se před ostrohrannými úlomky.

Nebezpečí zranění a pádu!

Pokud zařízení nesprávně zatížíte, můžete spadnout.

- Odstavujte přístroj do parkovací polohy s nástavcem výhradně na vodorovné plochy.
- Nikdy se o přístroj neopírejte.
- Nikdy nestoupejte na nástavec.

Nebezpečí zranění vymrštěným nasávaným materiálem!

Vymrštěný nasávaný materiál vás může poranit.

- Nenajíždějte s nástavcem prudce na volné hrubé nečistoty (např. skleněné střepy), obzvláště ve výšce očí.
- Nedovolte, aby nástavec najel ze strany na volné hrubé nečistoty (např. skleněné střepy).
- Nástavcem na vlhké čištění pevných podlah nečistěte ve výšce očí (např. na schodech nebo podestách).
- Před zvednutím nástavec na vlhké čištění pevných podlah vypněte.

Poškození přístroje!

Vlhkost uvnitř přístroje jej může poškodit.

- Nevysávejte kapaliny ani mokré nečistoty.
- Nevysávejte vlhké rohožky nebo koberce.
- Nepoužívejte přístroj ve vlhkém prostředí (v mokré koupelně, ve venkovních prostorách atd.), nebo tam, kde je nebezpečí, že se zařízení dostane do kontaktu s tekutinami.
- Na přístroj nikdy nelijte vodu.
- Nedržte přístroj pod tekoucí vodou.
- Přístroj nikdy neponořujte do vody nebo jiných kapalin.
- Přístroj nikdy nečistěte vodou ani vlhkými čističi.
- Přístroj nikdy neskladujte venku.
- Přístroj uchovávejte chráněný před vlhkostí.

Nebezpečí poškození následkem neodborného použití!

Pokud není přístroj v bezvadném stavu, může to vést k jeho poškození.

- Používejte výhradně originální výrobky Vorwerk.
- Nepoužívejte přístroj, pokud je tento nebo napájecí kabel poškozen, nebo pokud není přístroj úplně smontován.

Poškození majetku v důsledku nesprávných čisticích prostředků!

Nesprávné použití čisticích prostředků může vést k poškození.

- Používejte výhradně originální čisticí prostředky Kobold.
- Při práci s nástavcem na vlhké čištění pevných podlah v žádném případě nepoužívejte kyselé čisticí prostředky (např. octový čisticí prostředek) ani vysoce alkalické čisticí prostředky (např. chlornan sodný).

Poškození podlahy předměty s ostrými hranami!

Ostré předměty pod mikroutěrkou mohou způsobit poškození podlahy.

- Před zapnutím přístroje se přesvědčte, že se pod mikroutěrkou nenacházejí žádné drobné kamínky, granuláty (např. krmivo pro kočky) ani jiné špičaté nebo ostré předměty.

Nebezpečí poškození podlahy!

Nesprávné použití nástavce na vlhké čištění pevných podlah může poškodit podlahu.

- Nástavec na vlhké čištění pevných podlah nikdy nepoužívejte bez mikroutěrky.
- Dodržujte pokyny pro čištění a péči od výrobce podlahy.
- Nepracujte na jednom místě déle než 10 sekund.
- Nikdy nenechte nástavec na vlhké čištění pevných podlah stát déle než 30 sekund s vlhkou mikroutěrkou na podlaze, u citlivých podlah by mohlo dojít k jejich poškození.
- U citlivých podlah, mimo jiné u podlah bez trvale konzervovaného povrchu např. (naolejovaný korek, naolejované parkety, potažené, naolejovaná kamenina), doporučuje Vorwerk vyzkoušet čistič předem na neviditelném místě, aby nedošlo k poškození podlahy.
- Pokud je podlaha příliš vlhká, vytírejte podlahy, které jsou obzvláště citlivé na vlhkost, suchou mikroutěrkou Parkett nebo Dry a vysavačem při plném výkonu.
- Jestliže se nástavec na vlhké čištění pevných podlah zasekne nebo zachytí za nějaký předmět, vypněte okamžitě vysavač, abyste zabránili poškození.

Hmotné škody způsobené nesprávným umístěním rámečku držáku mikroutěrky!

Nesprávná manipulace s rámečkem držáku mikroutěrky může vést k poškození.

- Při upevňování mikroutěrky na rámeček držáku mikroutěrky dávejte vždy pozor na to, aby byla mikroutěrka upevněna rovně. Dbejte na to, aby nebyla mikroutěrka na rámečku držáku mikroutěrky příliš nakřivo.
- Rámeček držáku mikroutěrky nevkládejte ani nevyjímejte silou.

Hmotné škody způsobené nesprávnou montáží nádobky!

Nesprávná manipulace s nádobkou může vést k poškození.

- Nádobku nevkládejte ani nevyjímejte silou.

Hmotné škody v důsledku nesprávného uložení!

Trvalá vlhkost v přístroji a na něm jej může poškodit.

- Při uložení nástavce na vlhké čištění pevných podlah nenechávejte v přístroji nikdy vlhkou mikroutěrku.
- Nikdy nenechávejte nádobku se zbytkovou kapalinou při uložení v přístroji.
- Po každém použití nádobku zcela vyprázdněte.

Nebezpečí poškození magnetismem!

Bezpečnostní pojistka je uzavřena magnetem.

- Kreditní karty, paměťová média a další magneticky citlivé předměty udržujte mimo dosah magnetu.

Nebezpečí poškození při nesprávném navlhčení!

Navlhčení suché mikrotěrky ji může poškodit.

- Neprovádějte navlhčení, pokud použijete suchou mikrotěrku.

Nebezpečí požáru nebo úrazu elektrickým proudem!

Nesprávná oprava přístroje a jeho napájecích dílů může vést k požáru nebo úrazu elektrickým proudem.

- Nikdy neprovádějte opravy přístroje sami.
- Opravy elektrických přístrojů smí vykonávat jen příslušný zákaznický servis společnosti Vorwerk, autorizovaná dílna Vorwerk nebo podobně kvalifikovaná osoba, aby se tak zabránilo rizikům.

3.2 Struktura výstražných upozornění

Varování v této příručce jsou zvýrazněna bezpečnostními symboly a signálními slovy. Symbol a signální slovo poskytují informace o závažnosti nebezpečí.

Struktura výstražných upozornění

Výstražná upozornění, která předcházejí každému úkonu, jsou uvedena takto:

VAROVÁNÍ



Povaha a zdroj nebezpečí

Vysvětlení povahy a zdroje nebezpečí / důsledků

- Opatření k odvrácení nebezpečí

Význam signálního slova

VAROVÁNÍ	Nebude-li tomuto riziku zabráněno, může dojít k ohrožení života nebo vážnému zranění.
POZOR	Nebude-li tomuto riziku zabráněno, hrozí lehčí fyzické poranění.
UPOZORNĚNÍ	Nebude-li tomuto riziku zabráněno, hrozí škody na majetku.

Význam bezpečnostního symbolu



Výstražné upozornění udávající závažnost nebezpečí



Upozornění na poškození majetku

3.3 Povinnosti uživatele

Chcete-li zajistit správnou funkci přístroje a příslušenství Vorwerk, dodržujte následující pokyny:

1. Dodržujte návod k použití a všechny související dokumenty.
2. Návod uchovávejte v blízkosti přístroje.
3. Poškozený přístroj nechejte okamžitě opravit výrobcem.

4 Použití v souladu s určením

Přístroj a příslušenství používejte pouze v souladu s určením, abyste předešli nebezpečí pro sebe nebo pro ostatní, poškození přístroje a jiným hmotným škodám.

Nástavec na vlhké čištění pevných podlah Kobold SPB100

Nástavec na vlhké čištění pevných podlah Kobold SPB100 používejte výhradně pro péči o pevné podlahy v domácnosti. Nástavec na vlhké čištění pevných podlah se smí používat jen ve spojení s tyčovým aku vysavačem Kobold VB100. Je určen k použití na různé druhy pevných podlah, viz [Vhodnost mikroutěrek na různé druhy pevných podlah \[► 145\]](#).

Je určen k používání na podlahy, které lze podle pokynů výrobce čistit na vlhko. Následující krytiny se v žádném případě nesmí čistit na vlhko: neošetřené korkové podlahy, neošetřené dlaždicové podlahy, neošetřené podlahy z měkkého dřeva.

Tento přístroj mohou používat děti od 8 let a osoby se sníženými tělesnými, smyslovými nebo duševními schopnostmi nebo nedostatkem znalostí a zkušeností, pokud jsou pod dohledem a pokud byly poučeny o bezpečném používání přístroje a pochopily s ním související rizika.

Děti si s přístrojem nesmí hrát. Čištění a uživatelskou údržbu nesmí provádět bez dozoru děti mladší 8 let, pokud nejsou pod dohledem.

Jiné použití, než v souladu s určením, není dovoleno. Výrobce nezodpovídá za škody z toho vyplývající. V případě technických změn na výrobku zanikají veškeré nároky ze záruky / odpovědnost za věcné vady. Odpovědnost výrobce za výrobek a/nebo odpovědnost obchodníka za věcné vady zanikají v případě, že byly provedeny technické změny na výrobku.

Při všech pracích na přístroji je třeba dodržovat všechny související dokumenty a dbát na displej přístroje. V případě nesprávného počinání výrobce neodpovídá za vzniklé škody.

Přístroj odpovídá bezpečnostním předpisům země, ve které je prodáván prostřednictvím autorizované organizace Vorwerk. Při použití přístroje v jiné zemi, než je země prodeje, nemusí být zaručena shoda s místními bezpečnostními normami. Společnost Vorwerk proto nepřebírá žádnou odpovědnost za takto vzniklá bezpečnostní rizika ohrožující uživatele.

5 Seznámení se s příslušenstvím

Nástavec na vlhké čištění pevných podlah Kobold SPB100 umožňuje vysávání a vlhké čištění pevných podlah v jednom pracovním kroku. Kromě toho můžete nástavcem na vlhké čištění pevných podlah čistit podlahy také nasucho.

5.1 Čisticí prostředek Koboclean

Čisticí prostředek se hodí k čištění různých pevných podlah.



Koboclean Universal
Pro použití na konzervovaných površích, které lze vytírat na vlhko (např. dlaždice, PVC).



Koboclean Parkett
Speciálně vyvinutý pro čištění konzervovaných dřevěných povrchů (např. korku, parket, laminátu).



Koboclean Holzbodenseife
Speciálně vyvinutý pro čištění a péči o naolejované, voskované dřevěné podlahy nebo dřevěné podlahy s aplikovaným mýdlem.

Čisticí prostředek se musí před použitím naředit dle uvedeného dávkování. Nesmí se používat přímo.

5.2 Mikroutěrky

Mikroutěrky Kobold MF600/601 jsme vyvinuli speciálně pro nástavec na vlhké čištění pevných podlah. Existují čtyři druhy mikroutěrek:



Mikroutěrka Kobold MF600/601 Universal
Hodí se obzvláště pro použití na podlahy, které lze čistit na vlhko (např. terakota, PVC, je vhodná také pro strukturované povrchy).



Mikroutěrka Kobold MF600/601 Universal Soft
Je vhodná obzvláště pro použití na podlahy s otevřenými póry nebo hladké podlahy (např. mramor, žula, umělý kámen, laminát).



Mikroutěrka Kobold MF600/601 Parkett
Je vhodná obzvláště pro vlhké čištění dřevěných podlah (např. parket, lakovaných korkových podlah).



Mikroutěrka Kobold MF600/601 Dry
Je vhodná pro čištění pevných podlah nasucho.

Poznámky Druh dodaných mikroutěrek a přípravku Koboclen v základní kombinaci se liší podle uzavřené objednávky. Pro optimální čistící výkon doporučujeme mikroutěrky před prvním použitím vyprat na 60 °C bez aviváže. Dodržujte pokyny pro likvidaci v kapitole **Vhodnost mikroutěrek na různé druhy pevných podlah** [▶ 145].

5.3 Vhodnost mikroutěrek na různé druhy pevných podlah

Druh pevné podlahy	Universal	Universal Soft	Parkett	Dry
Dřevěné podlahy s konzervovaným povrchem / lakované (prkna, parkety)	+ ¹	+ ¹	++	++ ¹
Dřevěné podlahy olejované / voskované	+ ¹	+ ¹	++	++ ¹
Nekonzervované / neošetřené dřevěné podlahy	-	-	-	+ ¹
Korkové podlahy lakované	+ ¹	+ ¹	++	++ ¹
Korkové podlahy olejované / voskované	-	-	-	+ ¹
Nekonzervované / neupravené dřevěné podlahy	-	-	-	+ ¹
Laminát	+	++	+	++
Elastické podlahy (PVC, měkčený vinyl, linoleum)	++	++	-	++
Kamenné dlažby (mramor, žula, jura, umělý kámen)	++	++ ²	-	++
Otevřený pórovitý / citlivý přírodní kámen (břidlice, kabřincové obkládačky)	+	+ ²	-	++
Jílové podlahy (např. terakota, škvára, desky z cihlářské hlíny)	++ ²	++ ²	-	++
Keramická glazovaná dlažba a jemná kamenina	++	++ ²	-	++
Neošetřené dlaždicové podlahy	-	-	-	+
Hrubé betonové podlahy (například vymývaný beton)	vyloučeny			
Textilní podlahy	vyloučeny			

Symboły znamenají: ++ výborně se hodí + dobře se hodí - nehodí se

¹) Mikroutěrky obsahují mikrovlákna; Dodržujte pokyny pro čištění a péči od výrobce.

²) Na hrubých podlahách může dojít ke zvýšenému opotřebení mikroutěrky.

6 Obsluha

6.1 Nasazení nástavce

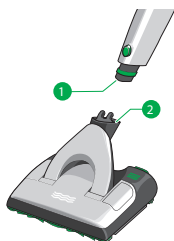

- Vsuňte přípojovací kloub (1) tyčového aku vysavače do kloubu na nástavci na vlhké čištění pevných podlah (2).
- ⇒ *Přípojovací kloub slyšitelně zacvakne.*

6.2 Odstavení do parkovací polohy a uvolnění z parkovací polohy

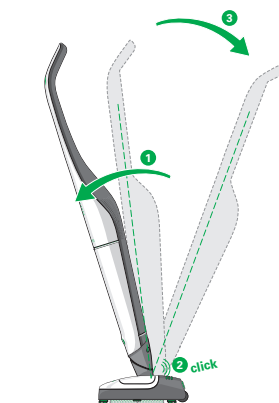

1. Natočte tyčový aku vysavač přes kloub tak, aby byl i s nástavcem na vlhké čištění pevných podlah nasměrovaný přímo dopředu.
2. Přitiskněte tyčový aku vysavač dopředu (1) na nástavec na vlhké čištění pevných podlah.
⇒ *Tyčový aku vysavač zacvakne do parkovací polohy.*
3. Pro uvolnění z parkovací polohy přitiskněte tyčový aku vysavač ještě trochu dále dopředu (1), dokud neuslyšíte cvaknutí (2).
⇒ *Tyčový aku vysavač poté už není v parkovací poloze.*
4. Postavte tyčový aku vysavač jako obvykle do sací polohy (3).

6.3 Příprava k provozu

6.3.1 Uvolnění rámečku držáku mikroutěrky

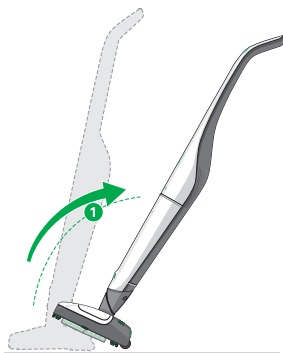

1. Nasadíte nástavec na vlhké čištění pevných podlah na tyčový aku vysavač podle popisu v [Nasazení nástavce](#) [▶ 146].
2. Umístíte tyčový aku vysavač do parkovací polohy podle popisu v [Odstavení do parkovací polohy a uvolnění z parkovací polohy](#) [▶ 146].
3. Naklopte přitom tyčový aku vysavač v parkovací poloze dozadu (1).
⇒ *Nástavec na vlhké čištění pevných podlah nyní stojí na kolečkách.*
4. Stiskněte nožní tlačítko (tři zelené pruhy) na levé straně nástavce na vlhké čištění pevných podlah nohou dolů (2).
⇒ *Rámeček držáku mikroutěrky se uvolní z přístroje (3).*

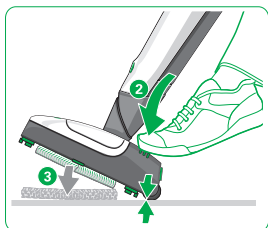

Rámeček držáku mikroutěrky lze vysunout pouze tehdy, když je tyčový aku vysavač v parkovací poloze nakloněný a stojí na kolečkách.

6.3.2 Upevnění mikroutěrky do rámečku držáku mikroutěrky

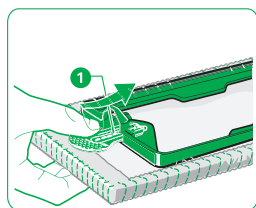

1. Pro upevnění mikroutěrky do rámečku držáku mikroutěrky posuňte zelené uchycení (1) mikroutěrky až na doraz do drážky rámečku držáku mikroutěrky.
2. Přitiskněte rámeček držáku mikroutěrky rovně na mikroutěrku (2).

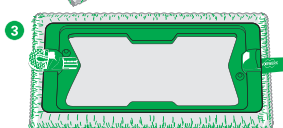
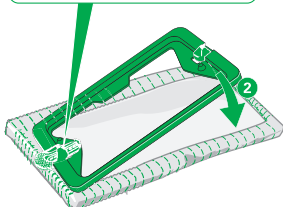

- ⇒ *Zadní strana mikroutěrky se uchytí na držák mikroutěrky a správně usadí (3).*
3. Dbejte na to, aby nebyla mikroutěrka na rámečku držáku mikroutěrky nakřivo.

6.3.3 Nasazení rámečku držáku mikroutěrky

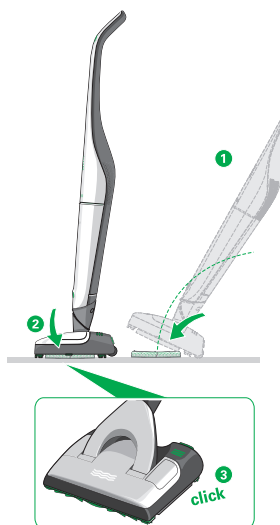

1. Položte rámeček držáku mikroutěrky se správně upevněnou mikroutěrkou na podlahu.
2. Naklopte přitom tyčový aku vysavač v parkovací poloze dozadu (1).
⇒ *Nástavec na vlhké čištění pevných podlah nyní stojí na kolečkách.*
3. Najedzte vysavačem rovně na rámeček držáku mikroutěrky.
4. Naklopte přitom tyčový aku vysavač na rámeček držáku mikroutěrky (2).
⇒ *Rámeček držáku mikroutěrky slyšitelně zacvakne do nástavce na vlhké čištění pevných podlah (3). Příklad je nyní připraven k použití.*

Rámeček držáku mikroutěrky je symetrický. Pro správné uchycení rámečku držáku mikroutěrky s nástavcem na vlhké čištění pevných podlah musíte najet na rámeček držáku mikroutěrky vždy rovně.

6.3.4 Vyjmutí, naplnění a nasazení nádoby

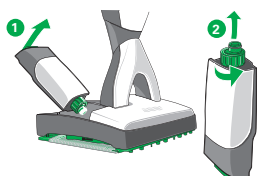

Při vlhkém čištění se mikroutěrka automaticky vlhčí z nádoby v nástavci na vlhké čištění pevných podlah.

1. Vyjměte nádobku z nástavce na vlhké čištění pevných podlah. Za tímto účelem lehce povytáhněte zelenou pojistku nádoby na zadní straně nástavce na vlhké čištění pevných podlah (1) a vyjměte nádobku směrem dozadu.
2. Odšroubujte uzávěr nádoby (2).
3. Naplňte uzávěr nádoby (3) až po rysku (3 ml) přípravkem Koboclean.
4. Nalijte dávkované množství do nádoby (4).
5. Do nádoby naplňte čistou vodu z vodovodu maximálně po značku na nádobce (5).
6. Nasaďte uzávěr nádoby zpět na nádobku a zašroubujte ji.
7. Vložte nádobku do nástavce na vlhké čištění pevných podlah. Nejprve nasuňte přední stranu nádoby do nástavce na vlhké čištění pevných podlah (6) a potom zatlačte nádobku vzadu do držáku (7).
⇒ *Nádobka slyšitelně zacvakne.*

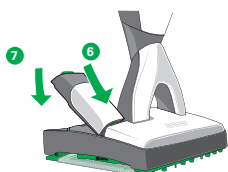
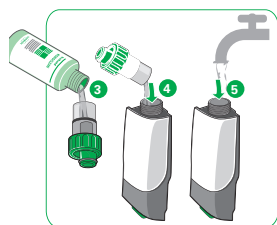

6.4 Zapnutí a vypnutí

UPOZORNĚNÍ



Poškození podlahy předměty s ostrými hranami!

Ostré předměty pod mikROUTĚRKOU mohou způsobit poškození podlahy.

- Před zapnutím přístroje se přesvědčte, že se pod mikROUTĚRKOU nenacházejí žádné drobné kamínky, granuláty (např. krmivo pro kočky) ani jiné špičaté nebo ostré předměty.

1. Vezměte tyčový aku vysavač z parkovací polohy podle popisu v [Odstavení do parkovací polohy a uvolnění z parkovací polohy \[▶ 146\]](#).
2. Zapněte tyčový aku vysavač.
⇒ *Tyčový aku vysavač se spustí, jeho LED se rozsvítí jako obvykle a nástavec na vlhké čištění pevných podlah se spustí v režimu na sucho (viz [Režim na sucho \[▶ 150\]](#)).*
3. Vypněte tyčový aku vysavač na rukojeti.
4. Umístěte tyčový aku vysavač do parkovací polohy.

6.5 Krátká přestávka

Pokud chcete nástavec na vlhké čištění pevných podlah odstavit jen na krátkou dobu (méně než 30 sekund), stačí pouze postavit tyčový aku vysavač do parkovací polohy.

1. Umístěte tyčový aku vysavač do parkovací polohy.
⇒ *Nástavec na vlhké čištění pevných podlah se automaticky vypne. Tyčový aku vysavač zůstane zapnutý, LED tyčového aku vysavače dále svítí.*
2. Umístěte tyčový aku vysavač opět do sací polohy.
⇒ *Nástavec na vlhké čištění pevných podlah se opět automaticky zapne a běží v režimu, který jste předtím zvolili. (další informace naleznete v [Automatické navlhčení a režim na sucho \[▶ 149\]](#)).*

6.6 Automatické navlhčení a režim na sucho

Nikdy nenavlhčujte mikROUTĚRKU jakýmkoliv způsobem ručně. MikROUTĚRKA se smí vlhčit pouze prostřednictvím nástavce na vlhké čištění pevných podlah.

6.6.1 Režim na sucho

Po spuštění tyčového aku vysavače, a tím také nástavce na vlhké čištění pevných podlah, pracuje nástavec na vlhké čištění pevných podlah nejprve v režimu na sucho. Nesvítí ani jedna vlna LED.

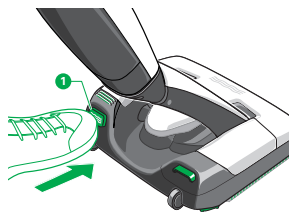

6.6.2 První navlhčení suché mikroutěrky

- Stiskněte funkční tlačítko (1) na levé zadní straně nástavce na vlhké čištění pevných podlah na cca 5 sekund, abyste spustili kompletní navlhčení mikroutěrky.

6.6.3 Změna stupně navlhčení

1. Stiskněte zelené funkční tlačítko (1) na levé zadní straně nástavce na vlhké čištění pevných podlah, abyste spustili automatické vlhčení mikroutěrky.
2. Opětovným stisknutím zeleného funkčního tlačítka (1) procházíte stupně vlhčení.

Poznámka Pokud je mikroutěrka příliš suchá, zvýšíte stupeň vlhčení pomocí zeleného funkčního tlačítka (1) na nastavci na vlhké čištění pevných podlah.

6.6.4 Přehled vln LED

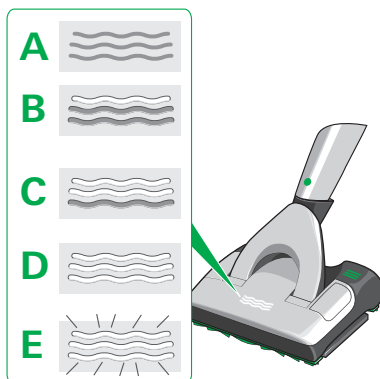

A Režim na sucho

Nesvítí žádná vlna (tyčový aku vysavač je však zapnutý a nástavec na vlhké čištění pevných podlah běží).

Nástavec na vlhké čištění pevných podlah je připraven k provozu a běží v režimu na sucho, bez navlhčení.

B 1. stupeň navlhčení

Svítí jedna vlna.

Nástavec na vlhké čištění pevných podlah je připraven k provozu, zelené funkční tlačítko bylo jednou stisknuto, mikrotěrka byla přes nástavec na vlhké čištění pevných podlah navlhčena na nejnižší stupeň.

C 2. stupeň navlhčení

Svítí dvě vlny.

Nástavec na vlhké čištění pevných podlah je připraven k provozu, zelené funkční tlačítko bylo stisknuto dvakrát, mikrotěrka byla přes nástavec na vlhké čištění pevných podlah navlhčena na střední stupeň.

D 3. stupeň navlhčení

Svítí tři vlny.

Nástavec na vlhké čištění pevných podlah je připraven k provozu, zelené funkční tlačítko bylo stisknuto třikrát, mikrotěrka byla přes nástavec na vlhké čištění pevných podlah navlhčena na nejvyšší stupeň.

E První navlhčení suché mikrotěrky

Všechny tři vlny pulzují.

Nástavec na vlhké čištění pevných podlah je připraven k provozu, zelené funkční tlačítko bylo stisknuto jednou dlouze, mikrotěrka se jednorázově zcela navlhčí.

Poruchy

Všechny vlny svítí žlutě.

Nádobka je prázdná.

Všechny vlny blikají červeně.

Revizní klapka vyskočila, nástavec na vlhké čištění pevných podlah nasál vlhkost (viz [Odstranění poruch](#) [▶ 156]).

Poruchy

Všechny vlny svítí červeně.

Nástavec na vlhké čištění pevných podlah detekoval chybu.

6.6.5 Doporučení pro stupně navlhčení

Druh pevné podlahy	Režim na sucho	1. stupeň	2. stupeň	3. stupeň
Dřevěné podlahy s konzervovaným povrchem / lakované (prkna, parkety)	++	++	+	+
Dřevěné podlahy olejované / voskované	++	+	-	-
Nekonzervované / neošetřené dřevěné podlahy	++	-	-	-
Korkové podlahy lakované	++	++	+	+
Korkové podlahy olejované / voskované	+	-	-	-
Nekonzervované / neupravené dřevěné podlahy	+	-	-	-
Laminát	++	++	+	+
Elastické podlahy (PVC, měkčený vinyl, linoleum)	++	++	++	++
Kamenné dlažby (mramor, žula, jura, umělý kámen)	++	++	++	++
Otevřený pórovitý / citlivý přírodní kámen (břidlice, kabřincové obkládačky)	++	++	++	++
Jílové podlahy (např. terakota, škvára, desky z cihlářské hlíny)	++	++	++	++
Keramická glazovaná dlažba a jemná kamenina	++	++	++	++
Neošetřené dlaždicové podlahy	+	-	-	-
Hrubé betonové podlahy (například vymývaný beton)	vyloučeny			
Textilní podlahy	vyloučeny			

Symbody znamenají: ++ výborně se hodí + dobře se hodí - nehodí se

Poznámka Optimální stupeň zvlhčování závisí také na pracovní rychlosti. Čím rychleji pracujete, tím vyšší je stupeň zvlhčování.

Pokud je podlaha při práci s nástavcem na vlhké čištění pevných podlah příliš vlhká, přepněte jej na nižší stupeň zvlhčování. (Další řešení naleznete v [Odstranění poruch](#) [► 156].)

6.7 Čištění nástavcem

UPOZORNĚNÍ



Nebezpečí poškození podlahy!

Nesprávné použití nástavce na vlhké čištění pevných podlah může poškodit podlahu.

- Nástavec na vlhké čištění pevných podlah nikdy nepoužívejte bez mikroutěrky.
- Dodržujte pokyny pro čištění a péči od výrobce podlahy.
- Nepracujte na jednom místě déle než 10 sekund.
- Nikdy nenechte nástavec na vlhké čištění pevných podlah stát déle než 30 sekund s vlhkou mikroutěrkou na podlaze, u citlivých podlah by mohlo dojít k jejich poškození.
- U citlivých podlah, mimo jiné u podlah bez trvale konzervovaného povrchu např. (naolejovaný korek, naolejované parkety, potažená, naolejovaná kamenina), doporučuje Vorwerk vyzkoušet čistič předem na neviditelném místě, aby nedošlo k poškození podlahy.
- Pokud je podlaha příliš vlhká, vytírejte podlahy, které jsou obzvláště citlivé na vlhkost, suchou mikroutěrkou Parkett nebo Dry a vysavačem při plném výkonu.
- Jestliže se nástavec na vlhké čištění pevných podlah zasekne nebo zachytí za nějaký předmět, vypněte okamžitě vysavač, abyste zabránili poškození.

1. Pohybujte nástavcem na vlhké čištění pevných podlah v rovnoměrných drahách dopředu a dozadu.
2. Nástavec na vlhké čištění pevných podlah udržujte neustále v pohybu.

Poznámka Na základě zvláštního čistícího výkonu nástavce na vlhké čištění pevných podlah je možné, že budete muset při prvním použití přístroje vyčistit podlahy vícekrát, aby se odstranily hloubkové nečistoty.

6.8 Výměna mikroutěrky

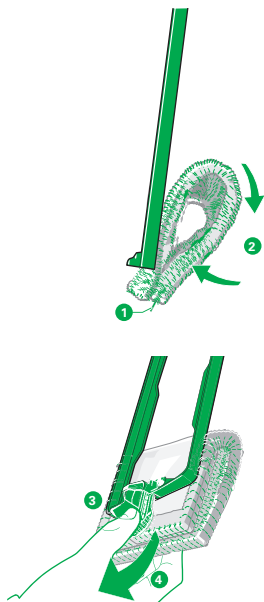

1. Uvolněte rámeček držáku mikroutěrky, viz [Uvolnění rámečku držáku mikroutěrky](#) [▶ 147].
2. Pevně držte rámeček držáku mikroutěrky.
3. Uchopte druhou rukou mikroutěrku za úchytku (1) a položte ji dvojřitě (2).
4. Palcem uchopte zelené uchycení mikroutěrky (3) a vytáhněte je z rámečku držáku mikroutěrky (4).
5. Umístěte novou mikroutěrku podle popisu v [Upevnění mikroutěrky do rámečku držáku mikroutěrky](#) [▶ 147].

Doba používání mikroutěrky závisí na znečištění a typu podlahy.

6.9 Provozní režimy a životnost akumulátoru

Podle toho, s jakým sacím výkonem tyčový aku vysavač Kobold VB100 v kombinaci s Kobold Nástavec na vlhké čištění pevných podlah SPB100 použijete, má tyčový aku vysavač různě dlouhou dobu provozu.

Sací výkon soft	Sací výkon med	Sací výkon max
až 40 minut	až 20 minut	až 10 minut

Doporučujeme používat tyčový aku vysavač s nástavcem na vlhké čištění pevných podlah vždy se sacím výkonem med. Sací výkon lze případně změnit.

Poznámka Uvedené provozní doby jsou průměrné doby. Byly stanoveny u nového akumulátoru a při pokojové teplotě. Skutečné doby provozu mohou být odlišné.

Uvedené doby provozu jsou přibližné, v závislosti na typu použití a okolních podmínkách. Například nízké a vysoké teploty mohou zkrátit výdrž akumulátoru.

6.10 Po ukončení práce

Uložení

1. Nástavec na vlhké čištění pevných podlah uložte s nasazenou nádobkou a rámem držáku mikroutěrky.
2. Nejprve vyprázdněte nádobku a sejměte mikroutěrku, viz [Vyjmutí, naplnění a nasazení nádoby](#) [▶ 148] a [Výměna mikroutěrky](#) [▶ 154].

Praní mikroutěrek

1. Použité mikroutěrky perte v pračce při teplotě 60 °C bez avivážního prostředku. Mikroutěrky nikdy neperte v chloranu sodném (Savo).
2. Vyprané mikroutěrky usušte v sušičce na nízký stupeň.

7 Údržba

POZOR



Nebezpečí poranění pohyblivými součástmi!

Pohyblivé části (např. rotující kartáče nebo kmitající držák mikroutěrky) vás mohou poranit.

- Před jakoukoli manipulací, čištěním nebo údržbou přístroj vždy vypněte.
- Před manipulací, čištěním nebo údržbou nástavce odpojte nástavec od přístroje.
- Udržujte odstup od pohyblivých součástí.
- Nikdy nesahejte do rotujících součástí.

7.1 Náhradní díly a spotřební materiál

Doporučujeme, abyste včas využili možnosti dodatečného objednání pečujících prostředků a originálních spotřebních materiálů. Podrobnosti o možnostech dodatečného objednání naleznete v kapitole [Servisní výkony](#) [▶ 162].

7.2 Kontrola a čištění rámečku těsnění krytu

7.2.1 Vyjmutí rámečku těsnění krytu

Abyste mohli těsnění krytu důkladně vyčistit, je možné vyjmout rámečky z nástavce na vlhké čištění pevných podlah Kobold SPB100.

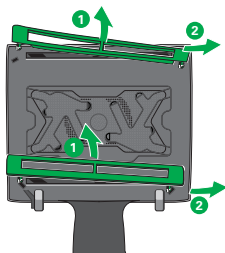

1. Položte nástavec na vlhké čištění pevných podlah obráceně.
2. Dbejte na to, aby kloub byl nasměrován k vám.
3. Vytáhněte uprostřed rámeček těsnění krytu (1), abyste jej uvolnili z jeho obou upevnění (2).
4. Vyčistěte rámeček těsnění krytu v případě potřeby pod tekoucí vodou.

7.2.2 Nasazení rámečku těsnění krytu

Než vložíte rámeček těsnění krytu zpět do přístroje, musíte jej úplně vysušit. Oba rámečky těsnění krytu se vzhledem ke svým různým tvarům hodí vždy jen na jednu stranu přístroje. Průchozí těsnění rámečku přitom musí být otočené dovnitř k mikroustěrce.

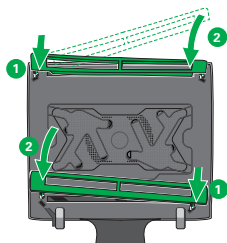

1. Zahákněte rámeček těsnění krytu za dvojitý háček (1).
2. Pro nasazení druhé strany lehce zatlačte rámeček těsnění krytu k sobě a nasadte jej (2).
3. Zkontrolujte, zda lze rámečky těsnění krytu lehce pohybovat nahoru a dolů.
4. Pokud se rámečky těsnění krytu zasekávají, napravte to stlačením vnitřních jazýčků na rámečku těsnění krytu směrem dolů.

7.3 Vyčištění nádoby

- Nádobku čistěte pravidelně čistou vodou. Pokud je to nutné, můžete také vypláchnout nádobku jemným mýdlovým roztokem.

8 Odstranění poruch

POZOR



Nebezpečí poranění pohyblivými součástmi!

Pohyblivé části (např. rotující kartáče nebo kmitající držák mikroustěrky) vás mohou poranit.

- Před jakoukoli manipulací, čištěním nebo údržbou přístroj vždy vypněte.
- Před manipulací, čištěním nebo údržbou nástavce odpojte nástavec od přístroje.
- Udržujte odstup od pohyblivých součástí.
- Nikdy nesahejte do rotujících součástí.

Porucha	Možná příčina a odstranění
Nástavec na vlhké čištění pevných podlah se sám vypne a vlny LED svítí červeně.	<p>Motor je možná přetížený.</p> <ul style="list-style-type: none"> - Vypněte tyčový aku vysavač. - Zapněte tyčový aku vysavač.
Nástavec na vlhké čištění pevných podlah se vypne. Vlny LED blikají červeně a revizní klapka vyskočí.	<p>Byla nasáta vlhkost.</p> <ul style="list-style-type: none"> - Vypněte tyčový aku vysavač. - Usušte pomocí kuchyňské utěrky oblast sacího kanálu, který je díky revizní klapce odkrytý. - Po úplném vysušení přístroje zapněte tyčový aku vysavač a zavřete revizní klapku nástavce na vlhké čištění pevných podlah. - Možná bude nutné několikrát opakování.
Při zapnutí tyčového aku vysavače blikají vlny LED nástavce na vlhké čištění pevných podlah červeně.	<p>Při posledním provozu přístroje mohla být nasáta vlhkost.</p> <ul style="list-style-type: none"> - Vypněte tyčový aku vysavač. - Zavřete revizní klapku. - Tyčový aku vysavač poté ještě jednou zapněte. <p>V nástavci na vlhké čištění pevných podlah se možná vytvořil kondenzát, jelikož byl přístroj uložen při příliš nízkých teplotách.</p> <ul style="list-style-type: none"> - Pokud byl nástavec na vlhké čištění pevných podlah uložen v chladu, nechte jej před použitím několik hodin zahřát na pokojovou teplotu.
Sací kanál nástavce na vlhké čištění pevných podlah je ucpaný.	<ul style="list-style-type: none"> - Vypněte tyčový aku vysavač. - Otevřete revizní klapku na levé straně přístroje. Pro otevření zasuněte minci do drážky (1). Magnetický uzávěr revizní klapky se otevře a vyskočí (2). Nyní máte odkrytý pohled na sací kanál. - Odstraňte předměty, které ucpávají sací kanál (3). Použijte k tomu příp. podle potřeby vhodný tupý předmět (např. šroubovák, háček). - Revizní klapku opět zavřete tím, že ji zamáčknete. Magnetický uzávěr revizní klapky zaskočí a klapka je těsně uzavřena. - Zkontrolujte také, zda jsou volné sací otvory mezi těsněním krytu. Případně předměty vyklepejte.
Kloubové hrdlo nástavce na vlhké čištění pevných podlah je ucpané.	<ul style="list-style-type: none"> - Odstraňte ucpání vhodným tupým předmětem (např. šroubovák, háček).
Nástavec na vlhké čištění pevných podlah vydává nezvyklé zvuky.	<p>Přístroj není pravděpodobně správně zavřený nebo není správně nasazený rámeček držáku mikroutěrky.</p> <ul style="list-style-type: none"> - Zkontrolujte, zda je revizní klapka správně zavřená; pokud ne, zavřete ji.

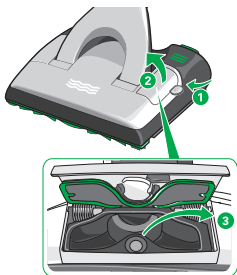

Porucha	Možná příčina a odstranění
	<ul style="list-style-type: none"> - Zkontrolujte usazení a aretaci rámečku držáku mikroutěrky. <p>Pravděpodobně není nádobka správně upevněna.</p> <ul style="list-style-type: none"> - Vypněte tyčový aku vysavač. - Nasadte nádobku, viz Vyjmutí, naplnění a nasazení nádoby [► 148] - Tyčový aku vysavač poté ještě jednou zapněte.
<p>Revizní klapka se nezavírá, resp. nezůstává zavřená.</p>	<p>Pravděpodobně je znečištěný přídržovací magnet.</p> <ul style="list-style-type: none"> - Vypněte tyčový aku vysavač. - Vyčistěte povrch magnetu. <p>Případně je sací kanál ještě mokrý.</p> <ul style="list-style-type: none"> - Vypněte tyčový aku vysavač. - Usušte pomocí kuchyňské utěrky oblast sacího kanálu, který je díky revizní klapce odkrytý. - Před další prací nechte sací kanál oschnout.
<p>Nástavec na vlhké čištění pevných podlah příliš silně vibruje.</p>	<p>Mikroutěrka není správně upevněná.</p> <ul style="list-style-type: none"> - Zkontrolujte, zda je mikroutěrka rovně a pevně usazená na rámečku držáku mikroutěrky. - Zkontrolujte, zda je zelené upevnění mikroutěrky správně a úplně zasunuté. <p>Rámeček držáku mikroutěrky není správně vložený.</p> <ul style="list-style-type: none"> - Zkontrolujte, zda je rámeček držáku mikroutěrky správně uchycen v nástavci na vlhké čištění pevných podlah - Možná nebyla použita originální mikroutěrka Kobold. - Používejte výhradně originální mikroutěrku Kobold. - Na hrubých podlahách používejte mikroutěrku Kobold MF600/601 Universal.
<p>Nástavec na vlhké čištění pevných podlah zanechává na podlaze pruhy / stopy.</p>	<p>Pravděpodobně jsou rámečky těsnění krytu znečištěné a váznu.</p> <ul style="list-style-type: none"> - Vyjměte rámečky těsnění krytu, viz Kontrola a čištění rámečku těsnění krytu [► 155]. <p>Mikroutěrka je možná příliš silně znečištěná.</p> <ul style="list-style-type: none"> - Vyměňte mikroutěrku, viz Výměna mikroutěrky [► 154].
<p>Výsledek vysávání nástavcem na vlhké čištění pevných podlah není uspokojivý.</p>	<p>Pravděpodobně jsou rámečky těsnění krytu znečištěné a váznu.</p> <ul style="list-style-type: none"> - Vyjměte rámečky těsnění krytu a vyčistěte je, viz Kontrola a čištění rámečku těsnění krytu [► 155]. - Zkontrolujte, zda jsou sací otvory mezi těsněním krytu zdola volné. Případně předměty vyklepejte. - Zkontrolujte, zda jsou rámečky těsnění krytu pohyblivé.

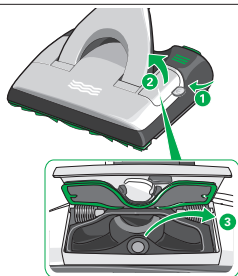

Pravděpodobně je mikroučterka upevněná na rámečku držáku mikroučterky šikmo a koliduje s rámy těsnění krytu.

- Zkontrolujte, jestli je mikroučterka upevněná na rámečku držáku rovně.

Případně je ucpaný sací kanál.

- Abyste odstranili ucpaní, otevřete revizní klapku na levé straně nástavce na vlhké čištění pevných podlah. Pro otevření zasuňte minci do drážky (1).

Magnetický uzávěr revizní klapky se otevře a vyskočí (2). Nyní máte odkrytý pohled na sací kanál.

- Odstraňte předměty, které ucpávají sací kanál (3). Použijte k tomu příp. podle potřeby vhodný tupý předmět (např. šroubovák, háček).
- Revizní klapku opět zavřete tím, že ji zamáčknete. Magnetický uzávěr revizní klapky zaskočí a klapka je těsně uzavřena.

Čisticí výkon nástavce na vlhké čištění pevných podlah se sníží.

Mikroučterka je možná příliš silně znečištěná.

- Vyměňte mikroučterku, viz [Výměna mikroučterky](#) [▶ 154].

Mikroučterka je možná příliš suchá.

- Zkontrolujte vlny LED nástavce na vlhké čištění pevných podlah. Pokud tyto svítí žlutě, musíte naplnit nádobku, viz [Vyjmutí, naplnění a nasazení nádoby](#) [▶ 148].
- Mikroučterku nejprve navlhčete pomocí funkčního tlačítka, viz [První navlhčení suché mikroučterky](#) [▶ 150].
- Stupeň navlhčení případně zvýšíte pomocí funkčního tlačítka, viz [Automatické navlhčení a režim na sucho](#) [▶ 149].

Vytvářejí se šmouhy.

Mikroučterka možná nebyla před prvním použitím vyprána.

- Vyperte mikroučterku před prvním použitím, viz .

Pravděpodobně došlo k nadměrnému dávkování čisticího prostředku.

- Opakujte proces čištění s novou mikroučterkou a čistou vodou.

Pravděpodobně se na podlaze nacházejí zbytky starých konzervačních a čisticích prostředků.

- Opakujte proces čištění, dokud nedosáhnete zlepšení; případně je zapotřebí důkladné vyčištění.

Mikroučterka je možná příliš silně znečištěná.

- Vyměňte mikroučterku, viz [Výměna mikroučterky](#) [▶ 154].
- Vlhký film neschne rovnoměrně.

Porucha	Možná příčina a odstranění
Čištění krajů nástavcem na vlhké čištění pevných podlah není dostatečné.	<ul style="list-style-type: none"> - Setřete zbývající množství kapaliny v druhém kroku čištění suchou mikroutěrkou v režimu nástavce na vlhké čištění pevných podlah na sucho. <p>Pravděpodobně není čisticí mikroutěrka správně upevněná.</p> <ul style="list-style-type: none"> - Zkontrolujte, zda je mikroutěrka rovně a pevně usazená na rámečku držáku mikroutěrky. <p>Mikroutěrka možná nebyla před prvním použitím vyprána.</p> <ul style="list-style-type: none"> - Vyperte mikroutěrku před prvním použitím, viz . <p>Mikroutěrka je možná příliš suchá.</p> <ul style="list-style-type: none"> - Zkontrolujte vlny LED nástavce na vlhké čištění pevných podlah. Pokud tyto svítí žlutě, musíte naplnit nádobku, viz Vyjmutí, naplnění a nasazení nádoby [▶ 148]. - Mikroutěrku nejprve navlhčete pomocí funkčního tlačítka, viz První navlhčení suché mikroutěrky [▶ 150]. - Stupeň navlhčení případně zvýšíte pomocí funkčního tlačítka, viz Vyjmutí, naplnění a nasazení nádoby [▶ 148].
Na podlaze zůstává vrstva nečistot.	<p>Mikroutěrka je možná příliš silně znečištěná.</p> <ul style="list-style-type: none"> - Vyměňte mikroutěrku, viz Výměna mikroutěrky [▶ 154].
Odstranění skvrn není uspokojivé.	<p>Mikroutěrka je možná příliš silně znečištěná.</p> <ul style="list-style-type: none"> - Vyměňte mikroutěrku, viz Výměna mikroutěrky [▶ 154]. <p>Mikroutěrka je možná příliš suchá.</p> <ul style="list-style-type: none"> - Zkontrolujte vlny LED nástavce na vlhké čištění pevných podlah. Pokud tyto svítí žlutě, musíte naplnit nádobku, viz Vyjmutí, naplnění a nasazení nádoby [▶ 148]. - Mikroutěrku nejprve navlhčete pomocí funkčního tlačítka, viz První navlhčení suché mikroutěrky [▶ 150]. - Stupeň navlhčení případně zvýšíte pomocí funkčního tlačítka, viz Automatické navlhčení a režim na sucho [▶ 149].
Podlaha působí po vyčištění matně.	<p>Pravděpodobně se na podlaze nacházejí zbytky starých, rozpuštěných, lesklých čisticích a konzervačních prostředků.</p> <ul style="list-style-type: none"> - Nechejte podlahu nejprve zcela uschnout a pokud nedošlo ke změně, použijte suchou mikroutěrku, abyste odstranili zbytkovou vrstvu rozpuštěného konzervačního prostředku. - Alternativně můžete použít mikroutěrku MF600/601 Dry, abyste odstranili stopy starých lesklých čisticích a konzervačních prostředků. - Opakujte proces čištění, případně s výměnou mikroutěrky, dokud nedosáhnete zlepšení.

Porucha	Možná příčina a odstranění
Vlhký film není rovnoměrný.	<ul style="list-style-type: none"> - Pokud nedojde k žádnému zlepšení, proveďte důkladné čištění podlahy, než budete pokračovat v práci s nástavcem na vlhké čištění pevných podlah. <p>Případně je prázdná nádobka.</p> <ul style="list-style-type: none"> - Zkontrolujte vlny LED nástavce na vlhké čištění pevných podlah. Pokud tyto svítí žlutě, musíte naplnit nádobku, viz Vyjmutí, naplnění a nasazení nádoby [▶ 148]. - Mikroutěrku nejprve navlhčete pomocí funkčního tlačítka, viz Automatické navlhčení a režim na sucho [▶ 149], poté pokračujte.
Podlaha je příliš vlhká.	<ul style="list-style-type: none"> - Spusťte nástavec na vlhké čištění pevných podlah v režimu, viz Automatické navlhčení a režim na sucho [▶ 149]. - Nejprve pokračujte v práci bez automatického navlhčení, dokud se vám podlaha nezdá příliš suchá. - Spusťte nástavec na vlhké čištění pevných podlah se stupněm navlhčení 1, viz Automatické navlhčení a režim na sucho [▶ 149].

Pokud nelze poruchu odstranit, obraťte se na zákaznický servis společnosti Vorwerk, viz [Servisní výkony](#) [▶ 162].

9 Ekologická likvidace a ochrana životního prostředí



Jako majiteli elektrického nebo elektronického přístroje je vám (podle SMĚRNICE 2012/19/EU EVROPSKÉHO PARLAMENTU A RADY ze dne 4. července 2012 o použitých elektrických a elektronických přístrojích a podle zákona o elektrotechnice a elektronice ze dne 20. října 2015) zákonem zakázáno vyhodit tento přístroj nebo jeho elektrické/elektronické příslušenství do netříděného domovního odpadu.

1. Místo toho využijte příslušné možnosti bezplatného vrácení.
2. Informujte se o možnostech na místním úřadu vašeho města nebo obce.

10 Záruka

Záruční podmínky naleznete ve své kupní smlouvě.

11 Servisní výkony

SERVIS V ČESKÉ REPUBLICCE

Pracovníci naší bezplatné zákaznické linky vám rádi poskytnou pomoc. Zákaznická linka: 800 168 987

PŘÍTOMNOST NA INTERNETU

www.vorwerk-kobold.cz

12 Technické údaje

Nástavec na vlhké čištění pevných podlah Kobold SPB100

Bezpečnostní znak



Plášť	Vysoce kvalitní recyklovatelný plast
Motor	Bezúdržbový bezkartáčový stejnosměrný motor
Hmotnost	cca 3,5 kg (bez mikroutěrky a s prázdnou nádobkou)
Rozměry	Výška: cca 10 cm (s ležícím kloubem) Šířka: cca 32 cm Délka: cca 38 cm (s ležícím kloubem)
Objem nádoby	cca 300 ml
Hladina akustického výkonu	80 dB (A)
Výrobce	Vorwerk Elektrowerke GmbH & Co. KG Mühlenweg 17-37 42270 Wuppertal Německo

kobold

SPB100

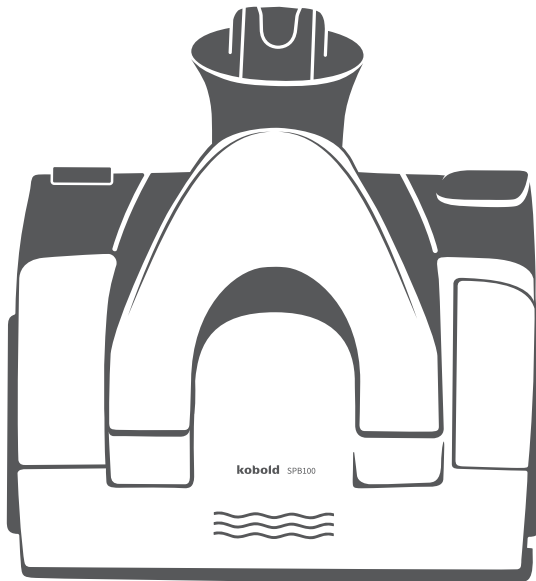

Istruzioni per l'uso



Indice

1	Prima di iniziare.....	167	6.6.1	Modalità di pulizia a secco.....	181
1.1	Conservare la documentazione	167	6.6.2	Prima umidificazione del panno asciutto	182
1.2	Documentazione di riferimento	167	6.6.3	Modificare i livelli di umidificazione.....	182
2	Panoramica del prodotto	168	6.6.4	Riepilogo degli indicatori lineari a LED.....	183
3	Per la vostra sicurezza ..	169	6.6.5	Consigli sul livello di umidificazione.....	184
3.1	Pericoli e avvertenze di sicurezza	169	6.7	Pulire con l'accessorio	185
3.2	Struttura delle avvertenze di pericolo.....	174	6.8	Sostituire il panno di pulizia..	186
3.3	Obblighi dell'utilizzatore	174	6.9	Modalità di funzionamento e autonomia della batteria.....	186
4	Utilizzo conforme	174	6.10	Dopo l'uso.....	187
5	Conoscere gli accessori.	176	7	Manutenzione.....	187
5.1	Koboclean	176	7.1	Parti di ricambio e materiali di consumo	187
5.2	Panni di pulizia.....	176	7.2	Controllare e pulire i set guarnizione.....	188
5.3	Idoneità dei panni di pulizia per i diversi tipi di pavimento	177	7.2.1	Smontare i set guarnizione....	188
6	Utilizzo	178	7.2.2	Montare i set guarnizione	188
6.1	Montare l'accessorio.....	178	7.3	Pulire il serbatoio	188
6.2	Attivare e disattivare la posizione di parcheggio.....	178	8	Risoluzione dei guasti.....	189
6.3	Preparare per l'uso	179	9	Smaltimento e tutela ambientale	195
6.3.1	Sganciare il telaio portapanno	179	10	Garanzia	195
6.3.2	Fissare il panno di pulizia al telaio portapanno	179	11	Assistenza	195
6.3.3	Agganciare il telaio portapanno	180	12	Dati tecnici	196
6.3.4	Estrarre, riempire e inserire il serbatoio	180			
6.4	Accensione e spegnimento...	181			
6.5	Brevi pause.....	181			
6.6	Umidificazione automatica e modalità a secco	181			

1 Prima di iniziare

Complimenti per l'acquisto di un nuovo apparecchio Kobold . Abbinato al vostro Kobold VB100 Aspirapolvere senza filo, questo apparecchio vi darà grandi soddisfazioni.

- Leggere attentamente tutte le istruzioni per l'uso prima di utilizzare per la prima volta l'apparecchio.

1.1 Conservare la documentazione

- Conservare le istruzioni per l'uso per un utilizzo futuro. Esse rappresentano una parte importante dell'apparecchio e devono essere consegnate unitamente ad esso in caso di sua cessione.

1.2 Documentazione di riferimento

- Istruzioni per l'uso Kobold VB100 Aspirapolvere senza filo

2 Panoramica del prodotto

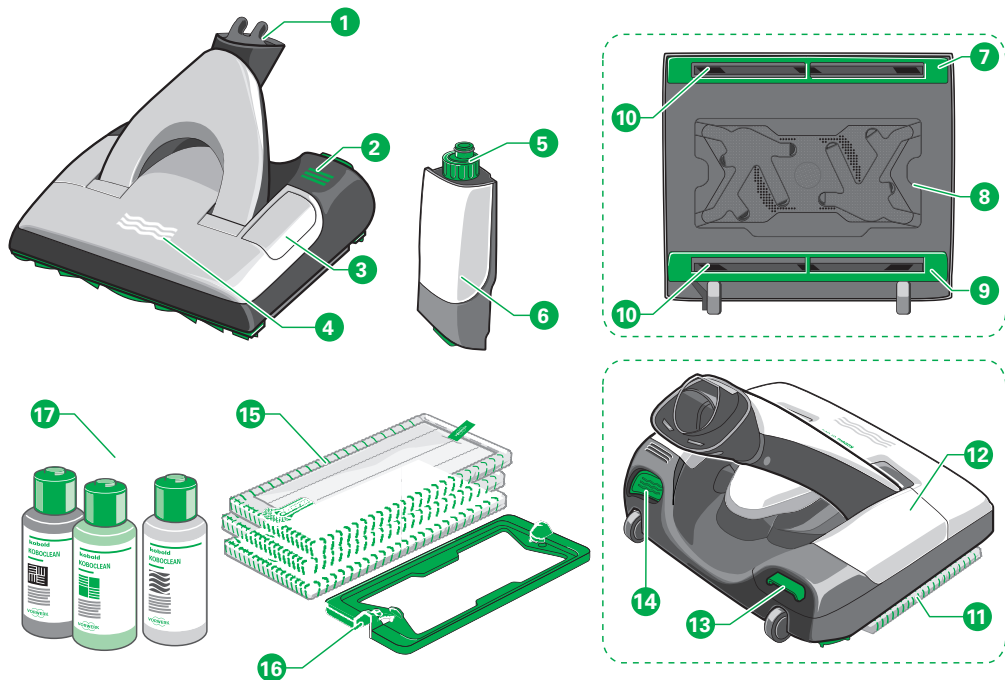

1	Snodo	10	Aperture di aspirazione anteriore e posteriore
2	Meccanismo di sblocco, per sganciare il telaio portapanno	11	Panno di pulizia su telaio portapanno nell'apparecchio
3	Sportello di ispezione	12	Serbatoio montato
4	Linee LED	13	Elemento di sblocco serbatoio
5	Tappo serbatoio con dosatore	14	Tasto funzione, per l'umidificazione del panno
6	Serbatoio	15	Panni MF600/601 (Universale Fughe, Universale Soft, Parquet, Dry)
7	Set guarnizione anteriore	16	Telaio portapanno
8	Piastra portapanno senza telaio portapanno	17	Koboclean, vari tipi
9	Set guarnizione posteriore		

La tipologia e il numero di accessori variano a seconda dei prodotti acquistati. Gli accessori possono essere acquistati separatamente. Le immagini presenti nelle istruzioni per l'uso consentono di visualizzare le funzioni dell'apparecchio e degli accessori. Le figure possono variare nei dettagli e proporzioni rispetto al prodotto effettivo. Le spine elettriche raffigurate sono solo indicative. Il prodotto reale può differire a seconda del Paese.

3 Per la vostra sicurezza

Caratteristica comune di tutti i prodotti Vorwerk è la massima sicurezza. Tuttavia la sicurezza del prodotto può essere garantita solo se ci si attiene a quanto indicato in questo capitolo e alle avvertenze di pericolo nei capitoli seguenti.

3.1 Pericoli e avvertenze di sicurezza

Pericolo di incendio o pericolo di scossa elettrica!

Una riparazione non a regola d'arte dell'apparecchio e del relativo alimentatore può provocare incendio o scossa elettrica.

- Non eseguire mai autonomamente le riparazioni all'apparecchio.
- Le riparazioni degli apparecchi elettrici devono essere effettuate solo dal personale dei Centri Assistenza Vorwerk, da un'officina autorizzata da Vorwerk o da un tecnico con qualifica simile, per evitare situazioni di pericolo.

Pericolo di incendio o pericolo di scossa elettrica!

Se materiali accesi o facilmente infiammabili penetrano all'interno dell'apparecchio, ciò può provocare incendio o esplosione.

- Non aspirare cenere calda o mozziconi di sigaretta accesi.
- Non aspirare sostanze esplosive o facilmente infiammabili.

Pericolo di esplosione!

L'utilizzo errato di detersivi può provocare reazioni pericolose.

- Non utilizzare prodotti per la pulizia a base oleosa, irritanti, contenenti solventi o cloro, infiammabili o combustibili.
- Non introdurre tali prodotti per la pulizia nel serbatoio della Pulilava.
- Non miscelare mai tra loro detersivi e prodotti per la manutenzione di tipo diverso.

Pericolo per presenza magneti!

Lo sportello dell'aria secondaria della Pulilava è tenuto chiuso da un magnete. I magneti possono avere effetti su pace-maker o defibrillatori sottocutanei.

- Tenere il magnete lontano da pace maker, defibrillatori sottocutanei o altri dispositivi medici attivi.
- Avvisare le persone interessate.

Pericolo di lesioni!

La Pulilava è indicata solo per l'uso su pavimenti. Se l'apparecchio viene usato su soffitti o pareti, può staccarsi dall'aspirapolvere e cadere sull'utilizzatore.

- Pulire esclusivamente superfici orizzontali con la Pulilava.
- Non usare mai la Pulilava in verticale o sopra la testa.

Pericolo di ustioni!	<p>È possibile scottarsi con acqua calda o bollente.</p> <ul style="list-style-type: none"> • Non versare acqua calda o bollente nel serbatoio della Pulilava.
Pericolo di soffocamento!	<p>Le parti piccole possono penetrare nelle vie respiratorie e provocare soffocamento.</p> <ul style="list-style-type: none"> • Controllare periodicamente che la giunzione dell'elemento di fissaggio verde del panno di pulizia sia in buone condizioni. • Se necessario, sostituire il panno di pulizia con uno nuovo, per evitare che l'elemento di fissaggio si distacchi come piccola parte.
Pericolo di lesioni a causa di parti in movimento!	<p>Le parti in movimento (ad es. le spazzole rotanti o la piastra portapanno mentre vibra) possono causare ferite.</p> <ul style="list-style-type: none"> • Prima di qualsiasi intervento di allestimento, pulizia o manutenzione spegnere sempre l'apparecchio. • Prima di qualsiasi intervento di allestimento, pulizia e manutenzione sull'accessorio, staccare sempre l'accessorio dall'apparecchio. • Mantenere la distanza dalle parti in movimento. • Non afferrare mai le parti rotanti.
Pericolo di lesioni a causa di pressione negativa!	<p>Aspirare sulla pelle o sui capelli può provocare lesioni.</p> <ul style="list-style-type: none"> • Non aspirare su parti del corpo o sui capelli. • Non aspirare nei pressi di bambini o animali domestici.
Pericolo di lesioni a causa di pezzi in plastica rotti e affilati!	<p>La plastica spezzata può essere tagliente e causare ferite.</p> <ul style="list-style-type: none"> • Non utilizzare l'apparecchio, se le parti in plastica sono state danneggiate a causa di cadute o urti. • Proteggersi dai pezzi rotti e affilati.
Pericolo di caduta e di lesioni!	<p>Caricando il peso sull'apparecchio in modo irregolare è possibile cadere.</p> <ul style="list-style-type: none"> • Mettere l'apparecchio con l'accessorio in posizione di parcheggio esclusivamente su superfici orizzontali. • Non appoggiarsi mai all'apparecchio. • Non salire sugli accessori.

Pericolo di lesioni a causa di materiale aspirato e scagliato!

Il materiale sparso che viene proiettato intorno può causare ferite.

- Evitare di passare con l'accessorio direttamente su materiale grossolano sparso (ad es. su frammenti di vetro), in particolare all'altezza degli occhi.
- Evitare di passare con l'accessorio lateralmente vicino a materiale grossolano sparso (ad es. frammenti di vetro).
- Non lavorare con la Pulilava all'altezza degli occhi (ad es. su scale o pedane).
- Spegnerne la Pulilava prima di sollevarla.

Danni all'apparecchio!

La presenza di umidità all'interno dell'apparecchio può danneggiarlo.

- Non aspirare liquidi o sporco umido.
- Non passare su zerbini o tappeti umidi.
- Non utilizzare l'apparecchio in ambienti umidi (bagno, ambienti esterni ecc.) o in luoghi in cui esiste il pericolo che l'apparecchio venga a contatto con liquidi.
- Non versare mai acqua sull'apparecchio.
- Non tenere l'apparecchio sotto l'acqua corrente.
- Non immergere mai l'apparecchio in acqua o altri liquidi.
- Non pulire mai l'apparecchio con acqua o detergenti liquidi.
- Non conservare l'apparecchio all'esterno.
- Tenere l'apparecchio al riparo dall'umidità.

Pericolo di danni a causa di uso non conforme!

Se l'apparecchio non è in perfette condizioni, sono possibili danni.

- Utilizzare esclusivamente prodotti originali Vorwerk.
- Non utilizzare l'apparecchio se esso o il cavo dell'alimentatore sono danneggiati o se l'apparecchio non è completamente assemblato.

Danni materiali a causa di detergenti non idonei!

L'utilizzo errato di detergenti può provocare danni.

- Utilizzare esclusivamente detergenti originali Kobold.
- Nell'utilizzare la Pulilava non impiegare detergenti acidi (ad es. detergenti all'aceto) o detergenti altamente alcalini (ad es. ipoclorito di sodio).

Danni al pavimento a causa di oggetti affilati!

Eventuali oggetti affilati che si trovano sotto il panno di pulizia possono causare danni al pavimento.

- Prima dell'accensione accertarsi che sotto al panno di pulizia non vi siano sassolini, granelli (ad es. sabbia per gatti) o altri oggetti appuntiti o affilati.

Pericolo di danni al pavimento!

Un uso non conforme della Pulilava può causare danni al pavimento.

- Non utilizzare mai la Pulilava senza panno di pulizia.
- Seguire le istruzioni del produttore del pavimento per la pulizia e manutenzione.
- Non soffermarsi più di 10 secondi su un solo punto del pavimento.
- Non lasciare la Pulilava per più di 30 secondi con il panno di pulizia umido sul pavimento, altrimenti si potrebbero verificare danni in caso di pavimenti sensibili all'umidità.
- Per pavimenti delicati, quali pavimenti non sigillati permanentemente (ad es. sughero oliato, parquet oliato, pietra rivestita o oliata) Vorwerk consiglia di provare preventivamente l'apparecchio in un punto non visibile, per prevenire danni al pavimento.
- In caso di pavimenti particolarmente sensibili all'umidità, eseguire una passata successiva con un panno Parquet o panno Dry e con l'aspirapolvere alla massima potenza, se il pavimento è troppo umido.
- Se la Pulilava si incastra o si blocca su un oggetto, spegnere immediatamente l'apparecchio per evitare danni.

Danni materiali a causa del montaggio errato del telaio portapanno!

La manipolazione errata del telaio portapanno può provocare danni.

- Applicando il panno sul telaio portapanno, accertarsi sempre che sia fissato ben dritto. Evitare assolutamente di fissare il panno molto storto rispetto al telaio portapanno.
- Evitare di inserire ed estrarre il telaio portapanno con troppa forza.

Danni materiali a causa del montaggio errato del serbatoio!

La manipolazione errata del serbatoio può provocare danni.

- Evitare di inserire ed estrarre il serbatoio con troppa forza.

Danni materiali a causa di conservazione non conforme!

La presenza di umidità persistente all'interno e sull'apparecchio lo può danneggiare.

- Non lasciare mai il panno umido nell'apparecchio, quando si ripone la Pulilava.
- Non lasciare mai il serbatoio con residui di liquido quando si ripone l'apparecchio.
- Dopo ogni utilizzo, svuotare completamente il serbatoio.

Pericolo di danni per presenza magneti!

Lo sportello dell'aria secondaria è tenuto chiuso da un magnete.

- Tenere lontano carte di credito, supporti digitali di memoria e altri oggetti sensibili ai campi magnetici.

Pericolo di danni a causa di umidificazione errata!

L'umidificazione del panno di pulizia Dry può danneggiarlo.

- Non eseguire l'umidificazione quando si utilizza il panno di pulizia Dry.

Pericolo di incendio o pericolo di scossa elettrica!

Una riparazione non a regola d'arte dell'apparecchio e del relativo alimentatore può provocare incendio o scossa elettrica.

- Non eseguire mai autonomamente le riparazioni all'apparecchio.
- Le riparazioni degli apparecchi elettrici devono essere effettuate solo dal personale dei Centri Assistenza Vorwerk, da un'officina autorizzata da Vorwerk o da un tecnico con qualifica simile, per evitare situazioni di pericolo.

3.2 Struttura delle avvertenze di pericolo

Le avvertenze di pericolo in questo manuale sono evidenziate per mezzo di simboli di sicurezza e formule di avvertimento. Il simbolo e la formula di avvertimento segnalano la gravità del pericolo.

Struttura delle avvertenze di pericolo

Le avvertenze di pericolo che precedono ogni operazione sono rappresentate come segue:

AVVERTENZA



Tipo e origine del pericolo

Spiegazione del tipo e dell'origine del pericolo/conseguenze

- Provvedimenti per evitare il pericolo

Significato delle formule di avvertimento

PERICOLO	Pericolo di morte o pericolo di lesioni gravi, se la situazione pericolosa non viene evitata.
ATTENZIONE	Pericolo di lesioni lievi, se la situazione pericolosa non viene evitata.
NOTA	Danni materiali, se la situazione pericolosa non viene evitata.

Significato dei simboli di sicurezza



Avvertenza di pericolo con indicazione della gravità del pericolo



Avviso di danni materiali

3.3 Obblighi dell'utilizzatore

Per garantire il perfetto funzionamento dell'apparecchio e degli accessori Vorwerk è necessario attenersi a quanto segue:

1. Rispetta le istruzioni per l'uso e tutta la relativa documentazione.
2. Conserva le istruzioni vicino all'apparecchio.
3. Fai riparare tempestivamente dal Produttore eventuali danni.

4 Utilizzo conforme

Utilizzare l'apparecchio e gli accessori solo in modo appropriato e secondo le disposizioni, al fine di evitare pericoli a se stessi o a terzi danni all'apparecchio o altri danni materiali.

Kobold SPB100 Pulilava Utilizzare Kobold SPB100 Pulilava esclusivamente per la pulizia di pavimenti duri in ambito domestico. La Pulilava può essere utilizzata solo in combinazione con un Kobold VB100 Aspirapolvere senza filo. È destinata all'uso su diversi tipi di pavimenti duri, vedere [Idoneità dei panni di pulizia per i diversi tipi di pavimento \[► 177\]](#).

È indicata per l'impiego su pavimenti che in base ai dati del produttore possono essere puliti a umido. Le seguenti pavimentazioni non devono mai essere pulite a umido: pavimenti in sughero non trattati, mattonelle non trattate, pavimenti in legno morbido non trattati.

L'apparecchio può essere impiegato da ragazzi di età superiore agli 8 anni e da persone con ridotte capacità fisiche, sensoriali o psichiche, o con scarsa esperienza o capacità di apprendimento, solamente sotto supervisione o se istruiti circa il suo utilizzo in sicurezza e consapevoli dei pericoli che esso comporta.

I bambini non devono giocare con l'apparecchio. La pulizia e la manutenzione degli apparecchi devono essere effettuate da adulti o da ragazzi di età superiore agli 8 anni sotto la supervisione di adulti.

Non è consentito alcun uso diverso dall'uso conforme. Il Produttore non risponde di danni derivanti da uso diverso. In caso di modifiche tecniche al prodotto decadono tutti i diritti alla garanzia per difetti materiali. L'obbligo di sostituzione del Produttore in base alla responsabilità per prodotti difettosi e/o del rivenditore per difetti materiali decade se si apportano modifiche tecniche al prodotto.

Durante qualsiasi lavoro con l'apparecchio è necessario attenersi a tutta la documentazione pertinente e agli indicatori dell'apparecchio. In caso di operazioni inappropriate il Produttore non risponde per i danni da ciò derivanti.

L'apparecchio è conforme alle norme di sicurezza del Paese in cui viene distribuito dall'organizzazione Vorwerk autorizzata. In caso di uso dell'apparecchio in un Paese diverso da quello di acquisto non è possibile garantire il rispetto delle disposizioni locali sulla sicurezza vigenti nell'altro Paese. Pertanto Vorwerk non risponde dei rischi derivanti per la sicurezza dell'utilizzatore.

5 Conoscere gli accessori

Kobold SPB100 Pulilava consente di aspirare e lavare pavimenti duri in un solo passaggio. Inoltre con la Pulilava è possibile pulire i pavimenti a secco.

5.1 Koboclean

Questo detergente è indicato per la pulizia dei vari pavimenti duri.



Koboclean Universale
Per impiego su tutte le superfici sigillate lavabili a umido (ad es. piastrelle, PVC).



Koboclean Parquet
Appositamente sviluppato per la pulizia di superfici in legno sigillate (ad es. sughero, parquet, laminato).



Koboclean Holzbodenseife (Sapone per pavimenti in legno)
.Appositamente sviluppato per la pulizia e la cura di pavimenti in legno oliati, incerati o con finitura saponata.

Prima dell'uso il detergente deve essere diluito in base al dosaggio indicato. Non deve essere utilizzato puro.

5.2 Panni di pulizia

I panni Kobold MF600/601 sono concepiti appositamente per la Pulilava. I panni di pulizia sono disponibili in quattro varianti:



Kobold MF600/601 Universale Fughe
Panno particolarmente indicato per tutte le superfici lavabili a umido (ad es. piastrelle, PVC, adatto anche a superfici strutturate).



Kobold MF600/601 Universale Soft
Panno indicato per l'uso su pavimenti a pori aperti o lisci (ad es. marmo, granito, pietra artificiale, laminato).



Kobold MF600/601 Parquet
Panno particolarmente indicato per la pulizia a umido di pavimenti in legno (ad es. parquet, pavimenti in sughero sigillati).



Kobold MF600/601 Dry
Panno per un'efficace pulizia a secco dei pavimenti duri.

Note I panni Universale Soft, Parquet e Dry non sono compresi nella dotazione base. Per un'azione pulente ottimale si consiglia di lavare i panni prima del primo utilizzo a 60 °C senza ammorbidente. Fare riferimento alla tabella generale nel capitolo **Idoneità dei panni di pulizia per i diversi tipi di pavimento** [▶ 177].

5.3 Idoneità dei panni di pulizia per i diversi tipi di pavimento

Tipo di pavimento duro	Universale Fughe	Universale Soft	Parquet	Dry
Pavimenti in legno sigillati/laccati (tavole, parquet)	+ ¹	+ ¹	++	++ ¹
Pavimento in legno oliati/incerati	+ ¹	+ ¹	++	++ ¹
Pavimenti in legno non trattati/non sigillati	-	-	-	+ ¹
Pavimenti in sughero sigillati	+ ¹	+ ¹	++	++ ¹
Pavimento in sughero oliati/incerati	-	-	-	+ ¹
Pavimenti in sughero non trattati/non sigillati	-	-	-	+ ¹
Laminato	+	++	+	++
Pavimenti elastici (PVC, CV, linoleum)	++	++	-	++
Pavimenti in pietra (marmo, granito, pietra Jura, pietra artificiale)	++	++ ²	-	++
Pietra naturale delicata/a pori aperti (ardesia, lastre di clinker)	+	+ ²	-	++
Pavimenti a base di argilla (cotto, clinker, laterizi)	++ ²	++ ²	-	++
Piastrelle in vetroceramica e grès porcellanato	++	++ ²	-	++
Pavimenti in piastrelle non trattati	-	-	-	+
Pavimenti ruvidi in cemento (finitura lavata)	esclusi			
Pavimenti tessili	esclusi			

Significato dei simboli: ++ assolutamente idoneo + idoneo - non idoneo

¹⁾ I panni contengono microfibre; attenersi alle indicazioni del produttore per la pulizia e la manutenzione.

²⁾ Su pavimenti ruvidi si può verificare una maggiore usura.

6 Utilizzo

6.1 Montare l'accessorio

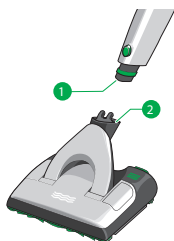

- Inserire l'attacco (1) dell'Aspirapolvere senza filo nello snodo della Pulilava (2).
- ⇒ *L'attacco si innesta con un suono percepibile.*

6.2 Attivare e disattivare la posizione di parcheggio

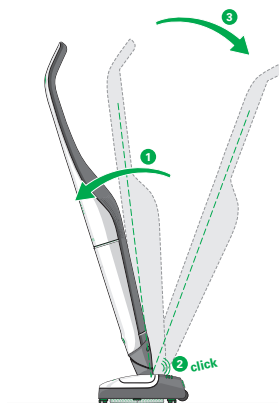

1. Ruotare l'Aspirapolvere senza filo tramite lo snodo, in modo che l'aspirapolvere e la Pulilava siano in posizione verticale.
 2. Spingere l'Aspirapolvere senza filo in avanti (1) fino a percepire il blocco dello snodo.
- ⇒ *L'Aspirapolvere senza filo si blocca in posizione di parcheggio.*
3. Per sbloccare la posizione di parcheggio, spingere l'Aspirapolvere senza filo ancora leggermente in avanti (1), fino a percepire un clic di sblocco (2).
- ⇒ *Ora l'Aspirapolvere senza filo non è più in posizione di parcheggio.*
4. Portare l'Aspirapolvere senza filo come di consueto nella posizione di aspirazione (3).

6.3 Preparare per l'uso

6.3.1 Sganciare il telaio portapanno

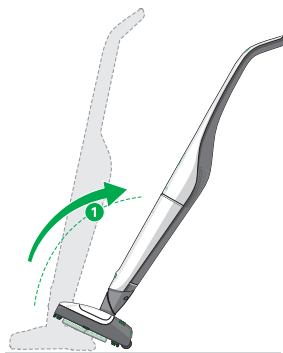

1. Montare la Pulilava sull'Aspirapolvere senza filo come descritto nel capitolo **Montare l'accessorio** [▶ 178].
2. Mettere l'Aspirapolvere senza filo in posizione di parcheggio come descritto nel capitolo **Attivare e disattivare la posizione di parcheggio** [▶ 178].
3. Inclinare l'Aspirapolvere senza filo in posizione di parcheggio all'indietro (1).
⇒ *A questo punto la Pulilava poggia sulle ruote.*
4. Con il piede abbassare il meccanismo di sblocco (tre righe verdi) nella parte posteriore sinistra della Pulilava (2).
⇒ *Il telaio portapanno si sgancia dall'apparecchio (3).*

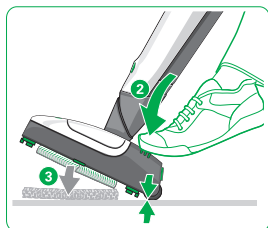

L'estrazione del telaio portapanno è possibile solo quando l'Aspirapolvere senza filo poggia sulle ruote in posizione di parcheggio, inclinato all'indietro.

6.3.2 Fissare il panno di pulizia al telaio portapanno

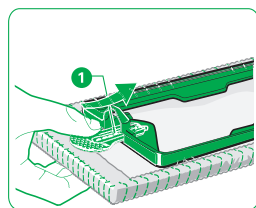

1. Per fissare il panno di pulizia al telaio portapanno, spingere l'elemento di fissaggio verde (1) del panno fino a che si arresta nella fessura del telaio portapanno.
2. Quindi spingere il telaio portapanno diritto sul panno (2).

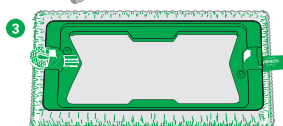
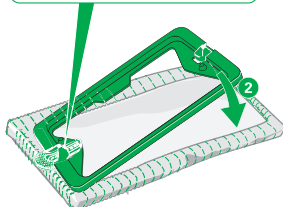

- ⇒ *Il retro del panno aderisce agganciandosi alla piastra portapanno e si posiziona correttamente (3).*
3. Evitare assolutamente di fissare il panno storto rispetto al telaio portapanno.

6.3.3 Agganciare il telaio portapanno

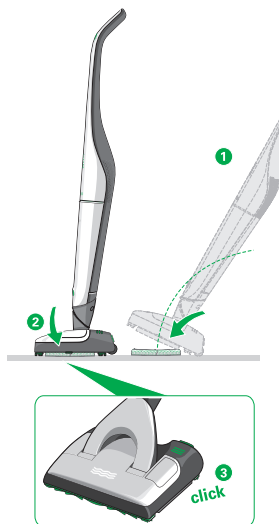

1. Appoggiare sul pavimento il telaio portapanno con il panno correttamente fissato.
2. Inclinare l'Aspirapolvere senza filo in posizione di parcheggio all'indietro (1).
⇒ *A questo punto la Pulilava poggia sulle ruote.*
3. Far scorrere l'Aspirapolvere senza filo sulle ruote avvicinandolo bene al telaio portapanno.
4. Abbassare l'Aspirapolvere senza filo sul telaio portapanno (2).
⇒ *Il telaio portapanno si innesta nella Pulilava con un suono percepibile (3). Ora l'apparecchio è pronto per l'uso.*

Il telaio portapanno è simmetrico. Per agganciare correttamente il telaio portapanno alla Pulilava è sufficiente avvicinarsi in linea al telaio portapanno.

6.3.4 Estrarre, riempire e inserire il serbatoio

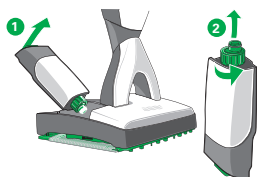

Per la pulizia a umido il panno viene inumidito automaticamente tramite il serbatoio della Pulilava.

1. Estrarre il serbatoio dalla Pulilava. Per far ciò, tirare leggermente verso l'alto l'elemento di sblocco del serbatoio sul retro della Pulilava (1) ed estrarre il serbatoio sollevandolo all'indietro.
2. Svitare il tappo del serbatoio (2).
3. Riempire il tappo del serbatoio con Koboclean fino alla tacca (3 ml) (3).
4. Versare la quantità dosata nel serbatoio (4).
5. Aggiungere acqua del rubinetto senza superare il segno sul serbatoio (5).
6. Riposizionare il tappo sul serbatoio e avvitarlo.
7. Inserire il serbatoio nella Pulilava. Per far ciò, infilare prima la parte anteriore del serbatoio nella Pulilava (6) e poi spingere il serbatoio verso il basso nell'apposito alloggiamento (7).
⇒ *Il serbatoio si innesta con un suono percepibile.*

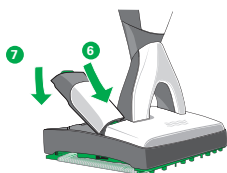
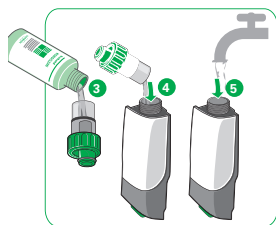

6.4 Accensione e spegnimento

NOTA!



Danni al pavimento a causa di oggetti affilati!

Eventuali oggetti affilati che si trovano sotto il panno di pulizia possono causare danni al pavimento.

- Prima dell'accensione accertarsi che sotto al panno di pulizia non vi siano sassolini, granelli (ad es. sabbia per gatti) o altri oggetti appuntiti o affilati.
 1. Riprendere l'Aspirapolvere senza filo dalla posizione di parcheggio come descritto nel capitolo [Attivare e disattivare la posizione di parcheggio](#) [► 178].
 2. Accendere l'Aspirapolvere senza filo.
⇒ *L'Aspirapolvere senza filo si accende, il LED si illumina come di consueto e la Pulilava si avvia in modalità a secco (vedere [Modalità di pulizia a secco](#) [► 181]).*
 3. Spegnere l'Aspirapolvere senza filo dall'impugnatura.
 4. Mettere l'Aspirapolvere senza filo in posizione di parcheggio.

6.5 Brevi pause

Se si ha la necessità di arrestare la Pulilava solo per una breve pausa (meno di 30 secondi), è sufficiente mettere l'Aspirapolvere senza filo in posizione di parcheggio.

1. Mettere l'Aspirapolvere senza filo nella posizione di parcheggio.
⇒ *La Pulilava si ferma automaticamente. L'Aspirapolvere senza filo resta acceso, l'indicatore LED dell'Aspirapolvere senza filo resta illuminato.*
2. Riportare l'Aspirapolvere senza filo nella posizione di aspirazione.
⇒ *La Pulilava si riaccende automaticamente lavorando nella modalità precedentemente impostata. (maggiori dettagli in [Umidificazione automatica e modalità a secco](#) [► 181]).*

6.6 Umidificazione automatica e modalità a secco

Non inumidire manualmente il panno di pulizia, in nessun modo. Il panno di pulizia deve essere inumidito solo dalla Pulilava.

6.6.1 Modalità di pulizia a secco

All'accensione dell'Aspirapolvere senza filo e quindi anche della Pulilava, quest'ultima funziona inizialmente in modalità pulizia a secco. Nessuna linea LED illuminata.

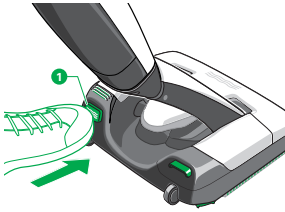

6.6.2 Prima umidificazione del panno asciutto

- Azionare il tasto funzione verde (1) a sinistra sul retro della Pulilava per ca. 5 secondi per avviare l'umidificazione completa del panno.

6.6.3 Modificare i livelli di umidificazione

1. Azionare il tasto funzione verde (1) a sinistra sul retro della Pulilava per avviare l'umidificazione automatica del panno.
2. Premendo nuovamente il tasto funzione verde (1) si passa da un livello di umidificazione all'altro.

Nota Se il panno di pulizia è troppo asciutto, aumentare il livello di umidificazione per mezzo del tasto funzione verde (1) sulla Pulilava.

6.6.4 Riepilogo degli indicatori lineari a LED

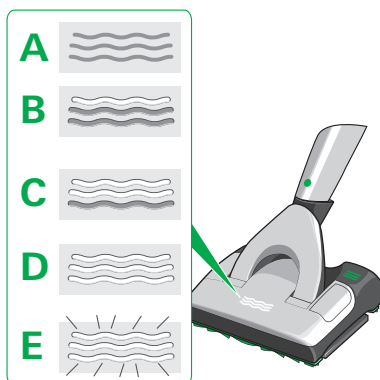

A Modalità di pulizia a secco

Nessuna linea accesa (però l'Aspirapolvere senza filo è acceso e la Pulilava gira).

La Pulilava è pronta all'uso e funziona in modalità a secco, senza umidificazione.

B 1° livello di umidificazione

Una linea illuminata.

La Pulilava è pronta per l'uso, il tasto funzione verde è stato azionato una volta, il panno di pulizia viene inumidito dalla Pulilava con il livello minimo di umidificazione.

C 2° livello di umidificazione

Due linee illuminate.

La Pulilava è pronta per l'uso, il tasto funzione verde è stato azionato due volte, il panno di pulizia viene inumidito dalla Pulilava con il livello medio di umidificazione.

D 3° livello di umidificazione

Tre linee illuminate.

La Pulilava è pronta per l'uso, il tasto funzione verde è stato azionato tre volte, il panno di pulizia viene inumidito dalla Pulilava con il livello massimo di umidificazione.

E Prima umidificazione panno asciutto

Tutte e tre le linee lampeggiano.

La Pulilava è pronta per l'uso, il tasto funzione verde è stato azionato una volta a lungo, il panno di pulizia è stato inumidito completamente in una sola volta.

Anomalie

Tutte le linee si illuminano di giallo. Il serbatoio è vuoto.

Tutte le linee lampeggiano in rosso. Lo sportello di ispezione si apre, la Pulilava ha aspirato del liquido (vedere [Risoluzione dei guasti](#) ► 189)).

Tutte le linee si illuminano di rosso. La Pulilava ha riscontrato un guasto.

6.6.5 Consigli sul livello di umidificazione

Tipo di pavimento duro	A secco	1° livello	2° livello	3° livello
Pavimenti in legno sigillati/laccati (tavole, parquet)	++	++	+	+
Pavimento in legno oliati/incerati	++	+	-	-
Pavimenti in legno non trattati/non sigillati	++	-	-	-
Pavimenti in sughero sigillati	++	++	+	+
Pavimento in sughero oliati/incerati	+	-	-	-
Pavimenti in sughero non trattati/non sigillati	+	-	-	-
Laminato	++	++	+	+
Pavimenti elastici (PVC, CV, linoleum)	++	++	++	++
Pavimenti in pietra (marmo, granito, pietra Jura, pietra artificiale)	++	++	++	++
Pietra naturale delicata/a pori aperti (ardesia, lastre di clinker)	++	++	++	++
Pavimenti a base di argilla (cotto, clinker, laterizi)	++	++	++	++
Piastrelle in vetroceramica e grès porcellanato	++	++	++	++
Pavimenti in piastrelle non trattati	+	-	-	-
Pavimenti ruvidi in cemento (finitura lavata)	esclusi			
Pavimenti tessili	esclusi			

Significato dei simboli: ++ assolutamente idoneo + idoneo - non idoneo

Nota Il livello ottimale di umidificazione varia anche in funzione della velocità di lavorazione. Lavorando più velocemente si può selezionare un livello superiore di umidificazione.

Se durante la pulizia con la Pulilava il pavimento si bagna eccessivamente, passare a un livello inferiore di umidificazione. (Per ulteriori suggerimenti consultare [Risoluzione dei guasti \[▶ 189\]](#).)

6.7 Pulire con l'accessorio

NOTA!



Pericolo di danni al pavimento!

Un uso non conforme della Pulilava può causare danni al pavimento.

- Non utilizzare mai la Pulilava senza panno di pulizia.
- Seguire le istruzioni del produttore del pavimento per la pulizia e manutenzione.
- Non soffermarsi più di 10 secondi su un solo punto del pavimento.
- Non lasciare la Pulilava per più di 30 secondi con il panno di pulizia umido sul pavimento, altrimenti si potrebbero verificare danni in caso di pavimenti sensibili all'umidità.
- Per pavimenti delicati, quali pavimenti non sigillati permanentemente (ad es. sughero oliato, parquet oliato, pietra rivestita o oliata) Vorwerk consiglia di provare preventivamente l'apparecchio in un punto non visibile, per prevenire danni al pavimento.
- In caso di pavimenti particolarmente sensibili all'umidità, eseguire una passata successiva con un panno Parquet o panno Dry e con l'aspirapolvere alla massima potenza, se il pavimento è troppo umido.
- Se la Pulilava si incastra o si blocca su un oggetto, spegnere immediatamente l'apparecchio per evitare danni.

1. Muovere la Pulilava avanti e indietro tracciando strisce uniformi.
2. Tenere la Pulilava costantemente in movimento.

Nota A causa delle particolari prestazioni di pulizia della Pulilava è possibile che al primo utilizzo su alcuni pavimenti sia necessario ripetere il processo di pulizia per rimuovere lo sporco in profondità.

6.8 Sostituire il panno di pulizia

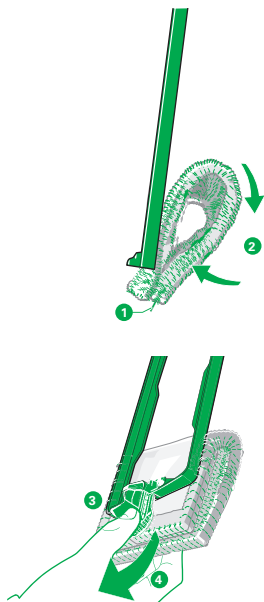

1. Sganciare il telaio portapanno, vedere [Sganciare il telaio portapanno](#) [▶ 179].
2. Afferrare saldamente il telaio portapanno.
3. Con l'altra mano afferrare il panno di pulizia nel punto di presa (1) e piegarlo su se stesso (2).
4. Con il pollice afferrare l'elemento di fissaggio verde del panno (3) ed estrarlo dal telaio portapanno (4).
5. Inserire un panno di pulizia pulito, vedere [Fissare il panno di pulizia al telaio portapanno](#) [▶ 179].

La durata d'utilizzo di un panno di pulizia dipende dal grado di sporco del pavimento e dal tipo di pavimento.

6.9 Modalità di funzionamento e autonomia della batteria

A seconda del livello di aspirazione con cui si usa il Kobold VB100 Aspirapolvere senza filo in combinazione con Kobold SPB100 Pulilava, i tempi di funzionamento dell'Aspirapolvere senza filo sono diversi.

Livello di aspirazione soft	Livello di aspirazione med	Livello di aspirazione max
fino a 40 minuti	fino a 20 minuti	fino a 10 minuti

Si raccomanda di utilizzare l'Aspirapolvere senza filo in combinazione con la Pulilava sempre con livello di aspirazione med. All'occorrenza è possibile cambiare il livello di aspirazione.

Nota Le autonomie indicate rappresentano valori medi. Sono state rilevate con batteria nuova e a temperatura ambiente. L'autonomia effettiva può variare.

Le autonomie indicate rappresentano valori approssimativi che dipendono dal tipo di utilizzo e dalle condizioni ambientali. Ad esempio le temperature basse e alte abbreviano l'autonomia della batteria.

6.10 Dopo l'uso

Conservazione

1. Riporre la Pulilava con serbatoio e telaio portapanno montati.
2. Prima di farlo, svuotare il serbatoio e togliere il panno di pulizia, vedere [Estrarre, riempire e inserire il serbatoio \[► 180\]](#) e [Sostituire il panno di pulizia \[► 186\]](#).

Lavare i panni di pulizia

1. Lavare i panni di pulizia usati in lavatrice a 60 °C senza ammorbidente. I panni non devono essere lavati con ipoclorito di sodio.
2. Nell'asciugatrice i panni lavati devono essere asciugati con il livello più basso di asciugatura.

7 Manutenzione

ATTENZIONE



Pericolo di lesioni a causa di parti in movimento!

Le parti in movimento (ad es. le spazzole rotanti o la piastra portapanno mentre vibra) possono causare ferite.

- Prima di qualsiasi intervento di allestimento, pulizia o manutenzione spegnere sempre l'apparecchio.
- Prima di qualsiasi intervento di allestimento, pulizia e manutenzione sull'accessorio, staccare sempre l'accessorio dall'apparecchio.
- Mantenere la distanza dalle parti in movimento.
- Non afferrare mai le parti rotanti.

7.1 Parti di ricambio e materiali di consumo

Vi raccomandiamo di approfittare per tempo delle possibilità di ordinare prodotti per la manutenzione e materiali di consumo originali. Per maggiori dettagli sulle possibilità di ordinazione consultare il capitolo [Assistenza \[► 195\]](#).

7.2 Controllare e pulire i set guarnizione

7.2.1 Smontare i set guarnizione

Per pulire a fondo le guarnizioni è possibile estrarre i set dal Kobold SPB100 Pulilava.

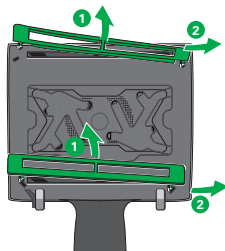

1. Appoggiare la Pulilava capovolta.
2. Accertarsi che lo snodo sia rivolto verso di sé.
3. Tirare al centro (1) del set guarnizione, per liberare il set guarnizione dai due punti di aggancio (2).
4. Se necessario, lavare i set guarnizione sotto acqua corrente.

7.2.2 Montare i set guarnizione

I set guarnizione devono essere perfettamente asciutti, prima di essere riposizionati nell'apparecchio. In base alla forma diversa, i due set guarnizione si adattano a un solo lato dell'apparecchio. La bandella continua del set deve sempre essere rivolta verso l'interno cioè verso il panno.

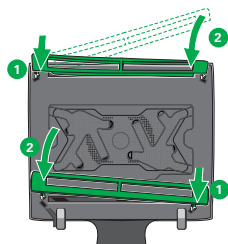

1. Infilare il set guarnizione sotto al doppio gancio (1).
2. Per inserire il secondo lato, comprimere leggermente il set guarnizione e inserirlo (2).
3. Verificare se i set guarnizione si muovono agevolmente verso l'alto e verso il basso.
4. Se i set guarnizione si bloccano, il problema si risolve premendo verso il basso le linguette interne del set guarnizione.

7.3 Pulire il serbatoio

- Pulire regolarmente il serbatoio con acqua pulita. Se necessario il serbatoio può essere lavato anche con una soluzione saponata delicata.

8 Risoluzione dei guasti

ATTENZIONE



Pericolo di lesioni a causa di parti in movimento!

Le parti in movimento (ad es. le spazzole rotanti o la piastra portapanno mentre vibra) possono causare ferite.

- Prima di qualsiasi intervento di allestimento, pulizia o manutenzione spegnere sempre l'apparecchio.
- Prima di qualsiasi intervento di allestimento, pulizia e manutenzione sull'accessorio, staccare sempre l'accessorio dall'apparecchio.
- Mantenere la distanza dalle parti in movimento.
- Non afferrare mai le parti rotanti.

Guasto

Possibili cause e soluzioni

La Pulilava si spegne da sola e le linee LED sono accese rosse.	Probabilmente si è verificato un sovraccarico del motore. <ul style="list-style-type: none">– Spegner l'Aspirapolvere senza filo.– Accendere l'Aspirapolvere senza filo.
La Pulilava si spegne. Le linee LED lampeggiano con luce rossa e lo sportello di ispezione si è aperto.	È stato aspirato del liquido. <ul style="list-style-type: none">– Spegner l'Aspirapolvere senza filo.– Asciugare con uno straccio la zona del canale di aspirazione accessibile dallo sportello di ispezione.– Una volta che l'apparecchio è completamente asciutto, accendere l'Aspirapolvere senza filo e chiudere lo sportello di ispezione della Pulilava.– Potrebbe essere necessario ripetere l'operazione più volte.
All'accensione dell'Aspirapolvere senza filo le linee LED della Pulilava lampeggiano con luce rossa.	Probabilmente durante l'ultimo utilizzo dell'apparecchio è stato aspirato del liquido. <ul style="list-style-type: none">– Spegner l'Aspirapolvere senza filo.– Chiudere lo sportello di ispezione.– Poi accendere nuovamente l'Aspirapolvere senza filo. Probabilmente nella Pulilava si è formata un po' di condensa, perché è stata conservata a temperature molto basse. <ul style="list-style-type: none">– Se la Pulilava era stata riposta al freddo, lasciarla riscaldare alcune ore a temperatura ambiente, prima di utilizzarla.
Il canale di aspirazione della Pulilava è ostruito.	<ul style="list-style-type: none">– Spegner l'Aspirapolvere senza filo.

Guasto

Possibili cause e soluzioni

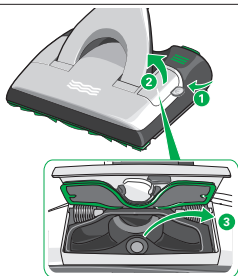

- Aprire lo sportello di ispezione sul lato sinistro dell'apparecchio. Per far ciò, inserire una moneta nella fessura (1).
La chiusura magnetica dello sportello di ispezione si apre e si solleva (2). Il canale di aspirazione è visibile.
- Rimuovere gli oggetti che ostruiscono il canale di aspirazione (3). Servirsi eventualmente di un oggetto adeguato non appuntito (ad es. cacciavite, uncinetto).
- Premere per richiudere lo sportello di ispezione.
La chiusura magnetica dello sportello di ispezione scatta e lo sportello si chiude perfettamente.
- Controllare anche che le aperture di aspirazione tra le guarnizioni siano libere. Scuotere per fare uscire eventuali oggetti.

Lo snodo della Pulilava è ostruito.

- Rimuovere l'ostruzione utilizzando un oggetto adeguato, non appuntito (ad es. cacciavite, uncinetto).

La Pulilava è rumorosa.

Forse l'apparecchio non è chiuso correttamente o il telaio portapanno non è montato correttamente.

- Verificare che lo sportello di ispezione sia chiuso correttamente; in caso contrario, chiuderlo.
- Controllare che il telaio portapanno sia posizionato e agganciato correttamente.

Forse il serbatoio non è inserito correttamente.

- Spegnerne l'Aspirapolvere senza filo.
- Inserire il serbatoio, vedere [Estrarre, riempire e inserire il serbatoio \[► 180\]](#)
- Poi accendere nuovamente l'Aspirapolvere senza filo.

Lo sportello di ispezione non si chiude/non resta chiuso.

Forse il magnete di chiusura è sporco.

- Spegnerne l'Aspirapolvere senza filo.
- Pulire la superficie del magnete.

Il canale di aspirazione potrebbe essere ancora bagnato.

- Spegnerne l'Aspirapolvere senza filo.
- Asciugare con uno straccio la zona del canale di aspirazione accessibile dallo sportello di ispezione.
- Lasciar asciugare il canale di aspirazione prima di riprendere il lavoro.

La Pulilava vibra eccessivamente.

Il panno di pulizia non è fissato correttamente.

- Controllare che il panno di pulizia sia posizionato ben dritto e fissato bene al telaio portapanno.

Guasto**Possibili cause e soluzioni**

- Controllare che l'elemento di fissaggio verde del panno sia inserito correttamente e fino in fondo.

Il telaio portapanno non è inserito correttamente.

- Controllare che il telaio portapanno sia stato agganciato correttamente dalla Pulilava.
- Probabilmente è montato un panno di pulizia non originale Kobold.
- Utilizzare esclusivamente panni di pulizia originali Kobold.
- Su pavimenti ruvidi utilizzare il panno Kobold MF600/601 Universale Fughe.

La Pulilava lascia strisce/ segni sul pavimento.

Forse i set guarnizione sono sporchi e si bloccano.

- Estrarre il set anteriore di guarnizioni, vedere [Controllare e pulire i set guarnizione \[▶ 188\]](#).

Probabilmente il panno di pulizia è troppo sporco.

- Sostituire il panno di pulizia, vedere [Sostituire il panno di pulizia \[▶ 186\]](#).

L'aspirazione della Pulilava non è soddisfacente.

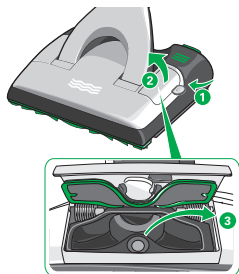

Forse i set guarnizione sono sporchi e si bloccano.

- Togliere i set guarnizione e pulirli, vedere [Controllare e pulire i set guarnizione \[▶ 188\]](#).
- Controllare anche da sotto che le aperture di aspirazione tra le guarnizioni siano libere. Scuotere per fare uscire eventuali oggetti.
- Controllare se i set guarnizione si muovono liberamente.

Forse il panno di pulizia è posizionato storto sul telaio portapanno e tocca contro i set guarnizione.

- Controllare se il panno è fissato ben dritto sul telaio portapanno.

Il canale di aspirazione potrebbe essere ostruito.

- Per eliminare le ostruzioni, aprire lo sportello di ispezione sul lato sinistro della Pulilava. Per far ciò, inserire una moneta nella fessura (1).

La chiusura magnetica dello sportello di ispezione si apre e si solleva (2). Il canale di aspirazione è visibile.

- Rimuovere gli oggetti che ostruiscono il canale di aspirazione (3). Servirsi eventualmente di un oggetto adeguato non appuntito (ad es. cacciavite, uncinetto).

- Premere per richiudere lo sportello di ispezione.

La chiusura magnetica dello sportello di ispezione scatta e lo sportello si chiude perfettamente.

Guasto	Possibili cause e soluzioni
L'efficacia di pulizia della Pulilava diminuisce.	<p>Probabilmente il panno di pulizia è troppo sporco.</p> <ul style="list-style-type: none"> - Sostituire il panno di pulizia, vedere Sostituire il panno di pulizia [▶ 186]. <p>Probabilmente il panno di pulizia è troppo asciutto.</p> <ul style="list-style-type: none"> - Controllare le linee LED della Pulilava. Se si illuminano di giallo, è necessario riempire il serbatoio, vedere Estrarre, riempire e inserire il serbatoio [▶ 180]. - Inumidire il panno di pulizia tramite il tasto funzione, vedere Prima umidificazione del panno asciutto [▶ 182]. - Eventualmente aumentare il livello di umidificazione tramite il tasto funzione, vedere Umidificazione automatica e modalità a secco [▶ 181]
Si formano striature.	<p>Forse il panno di pulizia non è stato lavato prima del primo utilizzo.</p> <ul style="list-style-type: none"> - Prima del primo utilizzo lavare il panno di pulizia, vedere Dopo l'uso [▶ 187]. <p>Forse il dosaggio del detergente è eccessivo.</p> <ul style="list-style-type: none"> - Ripetere l'operazione di pulizia con un nuovo panno e acqua pulita. <p>Sul pavimento potrebbero esserci residui di detersivi e prodotti per la manutenzione usati in precedenza.</p> <ul style="list-style-type: none"> - Ripetere l'operazione di pulizia fino a ottenere un miglioramento; potrebbe essere necessaria una pulizia a fondo. <p>Probabilmente il panno di pulizia è troppo sporco.</p> <ul style="list-style-type: none"> - Sostituire il panno di pulizia, vedere Sostituire il panno di pulizia [▶ 186]. - Il velo di umidità non si asciuga uniformemente. - Assorbire il liquido residuo mediante una seconda passata con un panno di pulizia asciutto nella modalità a secco della Pulilava.
La pulizia dei bordi con la Pulilava è insoddisfacente.	<p>Forse il panno di pulizia non è fissato correttamente.</p> <ul style="list-style-type: none"> - Controllare che il panno di pulizia sia posizionato ben dritto e fissato bene al telaio portapanno. <p>Forse il panno di pulizia non è stato lavato prima del primo utilizzo.</p> <ul style="list-style-type: none"> - Prima del primo utilizzo lavare il panno di pulizia, vedere Dopo l'uso [▶ 187]. <p>Probabilmente il panno di pulizia è troppo asciutto.</p> <ul style="list-style-type: none"> - Controllare le linee LED della Pulilava. Se si illuminano di giallo, è necessario riempire il serbatoio, vedere Estrarre, riempire e inserire il serbatoio [▶ 180].

Guasto	Possibili cause e soluzioni
Rimane un velo di sporco sul pavimento.	<ul style="list-style-type: none"> - Inumidire il panno di pulizia tramite il tasto funzione, vedere Prima umidificazione del panno asciutto [▶ 182]. - Eventualmente aumentare il livello di umidificazione tramite il tasto funzione, vedere Estrarre, riempire e inserire il serbatoio [▶ 180].
La rimozione delle macchie non è soddisfacente.	<p>Probabilmente il panno di pulizia è troppo sporco.</p> <ul style="list-style-type: none"> - Sostituire il panno di pulizia, vedere Sostituire il panno di pulizia [▶ 186]. <p>Probabilmente il panno di pulizia è troppo asciutto.</p> <ul style="list-style-type: none"> - Controllare le linee LED della Pulilava. Se si illuminano di giallo, è necessario riempire il serbatoio, vedere Estrarre, riempire e inserire il serbatoio [▶ 180]. - Inumidire il panno di pulizia tramite il tasto funzione, vedere Prima umidificazione del panno asciutto [▶ 182]. - Eventualmente aumentare il livello di umidificazione tramite il tasto funzione, vedere Umidificazione automatica e modalità a secco [▶ 181].
Dopo la pulizia il pavimento è opaco.	<p>Sul pavimento potrebbero esserci residui disciolti di detersivi e prodotti per la manutenzione brillanti usati in precedenza.</p> <ul style="list-style-type: none"> - Far asciugare completamente il pavimento e, se la situazione non cambia, utilizzare un panno asciutto per eliminare i residui dello strato protettivo disciolto. - In alternativa utilizzare il panno MF600/601 Dry per eliminare i residui disciolti di detersivi e prodotti per la manutenzione brillanti usati in precedenza. - Ripetere l'operazione, eventualmente cambiando il panno di pulizia, fino a ottenere un miglioramento. - Se la situazione non migliora, eseguire una pulizia a fondo del pavimento prima di riprendere il lavoro con la Pulilava.
Il velo di umidità non è uniforme.	<p>Forse il serbatoio è vuoto.</p> <ul style="list-style-type: none"> - Controllare le linee LED della Pulilava. Se si illuminano di giallo, è necessario riempire il serbatoio, vedere Estrarre, riempire e inserire il serbatoio [▶ 180]. - Inumidire il panno di pulizia tramite il tasto funzione, vedere Umidificazione automatica e modalità a secco [▶ 181], prima di proseguire.
Il pavimento si bagna troppo.	<ul style="list-style-type: none"> - Commutare la Pulilava nella modalità a secco, vedere Umidificazione automatica e modalità a secco [▶ 181].

Guasto	Possibili cause e soluzioni
	<ul style="list-style-type: none">- Proseguire il lavoro senza umidificazione automatica fino a che il pavimento sembra asciugarsi.- Commutare la Pulilava nel livello di umidificazione 1, vedere Umidificazione automatica e modalità a secco [▶ 181].
	<p>Nel caso non fosse possibile eliminare i guasti, rivolgersi al Servizio Clienti Vorwerk, vedere Assistenza [▶ 195].</p>

9 Smaltimento e tutela ambientale



Al possessore di rifiuti di apparecchiature elettriche o elettroniche (secondo la DIRETTIVA 2012/19/UE DEL PARLAMENTO EUROPEO E DEL CONSIGLIO del 4.7.2012 sulle apparecchiature elettriche ed elettroniche e il Riordinamento della Legge sulle apparecchiature elettriche ed elettroniche del 20 ottobre 2015) non è consentito per legge smaltire l'apparecchio o i relativi accessori elettrici/elettronici con i rifiuti domestici indifferenziati.

- Avvalersi piuttosto delle possibilità di restituzione gratuita appositamente previste.
- Informarsi al riguardo presso la propria amministrazione comunale.

10 Garanzia

I nostri apparecchi Kobold sono coperti da garanzia, le cui clausole sono riportate in fattura.

11 Assistenza

Servizio in Svizzera

I nostri collaboratori del nostro servizio clienti sono sempre a vostra disposizione:

info@vorwerk-schweiz.ch

repairs@vorwerk.ch

Numero di telefono: 041 422 10 08

12 Dati tecnici

Kobold SPB100 Pulilava

Marchi di sicurezza



Struttura	plastica riciclabile di alta qualità
Motore	motore CC senza spazzole esente da manutenzione
Peso	ca. 3,5 kg (senza panno e con serbatoio vuoto)
Dimensioni	Altezza: ca. 10 cm (con snodo abbassato) Larghezza: ca. 32 cm Lunghezza: ca. 38 cm (con snodo abbassato)
Capacità serbatoio	ca. 300 ml
Emissioni sonore	80 dB(A)
Produttore	Vorwerk Elektrowerke GmbH & Co. KG Mühlenweg 17-37 42270 Wuppertal Germania

kobold

SPB100

DEUTSCHLAND

Vorwerk Deutschland Stiftung & Co. KG

Mühlenweg 17-37, 42270 Wuppertal

www.vorwerk-kobold.de

UK

Vorwerk UK Ltd

Ashurst Manor

Church Lane, Sunninghill, Ascot Berkshire,
SL5 7DD

www.kobold.vorwerk.co.uk

ÖSTERREICH

Vorwerk Austria GmbH & Co KG

Schäfferhofstr. 15, 6971 Hard

www.vorwerk-kobold.at

FRANCE

Vorwerk France s.c.s

539 Route de St Joseph 44308 Nantes
Cedex 3

www.vorwerk-kobold.fr

SCHWEIZ

Vorwerk Kobold Schweiz

Vorwerk International Strecker & Co.

Christoph Merian-Ring 23, 4153 Reinach BL

www.vorwerk-kobold.ch

ESPANA

Vorwerk España M.S.L., S.C. Avda.

Arroyo del Santo 7 28042 Madrid

www.vorwerk.es

INTERNATIONAL

Vorwerk International Strecker & Co.

Verenastrasse 39

8832 Wollerau, Switzerland

www.vorwerk-kobold.com

ČESKÁ REPUBLIKA

Vorwerk CS k.s.

Pod Pekařkou 1

147 00 Praha 4

www.vorwerk-kobold.cz

