



Mode d'emploi

Kobold VK140
Aspirateur Vorwerk
et accessoires



Sommaire

Vue d'ensemble du produit 3

Remarques préliminaires 5

1 Pour votre sécurité 7

- 1.1 Utilisation conforme 7
- 1.2 Avertissements 10
- 1.3 Niveaux de risque 14

2 Premiers pas 15

- 2.1 Utiliser un module 15
- 2.2 Position de rangement et position de travail. 16
- 2.3 Raccord secteur 18
- 2.4 Réglage de la hauteur 20
- 2.5 Porter l'appareil 21
- 2.6 Mise en marche et arrêt, réglage des vitesses d'aspiration 22

3 Utilisation 23

- 3.1 Balai électrique HD40 24
- 3.2 Brosseur électronique EB360 25
 - 3.2.1 Aspirer avec le brosseur 26
 - 3.2.2 Nettoyer des tapis avec le Kit Fraîcheur FK360 29

- 3.2.3 Nettoyer des matelas 35

3.3 DuoClean SP520 38

- 3.3.1 Accessoires du DuoClean 39

- 3.3.2 Mettre en marche et éteindre le DuoClean 41

- 3.4 Flexible électrique ESS140 48

- 3.5 Rallonge télescopique TR14 49

- 3.6 Polsterboy PB420 50

- 3.7 Vit'Clean 52

- 3.7.1 Utilisation du Vit'Clean 54

- 3.7.2 Nettoyer des vitres 55

- 3.7.3 Laisser sécher le Koboclear 56

- 3.7.4 Aspirer le Koboclear une fois sec 56

- 3.8 Accessoires complémentaires 58

- 3.8.1 Passe-partout VD14 58

- 3.8.2 Plumeau SD14 60

- 3.8.3 Suceur textile FD14 61

4 Maintenance 63

- 4.1 Pièces de rechange et consommables 64

- 4.2 Maintenance du Kobold VK140 66

- 4.2.1 Changer le sac filtre Premium 66

- 4.2.2 Nettoyage et changement du filtre de protection du moteur 68

- 4.3 Brosseur électronique EB360 70

- 4.3.1 Contrôles et nettoyage 71

- 4.3.2 Remplacement des brosses 72

- 4.4 DuoClean SP520 73

- 4.4.1 Contrôle et nettoyage des cadres à lèvres d'étanchéité 74

- 4.4.2 Contrôler le canal d'aspiration 75

- 4.5 Polsterboy PB420 76

- 4.6 Vit'Clean 77

- 4.7 Accessoires supplémentaires 78

5 Dépannage 79

6 Recyclage et protection de l'environnement 89

- 6.1 Recyclage de l'appareil 89

- 6.2 Emballage 89

- 6.3 Informations relatives à la protection de l'environnement 90

7 Garantie 92

8 Prestations de services 92

9 Caractéristiques techniques 93

Vue d'ensemble du produit

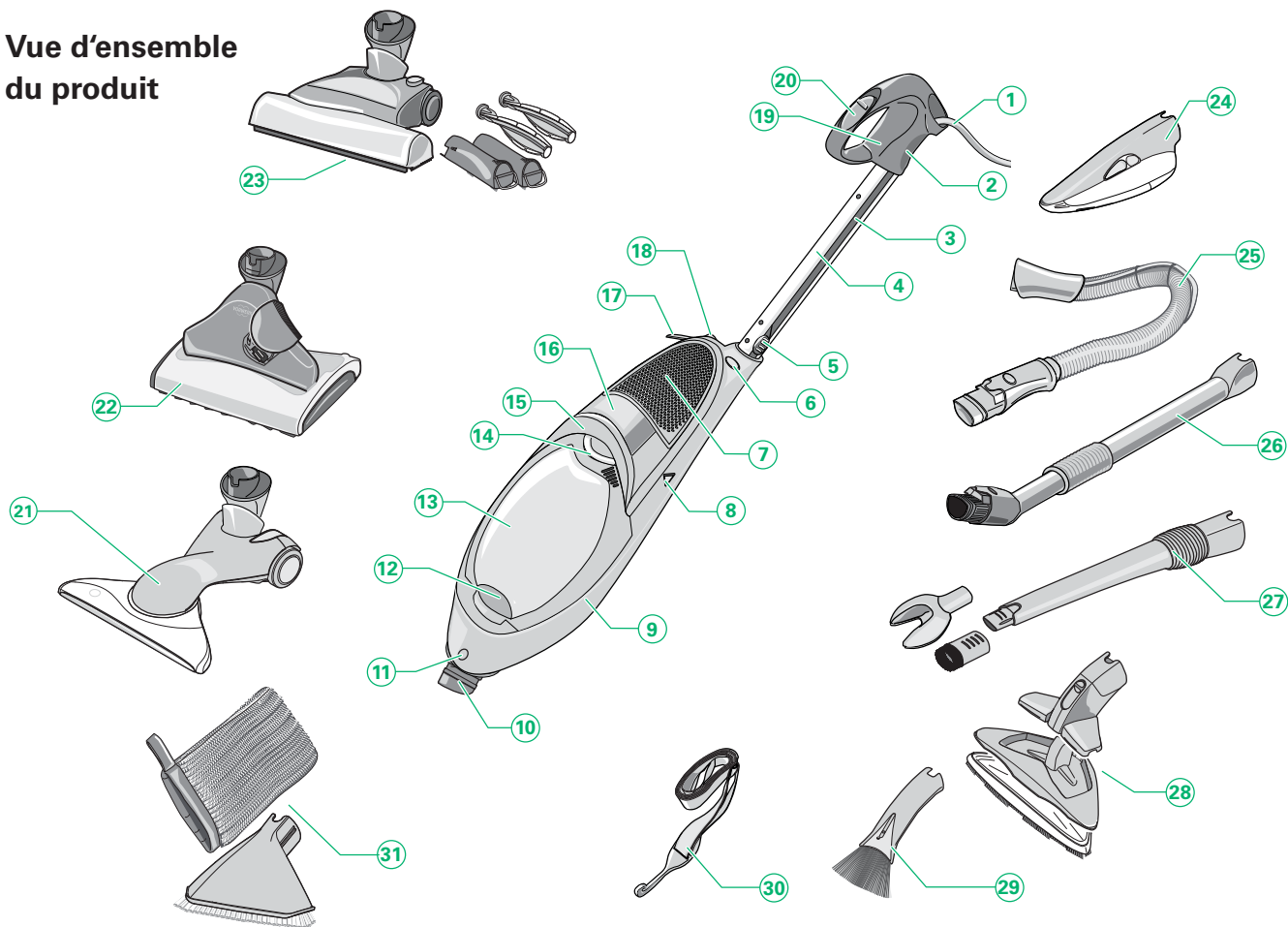

Le type et le nombre d'accessoires fournis sont variables.
Vous pouvez acheter des accessoires en option.

Légende

Pos.	Kobold VK140
1	Cordon d'alimentation électrique
2	Support de câble pivotant
3	Gaine de logement du cordon
4	Manche télescopique
5	Prise de l'appareil
6	Bouton de blocage/déblocage pour régler le manche
7	Sortie d'air
8	Indicateur de la puissance d'aspiration
9	Commutateur rotatif (au dos)
10	Raccordement appareil/accessoire
11	Bouton de déblocage des modules et accessoires supplémentaires
12	Poignée inférieure
13	Panneau avant
14	Levier d'ouverture du panneau avant
15	Poignée supérieure
16	Capot du moteur
17	Support de câble (rabattable)
18	Déverrouillage à distance des modules et accessoires supplémentaires
19	Poignée
20	Interrupteur principal

Pos.	Modules pour l'entretien des sols
Accessoires non électriques :	
21	Balai électrique HD40 - pour aspirer sur les sols durs
Accessoires électriques :	
22	DuoClean SP520 - pour aspirer et laver les sols durs
23	Brosseur électronique EB360 avec Kit Fraîcheur FK360 (FK360) et brosses matelas MB360 (MB360) - pour aspirer et nettoyer les tapis, moquettes et les matelas
Pos.	Accessoires supplémentaires
Accessoires électriques :	
24	Polsterboy PB420 (PB420)
25	Flexible électrique ESS140 (ESS140)
Accessoires non électriques :	
26	Rallonge télescopique TR14 (TR14)
27	Passe-partout VD14 (VD14) avec embout perceuse et pinceau
28	Suceur textile FD14 (FD14) avec embout pour larges surfaces (FA14)
29	Plumeau SD14 (SD14)
30	Bandoulière
31	Vit'Clean : embout pour vitres et gant en microfibres

Remarques préliminaires

Nous vous remercions pour l'achat de votre nouvel aspirateur Kobold de Vorwerk. L'aspirateur Kobold léger et facile à manœuvrer vous accompagnera pendant de nombreuses années, il confèrera brillance et propreté à votre intérieur. Grâce à ces accessoires individuels pratiques, nettoyer votre maison deviendra un véritable plaisir.

Avant de commencer

- Lisez attentivement le mode d'emploi avant d'utiliser l'aspirateur Kobold et les accessoires pour la première fois.
- Conservez ce mode d'emploi en vue d'une utilisation future. Il constitue un élément important du Kobold et doit être joint au produit si vous le transmettez à d'autres personnes.

Signes et symboles

Vous rencontrerez dans le texte les symboles spécifiés avec la signification suivante :



Symbole d'avertissement



Renvoi au Service de la Relation Client Vorwerk



Symbole indiquant un conseil



Renvoi au site Internet de Vorwerk

- Instruction d'opération

Aptitude de l'appareil aux sols

Type de tapis/revêtement	EB360	SP520	HD40
Tapis en velours	++	-	-
Revêtements bouclés	++	-	-
Tapis berbères	+*	-	-
Sisal, jonc de mer	+*	-	-
Tapis lâches et légers	+*	-	-
Tapis à poils longs (>1,5 cm)	+*	-	-
Tapis en soie	+*	-	-
Tapis aux longues fibres torsadées sur elles-mêmes (Saxony)	-	-	-
Tapis à nœuds fragiles	-	-	-
Flokati, peaux	-	-	-

*) avec la fonction SOFT

Tab. 1.1 Aptitude des modules selon le type de tapis

Les symboles signifient :

- ++ convient parfaitement
- + convient très bien
- ne convient pas

Remarque !

- Observez les consignes d'utilisation détaillées dans les chapitres suivants.

Type de sol dur	SP520	HD40
Planchers en bois vitrifiés (ex. parquet, planches en hêtre ou en chêne)	++ ¹	+
Stratifiés	++	+
Planchers en bois huilés (ex. planches, parquet en hêtre ou en chêne)	++ ¹	+
PVC, CV, linoléum	++	+
Sols en pierres naturelles (ex. marbre, granit, ardoise)	++ ²	+
Sols en terre (ex. terracotta)	++ ²	+
Carrelages céramiques et grés cérame	++	+
Sols en liège vitrifié	++ ¹	+
Sols en pierres naturelles sensibles (ex. dalles de Solnhofen)	++ ²	+
Sols en béton brut (ex. béton lavé)	-	+
Planchers en bois tendre non vitrifiés (ex. pin, épicéa)	++ ¹	+
Sols en liège non vitrifié	++ ¹	+

¹) convient à un nettoyage à sec avec la lingette microfibrilles MF520 Dry

²) avec la lingette microfibrilles MF520 Soft

Tab. 1.2 Aptitude des modules selon le type de sol dur

1 Pour votre sécurité ⚠

Une sécurité optimale compte parmi les propriétés des produits Vorwerk. La sécurité du produit Kobold et de ses accessoires ne peut toutefois être garantie que si vous respectez ce chapitre.

1.1 Utilisation conforme

Remarque !

Ces appareils peuvent être utilisés par des enfants âgés de 8 ans ou plus et par des personnes aux capacités physiques, sensorielles ou mentales restreintes ou qui manquent d'expérience et/ou de connaissances à la condition qu'ils soient surveillés ou qu'ils aient été formés à l'utilisation sûre de l'appareil et aient compris les risques pouvant en résulter. L'appareil n'est pas un jouet. Les travaux de nettoyage ou de maintenance réalisés par l'utilisateur ne doivent pas être effectués par des enfants sans surveillance.

Kobold VK140

Le Kobold est exclusivement destiné à l'élimination de la poussière dans le secteur domestique. N'utilisez l'aspirateur qu'avec des accessoires Vorwerk adaptés.

- À partir des tableaux 1.1 et 1.2 (à la page 6), déduisez si les modules conviennent ou non à un certain type de tapis ou de sols durs.

Brosseur électronique EB360

Le brosseur électronique doit être utilisé exclusivement en association avec un aspirateur Vorwerk. Il est uniquement destiné à l'entretien des tapis, moquettes et des matelas.

Le brosseur électronique peut être employé uniquement sur les types de tapis et de revêtements indiqués dans les tab. 1.1 et 1.2. Ne nettoyez en aucun cas les types de tapis et de revêtements suivants avec le brosseur électronique : peaux, Flokati, tapis à longues fibres torsadées sur elles-mêmes (Saxony), tapis bouclés ou tissés à structure lâche, tapis à poils extrêmement longs.

Kit Fraîcheur FK360 et brosses matelas MB360

N'utilisez le kit Fraîcheur et les brosses matelas qu'associés au brosseur électronique et à un aspirateur Vorwerk.

Le kit Fraîcheur et les brosses matelas sont exclusivement destinés à être utilisés avec des poudres de nettoyage à sec telles que le Kobosan et Lavenia de Vorwerk. Ne les utilisez pas en association avec des nettoyeurs liquides, mousses ou humides.

Balai électrique HD40

Le balai électrique est uniquement destiné à l'entretien de sols durs polis dans le secteur domestique.

DuoClean SP520

Le DuoClean SP520 convient uniquement à un emploi sur les types de sols durs indiqués dans le tab. 1.2. Ne nettoyez en aucun cas les revêtements suivants autrement qu'à sec : sols en liège non traités, sols carrelés non traités, sols en bois tendre non traités.

Vit'Clean

Le Vit'Clean de Vorwerk est exclusivement destiné au nettoyage et à l'entretien de surfaces vitrées lisses non traitées. En font partie les vitres de fenêtre sans traitement particulier par applications superficielles (ex. effet lotus), les miroirs ou les jardins d'hiver en verre.

N'en font pas partie les surfaces vitrées mates ou structurées (ex. verre givré de salle de bain, verre orné) ou encore les surfaces en plastique (ex. plexiglas, écrans, téléviseurs), de même que les fenêtres au cadre à pores ouverts et pare-brise automobiles.

1.2 Avertissements

Remarque !

- Lisez attentivement le mode d'emploi en entier avant d'utiliser le Kobold pour la première fois.
- Observez en particulier les remarques ci-dessous.
- Conservez ce mode d'emploi en vue d'une utilisation future. Il constitue un élément important du Kobold et doit être joint au produit si vous le transmettez à d'autres personnes.

Risque d'électrocution !

- Éteignez l'appareil et débranchez la fiche avant de réaliser des travaux de changement d'accessoires, de nettoyage et de maintenance.
- Ne débranchez jamais l'appareil en tirant sur le cordon, mais retirez plutôt la fiche de la prise murale.
- Retirez la fiche de la prise murale afin de pouvoir enrouler le cordon d'alimentation.
- N'aspirez jamais de liquides ni de saletés humides sur des paillassons ou des tapis encore humides.
- N'utilisez jamais l'appareil dans un environnement humide.
- N'utilisez en aucun cas des accessoires électriques sur des surfaces mouillées ou à l'extérieur.
- Ne nettoyez jamais votre appareil ou vos accessoires électriques, notamment les embouts et flexibles d'aspiration électriques, avec de l'eau ou des nettoyants humides.

- Ne passez jamais vos modules motorisés, le brosseur électronique ou le DuoClean sur le cordon d'alimentation ni sur n'importe quel câble se trouvant au sol.

Avertissement ! Le flexible électrique contient un cordon électrique.

- Ne l'utilisez pas pour aspirer de l'eau.
- Ne l'immergez pas dans l'eau en vue d'un nettoyage.
- Contrôlez régulièrement le tuyau et ne l'utilisez pas s'il est endommagé.

Risque d'électrocution !

- N'effectuez jamais vous-même de réparation sur votre appareil. Seul le Service de la Relation Client de Vorwerk responsable est apte à exécuter des réparations sur des appareils électriques.
 - N'introduisez jamais d'objets pointus dans les contacts électriques.
 - Ne modifiez pas les contacts.
 - Ne portez jamais l'appareil par le cordon d'alimentation.
 - Cessez de vous servir des appareils électriques ou du cordon d'alimentation s'ils sont endommagés.
 - En cas d'endommagement, contactez le Service de la Relation Client.
-

Risque d'incendie !

- N'aspirez pas de cendres ardentes ni de mégots incandescents.

Risque d'explosion !

- N'aspirez aucune substance explosive ni même légèrement inflammable.

Risque de blessure par sous-pression !

- N'aspirez jamais des parties de votre corps. Ne passez pas l'aspirateur à proximité d'enfants ou d'animaux domestiques.
- N'utilisez pas le Polsterboy à proximité des cheveux de votre tête, d'un foulard ou d'une cravate lors d'une utilisation sur des vêtements.

Risque de blessure par pincement !

- Gardez vos distances par rapport aux pièces en mouvement dans les modules électriques.
- Débranchez la fiche de la prise murale avant de ranger l'appareil ou de le laisser sans surveillance.

Risque d'asphyxie !

- Tenez les petites pièces telles que les pastilles parfumées Dovina ou le couvercle de l'ouverture de révision du balai électrique hors de portée des enfants.

Perte de l'aptitude anti-allergène !

- Utilisez exclusivement des filtres et sacs filtres Vorwerk d'origine. Ne réutilisez jamais des sacs filtres usagés.
-

Remarque ! Risque d'endommagement dû à une utilisation non conforme !



- Utilisez exclusivement des produits Vorwerk d'origine.
- N'utilisez l'appareil qu'avec une alimentation de courant alternatif et branché à une prise installée par un spécialiste.
- Utilisez l'appareil exclusivement avec une tension alternative identique à celle indiquée sur la plaque d'identification.
- Utilisez l'appareil uniquement lorsque le filtre de protection du moteur est installé.
- Ne travaillez jamais avec le DuoClean sans lingette.

L'appareil est conforme aux dispositions de sécurité du pays dans lequel il est distribué par un organisme Vorwerk agréé. Le respect des normes de sécurité locales ne peut pas être garanti si l'appareil est utilisé dans un autre pays. C'est pourquoi Vorwerk décline toute responsabilité si l'utilisateur court un risque de sécurité de ce fait.

1.3 Niveaux de risque

- Pour votre sécurité, observez également les avertissement qui se trouvent dans le texte des chapitres suivants.

Vous reconnaîtrez les avertissements des chapitres suivants au symbole d'avertissement et/ou à un mot de signalement qui indique un niveau de risque :

Niveau de risque	Symbole d'avertissement	Mot d'avertissement	Risques encourus
3		Avertissement !	- Risque d'électrocution - Risque d'incendie - Risque d'explosion
2		Attention !	- Risque de blessure
1		Remarque !	- Risque d'endommagement dû à une utilisation non conforme - Dommages matériels dus à une utilisation non conforme

2 Premiers pas

Ce chapitre vous apprendra comment monter votre Kobold en vue de son utilisation. Vous vous familiariserez avec les fonctions de base de votre Kobold et le maniement de l'appareil.

Vous voulez utiliser votre Kobold pour l'entretien de vos sols ?	<ul style="list-style-type: none"> • Commencez par lire le chapitre 2.1 « Utiliser un module » à la page 15.
Vous voulez utiliser votre Kobold hors-sols pour nettoyer des coussins, des rideaux ou du mobilier ?	<ul style="list-style-type: none"> • Commencez par lire le chapitre 2.3 « Raccord secteur » à la page 18.

2.1 Utiliser un module

Pour l'entretien des sols, vous pouvez utiliser l'un des modules suivants :

- le Brosseur électronique
- le Balai électrique
- le DuoClean

La préparation est identique pour les trois modules :

- Insérez l'embout de raccordement **1** du Kobold dans l'articulation du module **2**.
- Veillez à ce que l'embout de raccordement s'enclenche dans l'articulation.

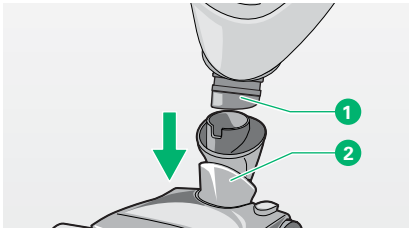

Image 2.1 Raccorder un module (représenté ici : le Brosseur électronique)

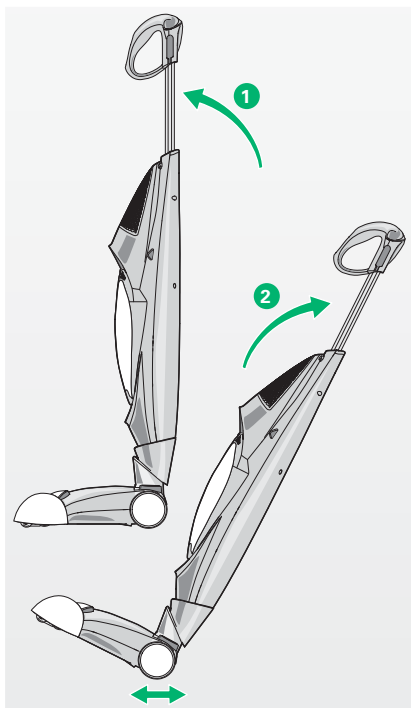

Image 2.2 Position de rangement

2.2 Position de rangement et position de travail

Après avoir connecté le Kobold à l'un de ses modules, vous pouvez placer l'appareil en position de rangement ou en position de travail.



Attention ! Risque de blessure en cas de chute de l'appareil !

La position de rangement sert à ranger l'appareil après avoir passé l'aspirateur.

- Entrez le Kobold en position de rangement avec le module exclusivement sur une surface plane.

Le placer en position de rangement

En position de rangement, l'appareil se tient droit sur le sol et est stable.

Si vous voulez mettre l'appareil droit après une courte interruption ou après avoir passé l'aspirateur, placez-le en position de rangement de la façon suivante :

- Placez le manche télescopique vers l'avant **1** pour qu'il soit perpendiculaire et s'enclenche audiblement dans l'articulation (clic de positionnement).

Faire rouler l'appareil

En position de rangement, vous pouvez faire rouler l'appareil aisément afin de le déplacer à divers endroits :

- Pour cela, faites basculer l'appareil se trouvant en position de rangement vers l'arrière **2** afin qu'il se tienne sur les roulettes.
- Déplacez-le sur ses roulettes dans la direction voulue.

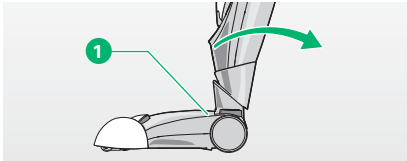

Image 2.3 Position de travail

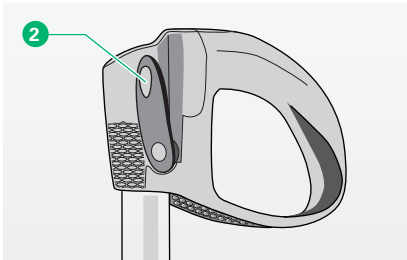

Image 2.4 Crochet de câble pour l'accrocher

Le placer en position de travail

En position de travail, vous pouvez déplacer l'aspirateur librement et le diriger sur le sol dans toutes les directions. Placez l'appareil de sa position de rangement à sa position de travail de la façon suivante :

- Maintenez fermement le module **1** avec le pied et faites basculer le manche télescopique vers l'arrière jusqu'à ce qu'il s'enclenche audiblement en position de rangement.

Suspension

Vous pouvez ranger le Kobold en l'accrochant au mur.

- Pour cela, laissez l'appareil en position de travail.
- Accrochez l'appareil au mur par l'ouverture supérieur du support de câble **2**.
Dans ce cas, le module pend vers le bas.

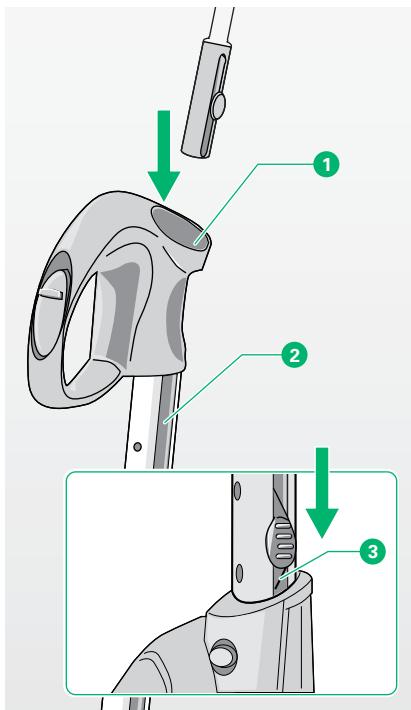

Image 2.5 Insérer le cordon d'alimentation

2.3 Raccord secteur

Insérer le cordon d'alimentation

Il est plus facile d'insérer le cordon d'alimentation lorsque le manche télescopique (2) est légèrement allongé. Avant d'utiliser le Kobold pour la première fois, insérez le cordon d'alimentation en procédant comme suit :

- Introduisez le cordon d'alimentation à travers l'ouverture du manche (1).
- Tirez le cordon d'alimentation vers le bas à travers le canal du câble dans le manche télescopique (2).
- Enfoncez la fiche de l'appareil dans la connexion (3) jusqu'à ce qu'elle s'enclenche.



Après l'avoir mis en place, laissez le cordon d'alimentation branché sur l'appareil. Ne débranchez le cordon d'alimentation que si vous devez le changer.

Enrouler et dérouler le cordon d'alimentation



Avertissement ! Risque d'électrocution !

- Débranchez la fiche de la prise murale avant d'enrouler le cordon d'alimentation.



Attention ! Risque d'endommagement des pièces électriques !

- Veillez à ne pas endommager l'appareil ni le cordon d'alimentation lors de l'enroulement de ce dernier.

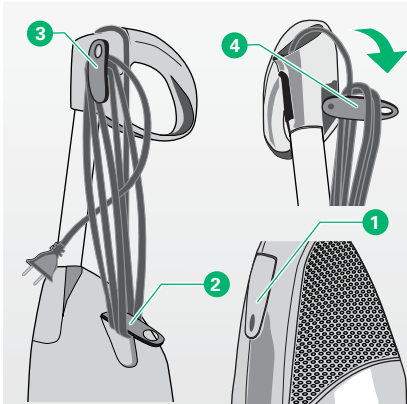

Image 2.6 Enrouler et dérouler le cordon d'alimentation

Enroulez le cordon d'alimentation lorsque vous n'utilisez pas le Kobold.

- Appuyez sur le support de câble **1** pour l'ouvrir puis tirez-le vers l'extérieur.
- Enroulez le cordon d'alimentation autour du support de câble **2** et du support de câble **3**.

Déroulez le cordon d'alimentation lorsque vous réutilisez le Kobold.

- Pour dérouler le cordon d'alimentation, tirez le support de câble **4** vers la droite. *Le cordon d'alimentation se dégage de l'enroulement.*
- Rabattez le support de câble **1**.

Brancher le cordon d'alimentation

- Branchez la fiche dans une prise murale.

2.4 Réglage de la hauteur



Attention ! Risque d'endommagement des pièces électriques !

- Assurez-vous que le cordon d'alimentation se déplace librement dans le canal de câble lorsque vous faites coulisser le manche.
- N'agrippez pas le cordon d'alimentation au moment du coulisage.
- Assurez-vous que le cordon d'alimentation n'est pas écrasé dans le canal du manche.

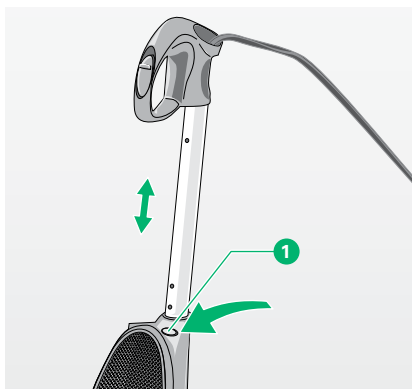

Image 2.7 Bouton de déblocage pour régler le manche

Réglage de la hauteur

Pour l'entretien des sols, allongez le manche télescopique en maintenant le bouton de déblocage ① vers le haut. Procédez comme suit :

- Maintenez le bouton de déblocage ① enfoncé.
- Tirez le manche télescopique jusqu'à obtenir la hauteur voulue.
- Relâchez le bouton de déblocage ①.
- Veillez à ce que le manche télescopique s'enclenche audiblement.
- S'il ne s'enclenche pas immédiatement, déplacez-le légèrement vers le haut ou vers le bas.



Si vous voulez ranger le Kobold ou l'utiliser pour des travaux de nettoyage hors-sol, réduisez le manche télescopique au minimum en procédant de la même manière.

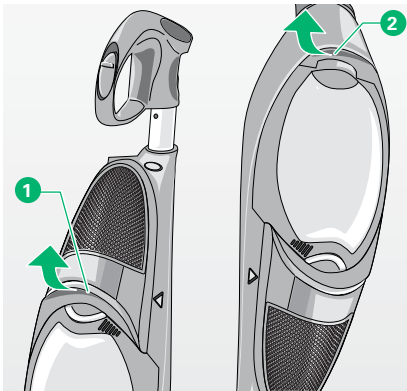

Image 2.8 Le porter par les poignées

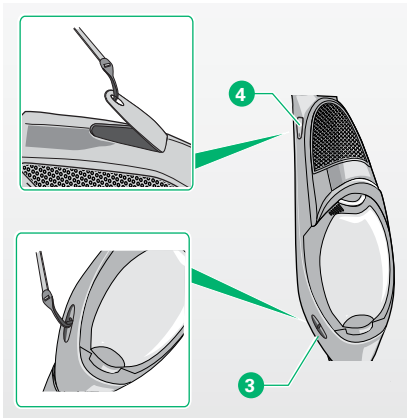

Image 2.9 Attacher la bandoulière

2.5 Porter l'appareil



Avertissement ! Risque d'électrocution !

- Ne portez jamais l'appareil par le cordon d'alimentation.



Faites coulisser le manche télescopique entièrement dans l'appareil avant de le porter.

Par les poignées

Les deux poignées ① et ② vous permettent soulever le Kobold pour le transporter, pour l'utiliser dans des escaliers ou pour nettoyer des matelas et d'autres zones hors-sols :

- Pour amener le Kobold en position verticale, soulevez-le par la poignée supérieure ①.
- Si vous souhaitez porter le Kobold en position horizontale, soulevez-le par la poignée inférieure ②.

Par la bandoulière

Pour utiliser le Kobold dans des zones hors-sol, vous pouvez aussi le porter par la bandoulière :

- Accrochez la bandoulière à l'ouverture inférieure ③ par l'un de ses crochets.
- Accrochez l'autre crochet de la bandoulière au support de câble ④.

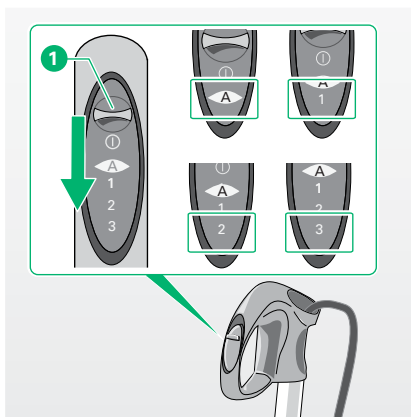

Image 2.10 Allumer et régler la vitesse d'aspiration

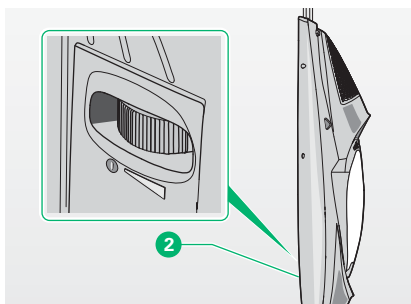

Image 2.11 Utilisation du commutateur rotatif

2.6 Mise en marche et arrêt, réglage des vitesses d'aspiration

Mise en marche

- Pour mettre en marche le Kobold, poussez l'interrupteur principal **1** vers l'avant.

Régler la vitesse d'aspiration

En principe, nous recommandons de travailler sur la vitesse d'aspiration A (automatique).

L'interrupteur principal **1** vous permet de régler la puissance d'aspiration sur les vitesses suivantes :

Si vous utilisez le Brossier électronique EB360 :	Si vous utilisez n'importe quel autre module ou accessoire :
- A : puissance d'aspiration automatique	- Vitesse 1 : puissance minimale, - Vitesse 2 : puissance moyenne, - Vitesse 3 : puissance maximale. (A : correspond ici à la puissance minimale.)

Arrêter

- Pour arrêter le Kobold, poussez l'interrupteur principal **1** vers l'arrière.

Utilisation du commutateur rotatif

Si vous portez l'appareil en bandoulière, vous pouvez utiliser le commutateur rotatif **2** situé au dos de l'appareil.

- Pour le mettre en route, tournez le commutateur rotatif **2** vers la droite.
- Pour sélectionner la vitesse d'aspiration A ou 1 à 3, tournez le commutateur rotatif **2** en avant ou en arrière sur la vitesse correspondante.
- Pour l'éteindre, replacez le commutateur rotatif **2** sur sa position initiale en le tournant en arrière.

3 Utilisation

Selon le module ou l'accessoire que vous utilisez, allez à un point différent du mode d'emploi. Le tableau suivant vous indique quel chapitre vous devez lire :

Module	Utilisation	Chapitre/page
Balai électrique HD40	Aspirer sur les sols durs	3.1 à la page 24
Brosseur électronique EB360	Aspirer et nettoyer les tapis, moquettes et matelas	3.2 à la page 25
DuoClean SP520	Aspirer et laver les sols durs	3.3 à la page 38
Polsterboy PB420	Aspirer et entretenir les textiles d'ameublement	3.6 à la page 50
Accessoires complémentaires	Aspirer à la surface des meubles, des bibelots et autres	3.8 à la page 58

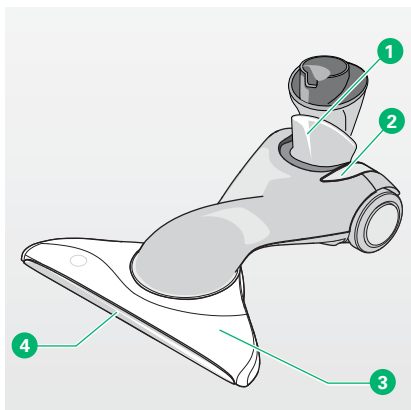

Image 3.1 Balai électrique

Légende	
①	Articulation
②	Couvercle de l'ouverture de révision – ouverture permettant d'éliminer les bouchons
③	Tête d'aspiration
④	Plateau de poils (amovible)

3.1 Balai électrique HD40

Le balai électrique est une brosse spéciale adaptée au nettoyage facile de tous les sols durs polis. Il est aussi particulièrement adapté à l'élimination des saletés grossières. Il se déplace sans effort autour de tous les meubles et pieds, il aspire nettement au bord de toutes les plinthes.

Le balai électrique est une brosse spéciale pouvant être utilisée sur la plupart des sols textiles.

- Testez malgré tout si le balai électrique est adaptée à votre sol avant de l'utiliser dessus (cf. tab. 1.1 et tab. 1.2 à la page 6).



Attention ! Risque d'asphyxie en cas d'ingestion de petites pièces !

- Tenez les petites pièces telles que le couvercle de l'ouverture de révision hors de portée des enfants.



Attention ! Risque de blessure due aux pièces internes !

- Ne tournez pas la tête d'aspiration du balai électrique HD40 au-delà de la butée de fin de course.

Application

- Enclenchez la vitesse d'aspiration.
- Pour aspirer efficacement, déplacez l'appareil régulièrement d'avant en arrière.



Pour un nettoyage optimal des sols durs avec des interstices profonds ou des égratignures, nous recommandons d'utiliser le DuoClean.

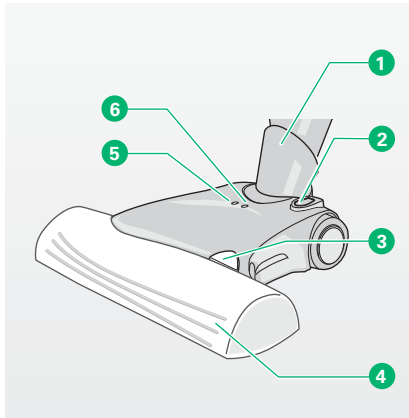

Image 3.2 Brosseur électronique

Légende	
1	Articulation
2	Pédale de commutation fonction normale/SOFT
3	Bouton de blocage/déblocage
4	Capot avant
5	Indicateur de fonction
6	Indicateur de contrôle de la fonction SOFT

3.2 Brosseur électronique EB360

Vous utilisez votre aspirateur Vorwerk avec le brosseur électronique ? Alors ce chapitre est le bon ! Vous apprendrez ici tout sur ses fonctions de base et l'aspiration sur tapis et moquettes avec le brosseur. De même, vous serez familiarisé aux deux fonctions spéciales que sont le nettoyage des tapis et des matelas. Le brosseur électronique aspire les tapis et moquettes avec une puissance régulière. Pour un nettoyage en profondeur des tapis, le brosseur électronique est équipé de son propre moteur qui entraîne les brosses tapis intégrées. L'illustration à gauche et sa légende présentent le brosseur électronique et ses éléments opérationnels.

Le brosseur électronique grâce à ses multiples fonctionnalités peut être utilisé sur la plupart des sols textiles.

- Testez malgré tout si le brosseur électronique est adapté à votre sol avant de l'utiliser dessus (cf. tab. 1.1 et tab. 1.2 à la page 6).



Avertissement ! Risque d'électrocution !

- Ne passez jamais votre brosseur électronique sur le cordon d'alimentation ni sur n'importe quel autre câble se trouvant au sol.



Attention ! Risque de blessure par pincement !

- Gardez vos distances par rapport aux pièces en mouvement dans le brosseur électronique.

Remarque ! Risque d'endommagement dû à une utilisation non conforme !

- Évitez d'utiliser l'appareil trop longtemps au même endroit.
- Évitez d'aspirer des tapis lâches ou des franges.

3.2.1 Aspirer avec le brosseur

Utiliser le brosseur électronique permet d'aspirer plus minutieusement qu'à l'accoutumée. Le brosseur électronique aspire non seulement la poussière et la saleté, mais il « peigne » aussi le tapis avec ses brosses tapis rotatives. Les couches les plus profondes du tapis sont ainsi nettoyées et la saleté incrustée est enlevée. Vous apprendrez dans ce chapitre comment procéder pour aspirer avec le brosseur électronique.

- Avant de commencer à aspirer avec le brosseur, lisez les indications suivantes afin de sélectionner les réglages adaptés à votre sol.

Fonction normale et SOFT

Sur le brosseur électronique, vous pouvez régler la fonction normale ou la fonction SOFT. La fonction normale convient à une multitude de sols ayant une résistance normale à l'usure. La fonction SOFT réduit la vitesse de rotation des brosses tapis et convient ainsi à des surfaces sensibles moins résistantes à l'usure.



Activez la fonction SOFT avant de passer sur la surface sensible. Réenclenchez la fonction SOFT à chaque fois que vous rallumez l'appareil car elle est automatiquement désactivée à chaque arrêt de l'aspirateur.

- Pour passer de la fonction normale à la fonction SOFT et inversement, appuyez sur la pédale ① située sur le brosseur électronique.

L'indicateur de contrôle de la fonction SOFT ② est éclairé en jaune et signale que la fonction SOFT est activée.

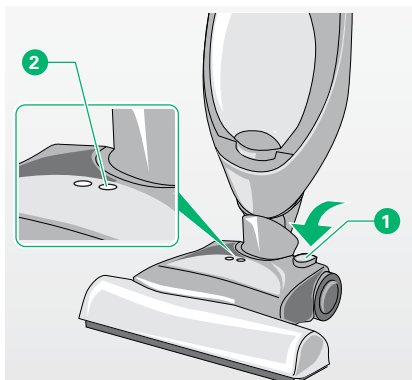

Image 3.3 Commuter entre les fonctions normale et SOFT

Réglage

En principe, nous recommandons de travailler sur la vitesse d'aspiration A (automatique).

- Sélectionnez le réglage adapté à votre sol en fonction du Tab. 3.1 « Réglages selon les types de sol » à la page 28.
- Réglez la vitesse d'aspiration en conséquence.
- Réglez la fonction normale ou SOFT en conséquence.

Conseils pour aspirer avec le brosseur

- Pour aspirer efficacement avec le brosseur, déplacez l'appareil régulièrement d'avant en arrière.
- Pour aspirer sous les meubles quand le sol est moins accessible, réglez le brosseur électronique en position de travail puis faites basculer le Kobold à plat sur le sol.

Si vous placez l'aspirateur en position de rangement entre temps, les brosses rotatives s'arrêtent automatiquement.



Attention ! Risque de blessure due à la propulsion des objets aspirés !

- Éteignez le brosseur électronique avant de le soulever.
-

Vitesse d'aspiration	avec la fonction normale pour les types de sol suivants :	avec la fonction SOFT pour les types de sol suivants :
1		- Tapis en soie - Tapis lâches et légers - Tapis lâches avec franges
A ou 1 à 2	- Tapis à poils longs - Tapis en velours particulièrement épais	
A ou 2 à 3	- Moquettes en velours ordinaires - Revêtements bouclés	- Moquette de style berbère - Sisal et jonc de mer - Tapis à poils longs délicats

Tab. 3.1 Réglages selon les types de sol

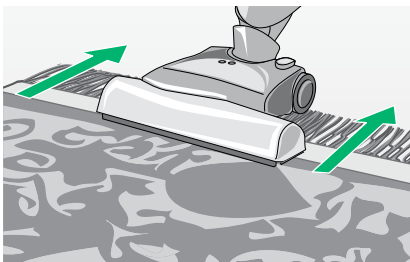

Image 3.4 N'aspirer les franges qu'en arrière



Avec la fonction SOFT, les brosses tapis rotatives peuvent aussi traiter les franges de manière mécanique et les séparer délicatement. Ne retirez le brosseur électronique du tapis qu'en arrière lorsque vous passez sur les franges.

Exemple d'application : Passer l'aspirateur équipé du brosseur sur les tapis et sols textiles

- Sélectionnez le réglage adapté à votre sol en fonction du Tab. 3.1 « Réglages selon les types de sol » à la page 28.
- Enclenchez la vitesse d'aspiration adaptée.
- Si nécessaire, enclenchez la fonction SOFT ou la fonction normale du brosseur électronique avec la pédale.
- Si vous aspirez des surfaces sensibles, enclenchez la fonction SOFT du brosseur électronique avec la pédale avant de passer dessus.
- Déplacez l'appareil régulièrement d'avant en arrière.

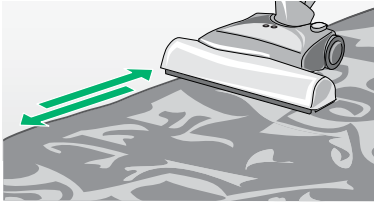

Image 3.5 Aspirer parallèlement aux bords du tapis

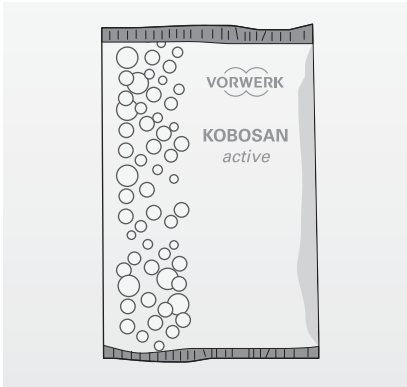

Image 3.6 Kobosan

Remarque ! Risque d'endommagement dû à une utilisation non conforme !

- Évitez d'utiliser l'appareil trop longtemps au même endroit.
 - Évitez d'aspirer des tapis lâches ou des franges.
-

- Ne laissez pas l'appareil fonctionner sur un même emplacement trop longtemps car cela risquerait d'endommager le tapis.
- Lorsqu'il est en marche, déplacez continuellement l'appareil d'avant en arrière.
- Veillez à ce que le brosseur électronique aspire à l'avant et sur les côtés jusqu'au bord.
- Aspirez donc toujours le bord des tapis parallèlement à leur bordure.

3.2.2 Nettoyer des tapis avec le Kit Fraîcheur FK360

Remplacez simplement les brosses tapis du brosseur électronique par le kit Fraîcheur puis nettoyez votre tapis de manière appropriée. Vous apprendrez dans ce chapitre comment procéder pour cela.

- i** En fonction des contraintes du tapis, nous recommandons de le nettoyer tous les 1 à 4 mois.
- i** Si vous devez traiter une surface importante, le mieux est de retirer d'abord tous les meubles que vous pouvez déplacer.



 Pour nettoyer des tapis et des moquettes, nous vous recommandons d'utiliser le Kobosan. Grâce à sa formule active, vos tapis absorbent moins rapidement les saletés sèches et restent propres plus longtemps. Le Kobosan a reçu le label « Adapté aux personnes allergiques » attribué par TÜV NORD.

 Selon le degré de salissure, un sachet du Kobosan suffit à nettoyer un tapis d'une surface de 3 à 7 m².

 Vous pouvez commander le Kobosan auprès de votre conseiller ou auprès du Service de la Relation Client Vorwerk (cf. Chapitre 8 « Prestations de services » à la page 92) ou auprès de nos Stations Techniques Agréées Vorwerk (liste disponible sur notre site internet, rubrique « S.A.V »).

 Vous pouvez également vous procurer le Kobosan sur notre boutique en ligne :
En **France** : www.vorwerk-kobold.fr



Avertissement ! Risque d'électrocution !

- N'utilisez jamais le kit Fraîcheur associé à des produits de nettoyage liquides, mousseux ou humides.
- Utilisez exclusivement de la poudre de nettoyage à sec telle que le Kobosan de Vorwerk.
- Éteignez l'appareil et débranchez la fiche avant de réaliser des travaux de changement d'accessoires, de nettoyage et de maintenance.
- Ne débranchez jamais l'appareil en tirant sur le cordon, mais retirez plutôt la fiche de la prise murale.

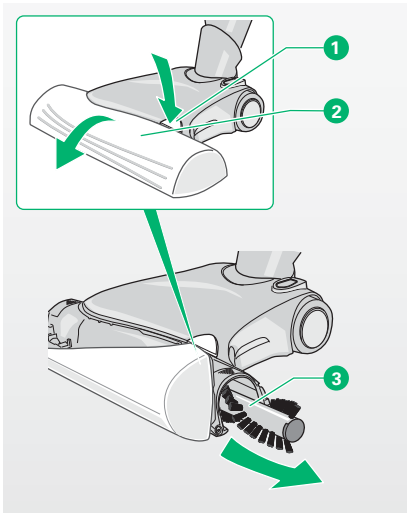

Image 3.7 Retirez les brosses tapis.

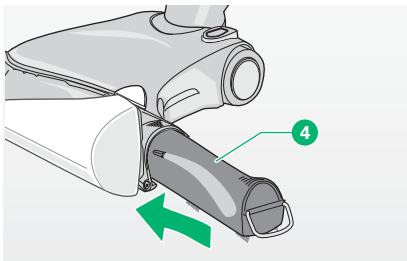

Image 3.8 Insérer le kit Fraîcheur

Remarque ! Risque d'endommagement dû à une utilisation non conforme !

- Avant d'employer le Kobosan sur le tapis, testez la résistance de ses couleurs à un endroit discret.
- Ne traitez pas les franges avec le kit Fraîcheur car cela les endommagerait.
- Ne traitez pas les sols suivants avec le kit Fraîcheur :
 - tapis d'une épaisseur > 1,5 cm
 - sols feutrés et similaires
 - sols en sisal et jonc de mer
- Avec des tapis en laine lâches ou des moquettes de type berbère, tenez compte du fait qu'une quantité de laine relativement importante risque de se détacher dans certaines conditions.

- Avant de commencer à nettoyer votre tapis, aspirez-le comme d'habitude avec les brosses tapis normales du brosseur électronique.
- Procédez ensuite comme indiqué ci-dessous :

Retirez les brosses tapis.

- Appuyez sur le bouton de déblocage jaune ①.
Le capot avant est débloqué.
- Maintenez le bouton de blocage ① enfoncé et basculez le capot avant ② des deux côtés.
- Retirez les brosses tapis vertes ③ à gauche et à droite du tunnel.

Insérer le Kit Fraîcheur FK360.

Le kit Fraîcheur se compose de deux cassettes et de deux brosses tapis blanches.

- Placez l'une des cassettes ④ du kit Fraîcheur avec la flèche rouge du côté marqué d'un symbole rouge sur le couvercle vert et l'autre cassette dans le côté opposé.
- Veillez à ce que les cassettes s'enclenchent audiblement.
- Rabattez le capot avant avec les deux mains. Veillez à ce que le capot avant s'enclenche audiblement.

Utiliser le Kobosan

- Répandez le Kobosan régulièrement sur votre tapis.
- Allumez l'appareil. *Le moteur d'aspiration reste automatiquement éteint lorsque vous utilisez le kit Fraîcheur.*
- Conduisez le brosseur électronique doté du kit Fraîcheur d'avant en arrière en suivant des lignes parallèles.
- Conduisez ensuite le brosseur électronique perpendiculairement sur la surface parsemée du Kobosan.
- Faites pénétrer le Kobosan pendant 3 minutes au maximum sur chaque mètre carré en fonction du degré de salissure.
- Laissez-le ensuite sécher en ouvrant les fenêtres. Le temps de séchage est d'environ une demi-heure en fonction du type de tapis et de la température ambiante.

Avant d'aspirer le Kobosan :

- Éteignez l'appareil et débranchez la fiche de la prise murale.
- Remettez les brosses tapis vertes en place comme décrit ci-après.

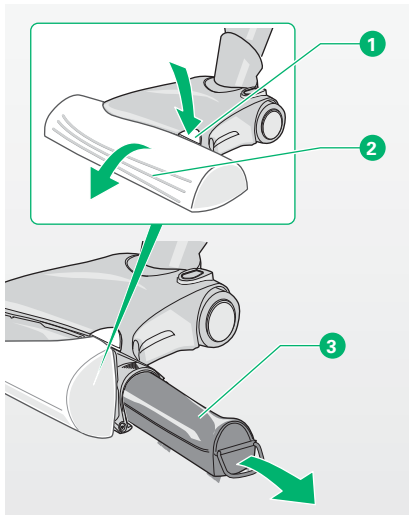

Image 3.9 Retirer le kit Fraîcheur

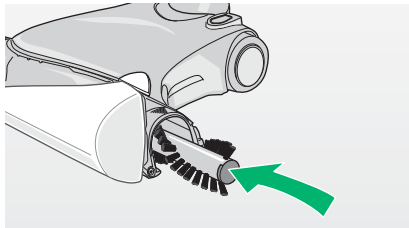

Image 3.10 Placer les brosses tapis

Retirer le Kit Fraîcheur FK360

- Appuyez sur le bouton de déblocage jaune ①. *Le capot avant est débloqué.*
- Maintenez le bouton de blocage ① enfoncé et basculez le capot avant ② des deux côtés.
- Saisissez les cassettes ③ du kit Fraîcheur se trouvant par ses armatures métalliques puis retirez-les du tunnel.

Placer les brosses tapis

- Placez la brosse tapis verte à l'extrémité rouge du côté marqué d'un symbole rouge et l'autre brosse tapis dans le côté opposé.
- Appuyez sur les brosses tapis vertes en tournant légèrement sur l'axe d'entraînement jusqu'à ce qu'elles soient complètement insérées.
- Rabattez le capot avant ② avec les deux mains. Veillez à ce que le capot avant s'enclenche audiblement.

Aspirer le Kobosan

- aspirez le Kobosan et les saletés qui y sont liées avec le brosseur électronique comme d'habitude. Le cas échéant, les résidus restant sur le tapis ne sont pas nuisibles. Ils seront aspirés ultérieurement dans le cadre de l'entretien quotidien.



Changez les sacs filtres de l'aspirateur en temps voulu. Respectez à cet égard les indications de performance d'aspiration de votre aspirateur.

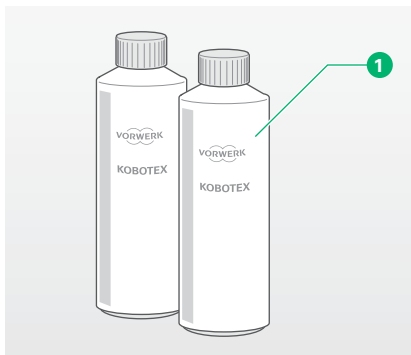

Image 3.11 Utilisation du Kobotex

Retirer des taches anciennes

Remarque ! Risque d'endommagement dû à une utilisation non conforme !

- Avant d'employer le Kobotex sur le tapis, testez la résistance de ses couleurs à un endroit discret.
-

Il est possible que des taches anciennes se trouvant sur le tapis nettoyé deviennent apparentes ou nettement plus visibles qu'avant. Le Kobotex de Vorwerk permet de les éliminer presque toutes.

- Éliminez les taches avec le Kobotex ① en suivant le mode d'emploi se trouvant sur le flacon.

Nettoyer le Kit Fraîcheur FK360

Nettoyez le kit Fraîcheur immédiatement après son utilisation.



Avertissement ! Risque d'électrocution !

- N'insérez jamais le kit Fraîcheur dans le brosseur électronique s'il n'est pas encore entièrement sec suite à son nettoyage.
-

Remarque ! Risque d'endommagement de l'appareil dû à un nettoyage non conforme !

- N'employez jamais de nettoyant, de solvant ou d'alcool pour nettoyer le kit Fraîcheur.
 - Ne faites pas sécher le kit Fraîcheur à proximité de radiateurs ou en plein soleil car le plastique risquerait de se déformer.
-

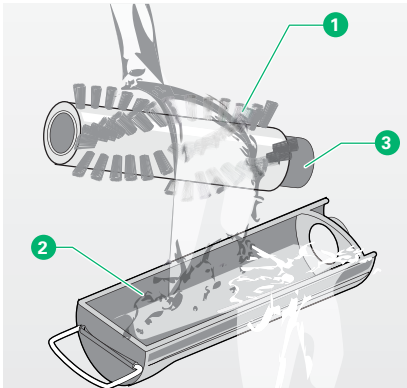

Image 3.12 Nettoyer le kit Fraîcheur

- Retirez le kit Fraîcheur du brosseur électronique avant de le nettoyer.
- Pour cela, retirez les brosses Fraîcheur ❶ du kit Fraîcheur en les soulevant avec le doigt.
- Maintenez les brosses Fraîcheur de sorte que l'eau ne puisse pas pénétrer directement dans les ouvertures de l'entraînement ❸.
- Rincez les cassettes ❷ et les brosses Fraîcheur ❶ sous de l'eau courante froide ou tiède.
- Pour retirer l'eau, secouez le kit Fraîcheur.
- Pour les faire sécher, positionnez les brosses Fraîcheur sur l'ouverture d'entraînement ❸.
- À leur prochaine utilisation, veillez à insérer les brosses Fraîcheurs aux poils rouges dans la cassette marquée d'une flèche rouge.

3.2.3 Nettoyer des matelas

Pour le nettoyage de vos matelas, remplacez les brosses tapis vertes normales du brosseur électronique par les brosses matelas et vous pouvez commencer immédiatement. Pour un nettoyage intensif, utilisez en plus le kit Fraîcheur. Pour savoir comment procéder, lisez ce chapitre.

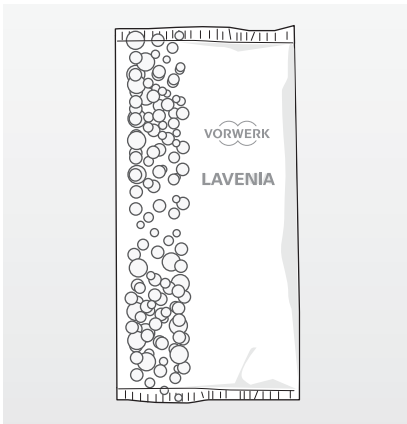

Image 3.13 Lavenia

- ❶ Pour le nettoyage de matelas, nous recommandons le Lavenia. Le Lavenia libère non seulement votre matelas de la poussière, mais il élimine également une quantité considérable de bactéries, de déjections d'acariens et de spores de moisissures. TÜV NORD a attribué le label « Adapté aux personnes allergiques » au Lavenia.
- ❷ Le Lavenia peut être utilisé sur tous les matelas ayant une surface textile tendu fermement.
- ❸ Un sachet de Lavenia suffit à nettoyer en profondeur la surface d'un matelas de 2 m².



Vous pouvez commander le Kobotex auprès de votre conseiller ou auprès du Service de la Relation Client Vorwerk (cf. Chapitre 8 « Prestations de services » à la page 92) ou auprès de nos Stations Techniques Agréées Vorwerk (liste disponible sur notre site internet, rubrique « S.A.V »).



Vous pouvez également vous procurer le Kobotex sur notre boutique en ligne :
En **France** : www.vorwerk-kobold.fr

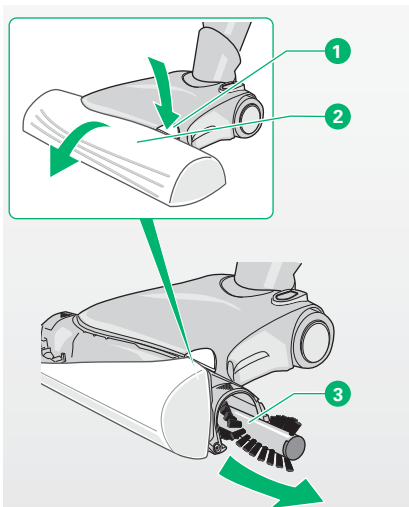

Image 3.14 Retirez les brosses tapis.

Remarque ! Risque d'endommagement dû à un produit de nettoyage incompatible !

- Avant d'employer le Lavenia sur votre matelas, testez la résistance de ses couleurs à un endroit discret.

Remarque ! Risque d'endommagement dû à une utilisation non conforme !

- Éviter de vous attarder sur un même endroit (max. 5 secondes).
 - N'utilisez en aucun cas le Brosseur électronique et le kit Fraîcheur pour nettoyer des matelas ayant un revêtement spécial ou sensible (ex. jersey).
-

Retirez les brosses tapis.

- Appuyez sur le bouton de déblocage jaune ①. *Le capot avant est débloqué.*
- Maintenez le bouton de déblocage ① enfoncé et ouvrez le capot avant ② des deux mains.
- Retirez les brosses tapis vertes ③ à gauche et à droite du tunnel.

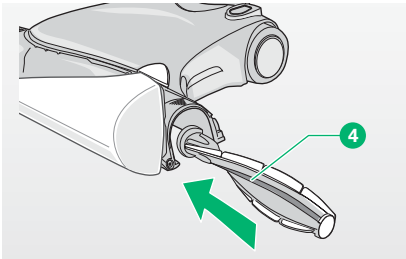

Image 3.15 Insérer une brosse matelas

Insérer les brosses matelas

- Placez la brosse matelas 4 à l'extrémité rouge du côté marqué d'un symbole rouge sur le couvercle vert et l'autre brosse matelas dans le côté opposé.
- Appuyez sur les brosses matelas en tournant légèrement sur l'axe d'entraînement jusqu'à ce qu'elles soient complètement insérées.
- Rabattez le capot avant avec les deux mains. Veillez à ce que le capot avant s'enclenche audiblement.

Nettoyer le matelas

- Aspirez d'abord le matelas avec les brosses matelas en vitesse d'aspiration 1.
- Répandez le Lavenia régulièrement sur votre matelas.
- Remplacez les brosses matelas par le kit Fraîcheur (cf. chapitre « Insérer le Kit Fraîcheur FK360. » à la page 31).
- Allumez l'appareil.
- Conduisez le brosseur électronique d'avant en arrière en suivant des lignes parallèles.
- Conduisez ensuite le brosseur électronique perpendiculairement sur la surface saupoudrée.
- Faites pénétrer le Lavenia avec le kit Fraîcheur pendant 2 à 3 minutes sur une surface de 2 m² en fonction du degré de salissure.
- Laissez sécher la poudre pendant 30 minutes.
- Remplacez le kit Fraîcheur par les brosses matelas (cf. chapitre « Retirer le Kit Fraîcheur FK360 » à la page 33).
- Allumez l'appareil en vitesse d'aspiration 1.
- Aspirez le Lavenia à l'aide des brosses matelas.

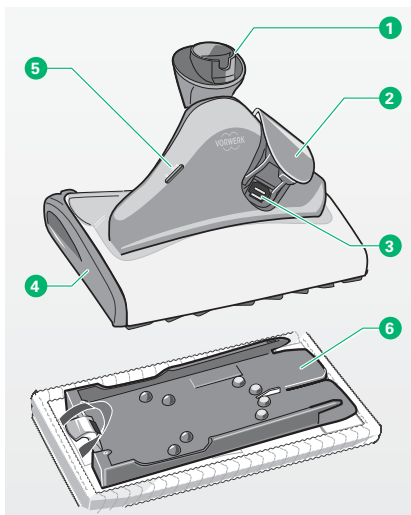

Image 3.16 DuoClean

Légende	
1	Articulation
2	Pédale de sécurité
3	Aimant d'arrêt
4	Ouverture latérale
5	DEL d'indication
6	Support de lingette microfibrés

3.3 DuoClean SP520

Le DuoClean SP520 permet d'aspirer et de laver les sols durs en un seul geste pour économiser à la fois du temps et de l'énergie. Le DuoClean offre aussi la possibilité de nettoyer les sols à sec.

Le DuoClean SP520 nettoie les sols durs avec une efficacité optimale. Pour un nettoyage en profondeur, le DuoClean est équipé de son propre moteur qui entraîne le support de la lingette microfibrés. L'illustration et sa légende présentent le DuoClean SP520 et ses éléments opérationnels.

Le DuoClean peut être utilisé sur presque tous les sols durs.

- Testez malgré tout si le DuoClean est adapté à votre sol avant de l'utiliser dessus (cf. tab. 1.1 et tab. 1.2 à la page 6).



Avvertimento ! Risque d'électrocution !

- Ne passez jamais le DuoClean sur le cordon d'alimentation ni sur n'importe quel autre câble se trouvant au sol.
- N'aspirez pas de produits liquides.



Attention ! Risque de blessure due aux pièces en rotation !

- Maintenez vos distances par rapport aux pièces en rotation dans le DuoClean.

3.3.1 Accessoires du DuoClean

Produit nettoyant Koboclean

Le Koboclean convient au nettoyage de différents sols résistants à l'eau. Son fort pouvoir nettoyant enlève même les saletés les plus tenaces. Le Koboclean satisfait aux prescriptions légales relatives à la tolérance écologique et à la biodégradabilité.

Le Koboclean existe en version Koboclean Spécial Parquet qui a été conçue spécialement pour le nettoyage de surfaces en bois (liège, parquet, stratifié) et en version Koboclean Universel pour toutes les autres surfaces pouvant être lavées à l'eau (ex. carrelage, PVC). Le produit nettoyant Koboclean doit être dilué avant utilisation. Ne l'utilisez pas directement.



Image 3.17 Produit nettoyant Koboclean

Lingette microfibres MF520

Les lingettes microfibres MF520 ont été développées spécialement pour le DuoClean SP520.

Les lingettes microfibres existent en quatre versions :

la lingette MF520 Universal Soft convient à un nettoyage humide de tous les types de sols durs, la lingette MF520 Parquet pour le nettoyage humide des sols en bois (parquet, liège, stratifié), la lingette MF520 Universal convient particulièrement pour les surfaces avec des aspérités et des joints (carrelages, sols en pierre) et la lingette MF520 Dry pour un dépoussiérage à sec des sols durs (cf. tab. 3.1 à la page 28).

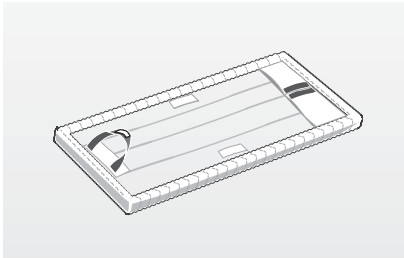

Image 3.18 Lingette microfibres MF520

Les lingettes MF520 Parquets, Universal et Dry ne sont pas comprises dans la livraison des sets incluant le SP520. Vous pouvez les acheter séparément (cf. page 65)

Qualification des lingettes microfibrés MF520 pour différents types de sols durs

	MF520 Universal Soft	MF520 Universal	MF520 Dry	MF520 Parquet
Humidification (ml)	80	100	-	60-80*
Sols en bois/Liège vitrifié (ex. parquet, plancher)	+ ¹	+ ¹	++ ¹	++
Sols en bois/Liège huilé ou ciré (ex. parquet, plancher)	+ ¹	+ ¹	++ ¹	++
Liège/Sols en bois non vitrifiés	-	-	+	-
Stratifiés	++	+	++	++
Sols en pierre (ex. marbre, granit, Jura, ardoise)	++ ²	++	++	-
Pierre naturelle à pores ouverts (ex. dalles de Solnhofen, ardoise, dalles en terre-cuite)	++ ²	+	++	-
Sols en terre (ex. terracotta, terre-cuite, dalles en briques)	++ ²	+	++	-
Carrelages céramiques, verni	+ ²	++	++	-
Sols souples	++	++	++	-
Dalles en béton brut	-	-	-	-

Les symboles signifient :

- ++ convient parfaitement
- + convient bien
- ne convient pas

* Respecter les consignes de nettoyage et d'entretien du fabricant.

¹ Les lingettes contiennent des microfibrés. Respecter les consignes de nettoyage et d'entretien du fabricant.

² Une usure accrue risque d'apparaître sur des sols bruts.

Tab. 3.1 Qualification des lingettes microfibrés

3.3.2 Mettre en marche et éteindre le DuoClean



Avertissement ! Risque d'électrocution !

- N'aspirez pas de produits liquides.



Attention ! Risque de blessure due aux pièces en rotation !

- Maintenez vos distances par rapport aux pièces en rotation dans le DuoClean.

Remarque ! Risque d'endommagement dû à une utilisation non conforme !

- Avant d'allumer l'appareil, assurez-vous qu'aucun caillou, aucune graine telle que des croquettes pour chat ni aucun autre objet pointu ou tranchant ne se trouve sous la lingette microfibras.
- Ne travaillez jamais plus de 10 secondes à un même endroit.
- Ne laissez jamais l'appareil reposer au même endroit pendant plus de 30 secondes avec une lingette humide car cela risquerait d'endommager le sol s'il est fragile.
- Ne travaillez jamais avec le DuoClean sans lingette.
- Ne rangez jamais le DuoClean avec une lingette humide sur des sols particulièrement sensibles à l'humidité.

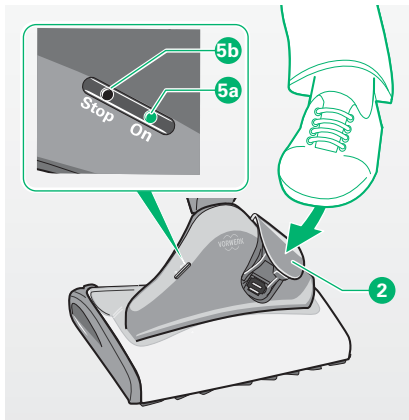

Image 3.19 Mettre en marche le DuoClean

Mise en marche

Pour mettre en marche le DuoClean, l'aspirateur doit d'abord être allumé :

- Allumez l'aspirateur. *La DEL d'indication 5a « On » située sur le DuoClean est allumée en vert : le DuoClean est prêt à fonctionner.*
- Placez l'aspirateur en position de travail.
- Fermez maintenant la pédale de sécurité sur l'appareil en appuyant dessus avec le pied depuis l'arrière de l'appareil. *Le DuoClean démarre lorsque la pédale est fermée.*

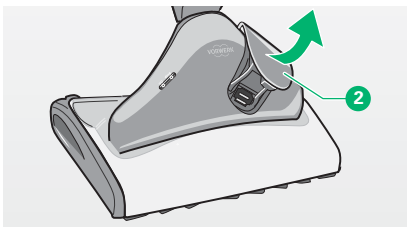

Image 3.20 Éteindre le DuoClean

Arrêter

Pour arrêter le DuoClean, vous devez éteindre l'aspirateur.

- Éteignez l'aspirateur. *La pédale de sécurité 2 s'ouvre automatiquement. La pédale de sécurité reste toujours ouverte lorsque l'aspirateur est éteint.* Si vous voulez laisser le DuoClean de côté pendant une courte pause (moins de 30 secondes), il suffit de placer l'aspirateur en position de rangement.
- Placez l'aspirateur en position de rangement et laissez-le allumé. *Le DuoClean s'éteint automatiquement.*
- Remplacez l'aspirateur en position de travail. *Le DuoClean se rallume automatiquement.*

Remarque ! Risque d'endommagement dû à une utilisation non conforme !

- Ne travaillez jamais avec le DuoClean sans lingette.
- Lors de vos travaux avec le DuoClean, n'utilisez en aucun cas des produits de nettoyage acides (ex. vinaigre) ou des nettoyeurs fortement basiques (ex. eau de Javel).

Remarque !

- Respectez les consignes d'entretien du fabricant de votre sol.
-

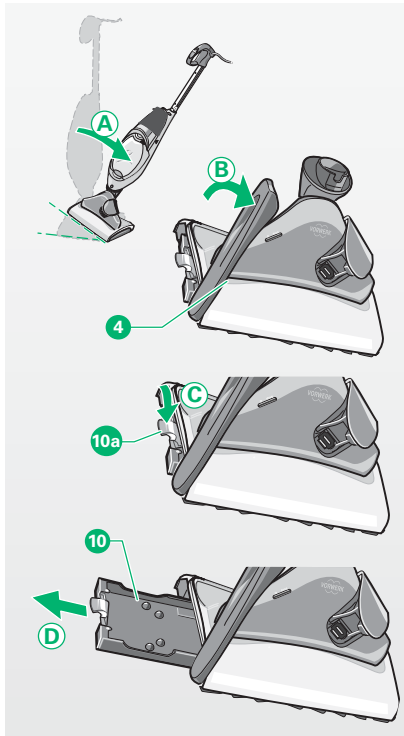

Image 3.21 Retirer le support de lingette de l'appareil

Retirer le support de lingette de l'appareil



Avertissement ! Risque d'électrocution !

- Pour votre sécurité, éteignez l'aspirateur à chaque fois que vous changez la lingette à la main et débranchez aussi la fiche.

Pour parvenir à fixer la lingette sur le support, vous devez d'abord retirer la lingette de l'appareil.

- Placez l'aspirateur en position de rangement.
- Tenez l'aspirateur fermement en main et basculez-le sur la gauche (A).
- Basculez l'ouverture latérale 4 vers le haut afin de l'ouvrir (B).
- Tirez sur le support de lingette 10 au niveau de la manette (jaune) 10a en biais vers le bas de l'appareil pour le débloquer (C).

Vous pouvez maintenant retirer le support de lingette de l'appareil sans effort (D).

Humidifier la lingette microfibres

Remarque ! Traitement de la lingette avant la première utilisation !

- Pour un nettoyage optimal, nous recommandons de laver les lingettes microfibres avant leur première utilisation.

Remarque ! Endommagement des sols non qualifiés !

- Dans le cas de sols fragiles tels que des sols n'étant pas vitrifiés à long terme (ex. liège ou parquet huilé, grès huilé et enduit), il est recommandé de tester l'appareil au préalable sur un endroit discret afin de prévenir tout endommagement du sol.
- Respectez les consignes de nettoyage et d'entretien du fabricant de votre sol.

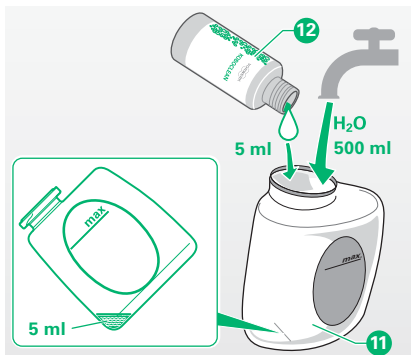

Image 3.22 Remplir le flacon de dosage SP520

Remarque ! Dommages matériels dus à la stagnation d'eau !

- Sur des sols particulièrement sensibles à l'humidité, lessivez ensuite de nouveau avec l'aspirateur réglé à pleine puissance et une lingette microfibras MF520 Parquet sèche.
- Effectuez également un deuxième lessivage avec l'aspirateur à pleine puissance et une lingette et une lingette microfibras MF520 Parquet sèche lorsque le sol est trop mouillé, si vous vous êtes trompé dans les quantités d'eau par exemple.

Lors du nettoyage d'un sol dur avec le DuoClean, vous pouvez utiliser les lingettes microfibras Vorwerk spécialement conçues pour cette application. Vous pouvez les employer aussi bien humides (MF520 Universal, Universal Soft et Parquet) que sèches (MF520 Dry).

Pour un nettoyage humide, mouillez au préalable la lingette microfibras. Le flacon doseur SP520 spécialement conçu pour humidifier les lingettes simplement, rapidement et de manière hygiénique vous permet de doser précisément l'eau et le produit nettoyant Koboclean.

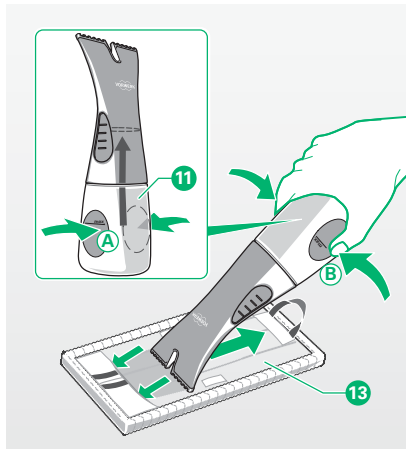

Image 3.23 Humidifier la lingette

Sur des surfaces en bois traitées (ex. stratifié, parquet, liège huilé ou ciré), utilisez la lingette microfibrilles MF520 Parquet.

- Débouchez le flacon doseur SP520 **11**.
- Tenez le flacon doseur SP520 par dessous et maintenez-le en biais de manière à ce que la marque 5 ml soit la marque inférieure.
- Versez 5 ml de Koboclean Spécial Parquet **12** (remplissez le flacon jusqu'à la marque des 5 ml).
- Complétez le flacon doseur SP520 d'eau jusqu'à la marque « max » puis refermez-le.
- Comprimez la zone inférieure du flacon de dosage SP520 **(A)** afin de faire passer le liquide dans la zone supérieure du flacon.
- En comprimant de nouveau la zone inférieure du flacon doseur **(B)**, répartissez 60 à 80 ml de ce liquide de manière régulière au dos de la lingette microfibrilles **13**, pas sur la face avant qui sera en contact avec le sol. *Au cours du nettoyage, la lingette microfibrilles fournit régulièrement l'humidité nécessaire sur le sol.*

Dans le cas de tous les autres sols pouvant être nettoyés à l'eau (ex. carrelage, PVC), utilisez la lingette microfibrilles MF520 Universal ou Universal Soft.

- Débouchez le flacon doseur SP520 **11**.
- Tenez le flacon doseur SP520 par dessous et maintenez-le en biais de manière à ce que la marque 5 ml soit la marque inférieure.
- Versez 5 ml de Koboclean Universel tous sols **12** (remplissez le flacon jusqu'à la marque des 5 ml).
- Complétez le flacon doseur SP520 d'eau jusqu'à la marque « max » puis refermez-le.
- Comprimez la zone inférieure du flacon de dosage SP520 **(A)** afin de faire passer le liquide dans la zone supérieure du flacon.

- En comprimant de nouveau la zone inférieure du flacon doseur (B), répartissez 100 ml de ce liquide de manière régulière au dos de la lingette microfibras (13), pas sur la face avant qui sera en contact avec le sol.

Au cours du nettoyage, la lingette microfibras fournit régulièrement l'humidité nécessaire sur le sol.

Fixer le lingette microfibras sur son support

Remarque ! Risque d'endommagement dû à une utilisation non conforme !

- Lorsque vous fixez la lingette sur son support, veillez toujours à le positionner droit. Évitez impérativement de positionner la lingette en oblique sur son support.

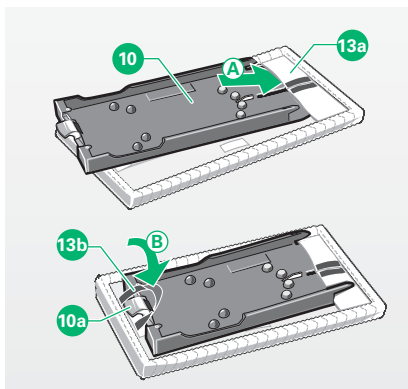

Image 3.24 Fixer la lingette sur son support

- Pour fixer la lingette microfibras sur son support, faites d'abord coulisser le support (10) dans le revers (13a) de la lingette (A).
- Placez ensuite la boucle (13b) de la lingette au-dessus de la manette (jaune) (10a) du support puis fixez-la sur la bande Velcro de la manette prévue à cet effet (B).

Insérer le support de lingette dans l'appareil



Avertissement ! Risque d'électrocution !

- Pour votre sécurité, éteignez l'aspirateur à chaque fois que vous changez la lingette à la main et débranchez aussi la fiche.

Remarque ! Risque d'endommagement dû à une utilisation non conforme !

- N'aspirez jamais de liquides, ni de saletés humides.
- N'utilisez pas la force pour insérer ou retirer le support de lingette.

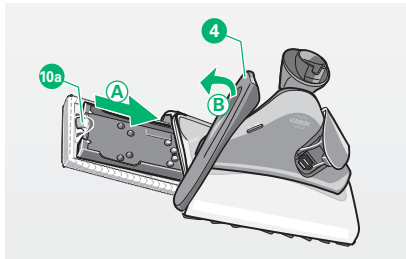

Image 3.25 Insérer le support de lingette dans l'appareil

- Tenez l'aspirateur fermement en main et basculez-le sur la gauche.
- Tenez fermement le support de lingette par la manette (jaune) (10a) et faites-le coulisser dans l'appareil par l'ouverture latérale (4) jusqu'à sa position de butée (A).
- Enclenchez le support de lingette en tirant la manette vers le haut.
- Fermez maintenant l'ouverture latérale en le rabattant vers le bas jusqu'à ce qu'il s'enclenche audiblement (B).

Nettoyer avec le DuoClean



Attention ! Risque de blessure due à la propulsion des objets aspirés !

- Évitez de passer à proximité d'objets lâches (ex. débris de verre) avec le DuoClean.
- N'utilisez pas le DuoClean à hauteur de vos yeux (ex. dans des escaliers ou sur des estrades).
- Éteignez le DuoClean avant de le soulever.

Remarque ! Risque d'endommagement dû à une utilisation non conforme !

- Si l'appareil s'accroche ou se coince à des objets, éteignez immédiatement l'aspirateur Vorwerk afin d'éviter tout endommagement.

Nous recommandons de toujours utiliser l'appareil en vitesse d'aspiration 3.

- Déplacez le DuoClean en suivant des lignes régulières.
- Veillez à maintenir continuellement le DuoClean en mouvement.

Changer la lingette

Remarque ! Risque d'endommagement dû à une utilisation non conforme !

- Lorsque l'appareil est rangé, ne laissez jamais de lingette humide à l'intérieur.
-

Lorsque la lingette microfibras est trop sèche ou trop sale, retirez-la du DuoClean et utilisez une lingette microfibras propre.

La durée d'utilisation d'une lingette microfibras dépend du type de sol et de son degré de salissure.

Nettoyez les lingettes usagés en machine à 60 °C sans adoucissant.

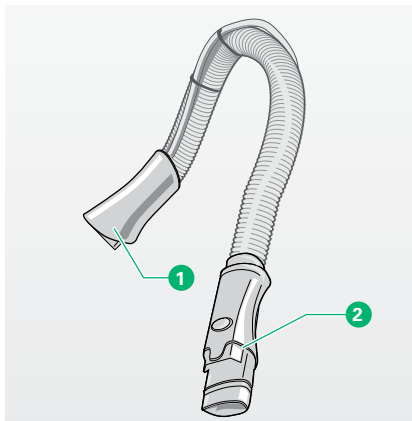

Image 3.26 Flexible électrique

3.4 Flexible électrique ESS140

Vous pouvez utiliser librement le flexible électrique en association avec le Kobold.

Placer le flexible électrique ESS140

- Insérez l'embout ① du flexible électrique dans le raccord du Kobold.



Au niveau de la poignée ② du flexible électrique, vous pouvez brancher le Polsterboy, le suceur textile, le passe-partout ou encore un module.



Grâce au flexible électrique, l'emploi du Polsterboy est particulièrement agréable puisque vous pouvez le diriger parfaitement et l'utiliser précisément.

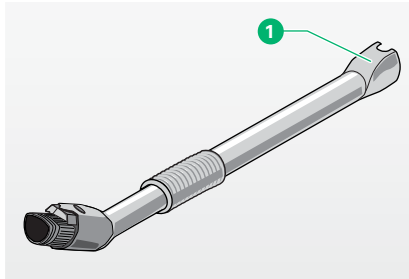

Image 3.27 Rallonge télescopique

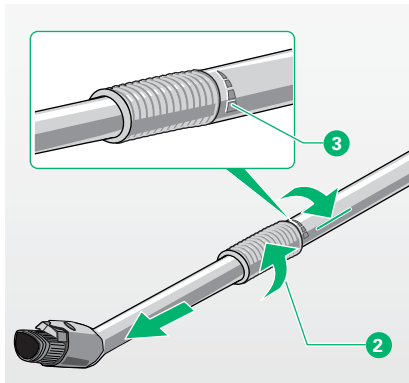

Image 3.28 Régler la longueur

3.5 Rallonge télescopique TR14

Notre rallonge télescopique vous permet de travailler en hauteur. Les toiles d'araignée, les nids de poussière dans les coins et la poussière sur les tringles à rideaux sont rapidement éliminés sans avoir recours à une échelle ou à un escabeau.



Attention ! Risque de blessure si le tuyau n'est pas verrouillé !

- Assurez-vous d'avoir verrouillé la poignée avant d'utiliser la rallonge télescopique.



Notre suceur textile vous permet aussi d'aspirer sûrement et délicatement vos rideaux et tentures murales jusqu'au plafond.



Grâce au plumeau, il est facile de libérer les lustres et les plafonniers de leur poussière.

Raccorder la rallonge télescopique TR14

Pour utiliser la rallonge télescopique, le flexible électrique doit être brancher sur l'aspirateur.

- Insérez l'embout ① du tuyau dans la poignée du flexible électrique.

Régler la longueur et verrouiller

- Tournez la poignée ② dans le sens « ouvert » (reconnaisable au symbole ③) puis réglez la rallonge télescopique à la longueur que vous voulez.
- Tournez la poignée ② dans le sens « fermé » pour verrouiller la rallonge à cette longueur.

3.6 Polsterboy PB420

Le Polsterboy élimine la poussière de vos textiles d'ameublement en un clin d'oeil. De plus, il entretient le capitonnage aussi minutieusement qu'aucun autre appareil car il les aspire et les brosse à la fois. Ce chapitre vous apprend comment travailler avec le Polsterboy.

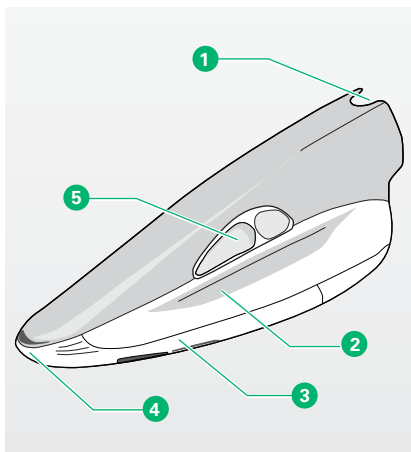

Image 3.29 Polsterboy

Légende	
1	Raccordement appareil/ accessoire
2	Poignées
3	Tête d'aspiration
4	Ouverture de la tête d'aspiration pour interstices
5	Curseur

Raccorder le Polsterboy PB420

- Installez le flexible électrique sur le Kobold (cf. chapitre 3.4 « Flexible électrique ESS140 » à la page 48).
- Connectez le Polsterboy au flexible électrique. Déplacez pour cela la poignée du flexible électrique dans le raccord 1 du Polsterboy.



Attention ! Risque de blessure par pincement !

- N'aspirez jamais des parties de votre corps. Ne passez pas l'aspirateur à proximité d'enfants ou d'animaux domestiques.
- N'utilisez pas le Polsterboy à proximité des cheveux de votre tête, d'un foulard ou d'une cravate lors d'une utilisation sur des vêtements.
- N'utilisez pas le Polsterboy sans tête d'aspiration.



Attention ! Risque de blessure due à la propulsion des objets aspirés !

- Évitez de poser subitement l'appareil sur des objets lâches (ex. débris de verre), en particulier à hauteur des yeux.
- Allumez l'aspirateur. Le Polsterboy se met en marche automatiquement au même moment.

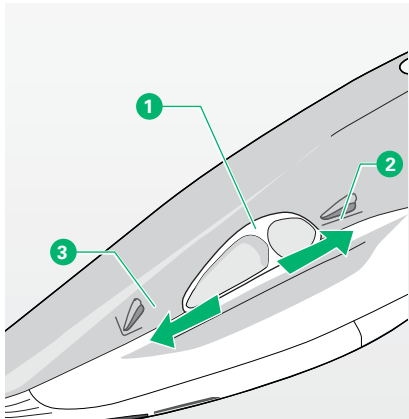

Image 3.30 Curseur

Réguler la puissance d'aspiration

- Réglez la puissance d'aspiration sur l'aspirateur comme d'habitude.
- Dans un cas typique, sélectionnez la vitesse d'aspiration 2 sur l'aspirateur.
- Pour des matériaux lâches ou délicats, sélectionnez la vitesse d'aspiration 1 sur votre aspirateur.

Aspirer des surfaces

- Déplacez le curseur jaune ① sur la position « Aspirer surface » ②.
- Au cours de vos travaux, placez l'ouverture d'aspiration du Polsterboy toute entière sur le capitonnage.
- Déplacez légèrement l'appareil sur le capitonnage sans appliquer de pression.

Aspirer dans des interstices

- Déplacez le curseur jaune sur la position « Aspirer interstice » ③.
- Pour aspirer les résidus difficiles à atteindre dans des interstices, rainures et autres endroits similaires, le mieux est d'utiliser la puissance d'aspiration maximale.
- Pour cela, réglez votre aspirateur Vorwerk sur la puissance d'aspiration la plus élevée (vitesse 3).

3.7 Vit'Clean

Le Vit'Clean de Vorwerk utilisé avec un aspirateur Vorwerk élimine la poussière et les saletés de vos fenêtres et surfaces vitrées lisses en un clin d'œil. Le Vit'Clean de Vorwerk nettoie vos fenêtres en profondeur sans laisser de trace.



Attention ! Nocif en cas de manipulation inappropriée de la solution nettoyante !

- Tenez la solution nettoyante Koboclear hors de portée des enfants.
- Évitez toute projection de la solution nettoyante Koboclear dans les yeux.

Si la solution nettoyante Koboclear entre en contact avec les yeux, rincez-vous les yeux soigneusement à l'eau.

- N'avalez pas la solution de nettoyage Koboclear.
En cas d'ingestion, consultez immédiatement un médecin et montrez-lui l'emballage ou l'étiquette du produit.
- Utilisez la solution nettoyante Koboclear uniquement dans des pièces correctement aérées.

Remarque ! Risque d'endommagement dû à une utilisation non conforme !

- N'appliquez la solution nettoyante Koboclear que sur des surfaces vitrées lisses non traitées.
 - Évitez tout contact avec les joints, le plancher et les rebords ou cadres de fenêtre.
 - N'employez pas le Koboclear sur des fenêtres dont le cadre a une surface à pores ouverts.
 - Utilisez uniquement le Vit'Clean avec sa solution nettoyante Koboclear.
-



Image 3.31 Solution nettoyante Koboclear

Solution nettoyante Koboclear

Le Koboclear est composé principalement d'eau, d'alcool et de carbonate calcique (craie). Le Koboclear satisfait aux prescriptions légales relatives à la tolérance écologique et à la biodégradabilité. La solution nettoyante peut être employée sur toutes les surfaces vitrées lisses non traitées. La solution nettoyante dissout les salissures se trouvant sur la vitre et les lie au carbonate calcique (craie). La teneur en alcool de 10 % approximativement garantit que la solution nettoyante sèche rapidement après son application sur la vitre.



Un flacon de Koboclear suffit à nettoyer environ 100 m².

La solution nettoyante Koboclear peut être utilisée pendant 2 ans après l'ouverture de son emballage.



Vous pouvez commander le Koboclear auprès de votre conseiller ou auprès du Service de la Relation Client Vorwerk (cf. Chapitre 8 « Prestations de services » à la page 92) ou auprès de nos Stations Techniques Agréées Vorwerk (liste disponible sur notre site internet, rubrique « S.A.V »).



Vous pouvez également vous procurer le Koboclear sur notre boutique en ligne :

En **France** : www.vorwerk-kobold.fr

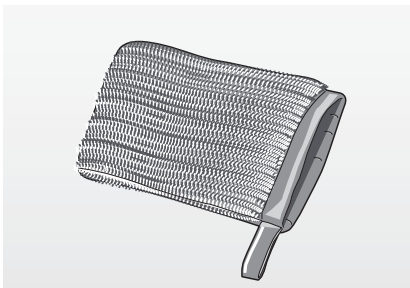

Image 3.32 Gant en microfibre GT14

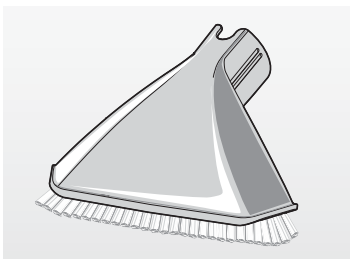

Image 3.33 Embout spécial vitres GD14

Gant en microfibre (lingette à vitres) GT14

Le gant en microfibre GT14 est fabriqué à partir d'une microfibre particulière qui a été sélectionnée spécialement pour être utilisée en association avec la solution nettoyante Koboclear. Le gant en microfibre vous permet d'appliquer la solution nettoyante sur la vitre et de l'étaler avec une légère pression.

Embout spécial vitres GD14

L'embout spécial vitres GD14 vous permet de retirer la poudre de craie séchée (carbonate calcique) restant sur la vitre. La poudre de craie doit être sèche pour pouvoir l'aspirer à l'aide de l'embout spécial vitres. Les poils de l'embout spécial vitres permettent d'aspirer facilement le Koboclear se trouvant sur la vitre. Les poils doux étant disposés sur toute la largeur du suceur, celui-ci va dans tous les coins. L'embout spécial vitres sert donc de balayette qui nettoie la vitre tout en aspirant la poussière.

3.7.1 Utilisation du Vit'Clean

Ce chapitre vous apprend comment travailler avec le Vit'Clean de Vorwerk.

Préparation au nettoyage d'une fenêtre

Grâce au flexible électrique et à la rallonge télescopique, l'embout spécial vitres peut être dirigé aisément et utilisé avec autant de précision que de flexibilité.

- Raccordez le flexible électrique (cf. chapitre 3.4 « Flexible électrique ESS140 » à la page 48).
- Raccordez la rallonge télescopique au flexible électrique (cf. chapitre 3.5 « Rallonge télescopique TR14 » à la page 49).



Image 3.34 Enclencher l'embout spécial vitres sur le flexible électrique

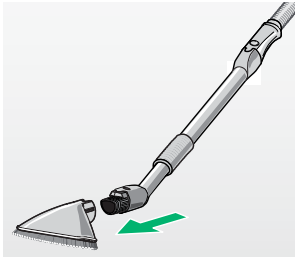

Image 3.35 Enclencher l'embout spécial vitres sur la rallonge télescopique

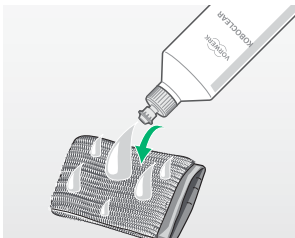

Image 3.36 Verser le Koboclear sur le gant

Enclencher l'embout spécial vitres GD14 sur l'aspirateur Vorwerk

- Raccordez l'embout spécial vitres GD14 au flexible électrique ou à la rallonge télescopique. Pour cela, déplacez l'embout de l'embout spécial vitres sur l'embout du flexible électrique ou de la rallonge télescopique.
- Veillez à ce que l'embout spécial vitres s'enclenche audiblement dans le raccord du flexible électrique ou de la rallonge télescopique.

Retirer l'embout spécial vitres GD14 de l'aspirateur Vorwerk

- Appuyez sur le bouton situé sur la poignée du flexible électrique ou de la rallonge électrique tout en retirant simultanément l'embout spécial vitres du raccord.

3.7.2 Nettoyer des vitres



Agiter énergiquement la solution nettoyante Koboclear avant usage.



Le Koboclear est une solution très riche. Utilisez-le avec parcimonie.

Le nettoyage des fenêtres Vorwerk s'effectue en trois étapes :

Appliquer le Koboclear

- Lors de la première application, imprégnez l'intégralité de la surface d'application du gant en microfibre avec environ 20 à 30 ml du liquide nettoyant.
- À l'aide du gant en microfibre, étalez la solution nettoyante Koboclear régulièrement sur la vitre (non traitée) de sorte qu'un film clos se forme sur elle.

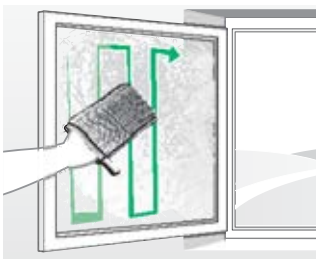

Image 3.37 Appliquer le Koboclear

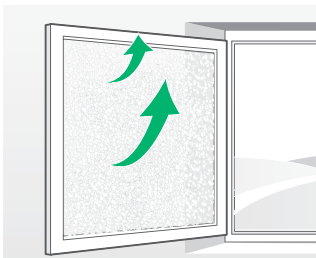

Image 3.38 Laisser sécher le Koboclear

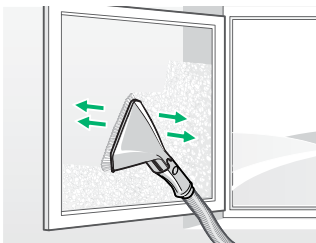

Image 3.39 Aspirer le Koboclear

- Rajoutez ensuite une petite quantité de solution nettoyante Koboclear (1 à 2 pulvérisations) sur le gant en microfibre pour chaque mètre carré de vitre à nettoyer.

3.7.3 Laisser sécher le Koboclear

La teneur en alcool de la solution de nettoyage garantit que la vitre sèche rapidement. Le temps de séchage dépend des conditions extérieures (humidité de l'air, température intérieure et extérieure) ainsi que de la quantité de solution nettoyante appliquée. De la poudre de craie blanche (carbonate calcique) reste sur la vitre.

3.7.4 Aspirer le Koboclear une fois sec

L'embout spécial vitres GD14 vous permet d'aspirer la poudre de craie blanche facilement et rapidement, sans résidu ni trace. Aucun polissage de longue haleine n'est nécessaire.

- Allumez l'aspirateur.
- Au cours de vos travaux, placez les ouvertures d'aspiration du suceur en plein sur la surface vitrée.
- Déplacez l'embout spécial vitres régulièrement sur toute la vitre et aspirez la poudre de craie.

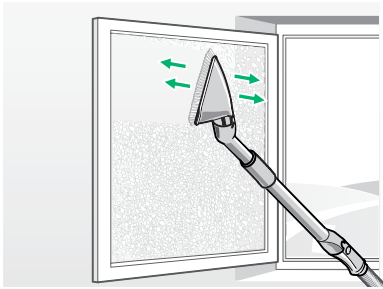

Image 3.40 Aspirer le Koboclear avec la rallonge télescopique

Aspirer avec la rallonge télescopique TR14

Vous pouvez régler la longueur de la rallonge télescopique TR14 au niveau de la poignée.

- Tournez la poignée ② dans le sens « ouvert » (reconnaisable au symbol ③).
- Réglez la rallonge télescopique TR14 à la longueur voulue.
- Tournez la poignée dans le sens « fermé » (reconnaisable au symbole ③) afin de verrouiller la rallonge télescopique TR14.

Réguler la puissance d'aspiration

- Réglez la puissance d'aspiration sur l'aspirateur Vorwerk comme d'habitude.
- Dans un cas typique, sélectionnez la vitesse d'aspiration 3 sur l'aspirateur Vorwerk.

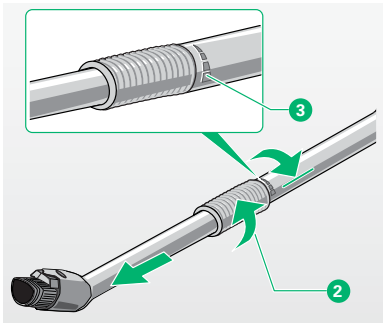

Image 3.41 Régler la longueur de la rallonge et la verrouiller

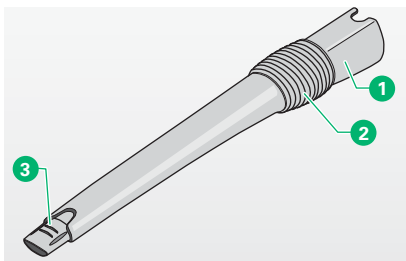

Image 3.42 Passe-partout

Légende	
①	Embout
②	Articulation
③	Pointe (amovible)
④	Bouton d'enclenchement

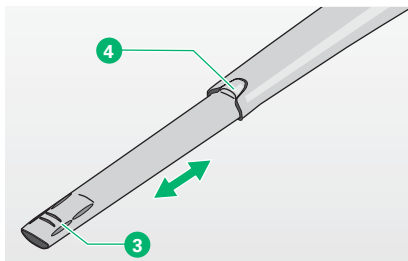

Image 3.43 Régler la longueur

3.8 Accessoires complémentaires

Si vous disposez de l'assortiment d'accessoires, vous avez la solution adaptée à chaque cas de figure. Ce chapitre donne un aperçu des différents accessoires et de leurs applications possibles.

Vous pouvez raccorder l'accessoire au flexible électrique directement ou via la rallonge télescopique.

3.8.1 Passe-partout VD14

Votre passe-partout est polyvalent. Il dispose de deux embouts pouvant être employés pour diverses tâches.

- Raccordez l'embout ① du passe-partout au flexible électrique.

Le passe-partout est doté d'une articulation ② qui lui permet d'aspirer à un angle de 90 degrés. Grâce à la pointe flexible extensible ③, vous atteignez même les coins difficiles d'accès et les espaces étroits. En outre, vous pouvez placer l'un des embouts sur la pointe ③, à savoir l'embout perceuse ou le pinceau.

Régler la longueur

- Déployez la pointe ③.
- Pour rentrer l'extension, appuyez sur le bouton d'enclenchement ④ et rentrez la pointe.

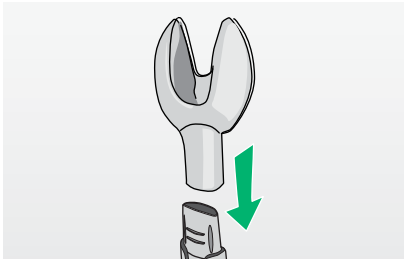

Image 3.44 Embout perceuse

Embout perceuse

L'embout perceuse vous permet d'absorber la poussière générée lors de travaux à la perceuse. Vous pouvez percer un trou dans le mur sans que la poussière produite n'envahisse la maison.

- Placez l'embout perceuse sur la pointe du passe-partout.
- Allumez l'aspirateur.
- Placez l'embout perceuse au mur avec le joint noir.

L'embout perceuse adhère au mur grâce à la force d'aspiration de l'aspirateur lorsqu'elle est utilisée à plein régime. Vos deux mains sont libres pour percer le trou.



Retirez l'embout perceuse du mur avant d'éteindre l'aspirateur.

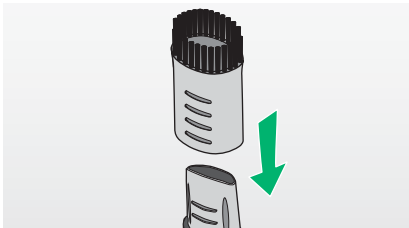

Image 3.45 Pinceau

Pinceau

Grâce au pinceau, votre passe-partout atteint des espaces des plus petits et des emplacements extrêmement étroits. Il convient parfaitement pour aspirer des plinthes et les espaces entre deux meubles ou étagères.

- Pour cela, raccordez le pinceau sur la pointe de votre passe-partout.



Image 3.46 Plumeau

3.8.2 Plumeau SD14

Votre plumeau peut être utilisé d'une part pour aspirer rapidement et délicatement de la poussière volante et d'autre part pour dépoussiérer des saletés très incrustées. Vous pouvez modifier la longueur de la couronne de poils et l'adapter ainsi au support. Il convient notamment pour aspirer des surfaces irrégulières telles que des claviers, des étagères de livres, des abat-jour et la surface de tous vos meubles.

- Raccordez le plumeau au flexible électrique.
- À l'aide du curseur ❶, réglez les poils à la longueur voulue.
- Pour aspirer une poussière légère sur des objets délicats, réglez les poils plus longs. Pour cela, faites coulisser le curseur ❶ vers l'avant.
- Pour aspirer de la poussière très incrustée sur des supports non délicats, réglez les poils plus courts en tirant le curseur ❶ vers vous.

Remarque ! Risque d'endommagement dû à une utilisation non conforme !

- N'appuyez pas sur le plumeau lors de son utilisation car vous pourriez l'endommager.
-

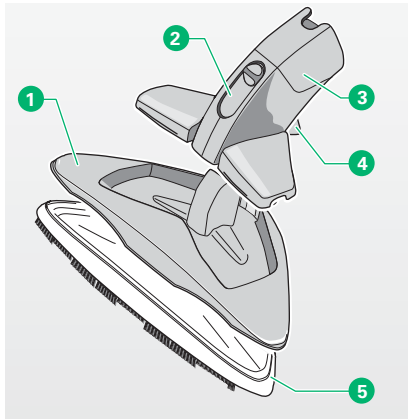

Image 3.47 Suceur textile

Légende	
1	Embout pour larges surfaces
2	Curseur
3	Partie supérieure du suceur textile
4	Levier de déverrouillage
5	Embout balai

3.8.3 Suceur textile FD14

Votre suceur textile est un accessoire multifonctionnel pouvant être utilisé sur des surfaces des plus variées. Pour cela, vous pouvez adapter le suceur à des domaines extrêmement divers :

Préparation du suceur	pour aspirer
Suceur textile complet	- la surface des meubles et des escaliers - des murs et portes
Partie supérieure du suceur textile	- des coussins, tissus, sièges de voiture
Suceur textile replié	- des interstices et des coins - entre des coussins
Embout pour larges surfaces sans embout balai	- tapisseries, tentures murales



Le suceur textile FD14 n'est pas fourni avec les sets du Kobold VK140 incluant le Polsterboy PB420. Vous pouvez acheter cet accessoire séparément.

Suceur textile complet

Assemblé complètement, le suceur textile vous permet d'aspirer les surfaces de vos meubles et des escaliers.

Pour d'autres fonctions, utilisez seulement certaines pièces du suceur textile en fonction de l'objectif :

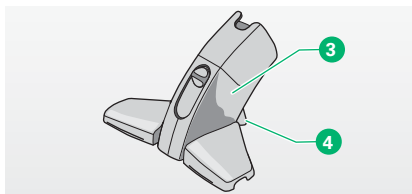

Image 3.48 Partie supérieure du suceur textile

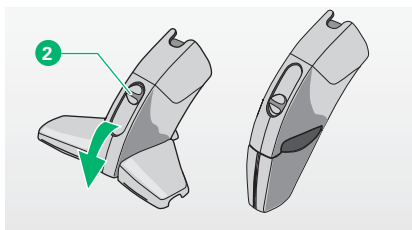

Image 3.49 Replier le suceur textile

Suceur textile FD14, partie supérieure

Vous voulez aspirer de la poussière, des fils et des cheveux de vos coussins et tissus ou dans l'habitacle de votre véhicule ?

- Retirez alors l'embout pour larges surfaces du suceur.
- Pour cela, appuyez sur le levier de déverrouillage ④ situé au dos de l'embout et tirez-le vers le bas.
- Retirez la partie supérieure du suceur textile ③ en la tirant vers le haut.
- Raccordez le suceur au tuyau d'aspiration.

Suceur textile FD14 replié

Vous voulez aspirer de la poussière dans des interstices et des coins ou entre des coussins ?

- Retirez l'embout pour larges surfaces du suceur.
- Appuyez sur le levier de déverrouillage ④ situé au dos de l'embout et tirez-le vers le bas.
- Retirez la partie supérieure du suceur textile ③ en la tirant vers le haut.
- Faites coulisser le curseur ② vers le bas pour que les ailes du suceur se replient.
- Raccordez le suceur au tuyau d'aspiration.

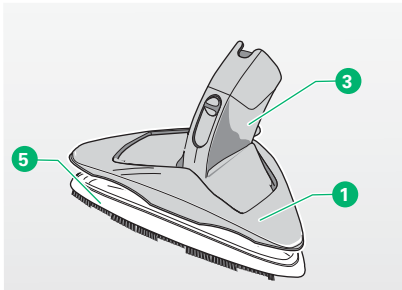

Image 3.50 Embout pour larges surfaces

Embout pour larges surfaces

Vous voulez nettoyer des surfaces plus étendues comme des meubles ou des escaliers, des murs et des portes ? Utilisez alors l'embout pour larges surfaces du suceur textile.

- Montez l'embout pour larges surfaces **1** sur la partie supérieure **3** du suceur textile.
- Veillez à ce que toutes les pièces soient positionnées correctement.
- Raccordez le suceur au tuyau d'aspiration.
- Pour le nettoyage de tapisseries ou de tentures murales, retirez l'embout balai **5**.
- Pour enlever l'embout balai **5**, soulevez la languette située au dos de l'embout et retirez l'embout balai blanc d'un coup.

4 Maintenance

Pour que votre Kobold fonctionne toujours de manière optimale et reste un plaisir, effectuez une maintenance régulière. Le chapitre suivant vous apprend comment entretenir les différents appareils et leurs accessoires, de même que la manière de changer des pièces.

Appareil/Accessoire	Opération	Intervalle
Kobold VK140	Changer le sac filtre	L'indicateur de puissance d'aspiration (jaune) apparaît, uniquement en vitesse 3.
	Nettoyer le filtre de protection du moteur	Quand il est encrassé.
	Changer le filtre de protection du moteur	Quand il est fortement encrassé ou en cas de rupture du sac.
	Nettoyer l'unité de filtration	Quand il est encrassé.

Brosseur électronique EB360	Contrôles et nettoyage	1 x par mois
	Remplacement des brosses	Quand elles sont usées : la longueur des poils noirs est au niveau ou inférieure à celles des poils jaunes.
DuoClean SP520	Contrôler et nettoyer le cadre à lèvres d'étanchéité	si nécessaire
	Contrôler le canal d'aspiration	si nécessaire
Polsterboy PB420	Nettoyer	Quand il est encrassé.
Vit'Clean (embout pour vitres et gant en microfibrés)	Nettoyer	Quand il est encrassé.
Accessoires complémentaires	Nettoyer	Quand ils sont encrassés.



Avertissement ! Risque d'électrocution !

- Éteignez l'appareil et débranchez la fiche de la prise murale avant de réaliser des travaux de changement d'accessoires, de nettoyage et de maintenance.

4.1 Pièces de rechange et consommables

Vous avez acheté un produit de qualité de Vorwerk. Pour que la satisfaction apportée par votre appareil Vorwerk reste à l'avenir égale au premier jour, nous vous recommandons de commander les produits d'entretien et consommables originaux à temps.

Vous pouvez passer vos commandes ultérieures simplement et rapidement en procédant comme suit :

Vous reconnaîtrez la qualité certifiée au logo Vorwerk !



Vous pouvez passer commande directement auprès de votre conseiller ou auprès du Service de la Relation Client Vorwerk (cf. chapitre 8 « Prestations de services » à la page 92) ou auprès de nos Stations Techniques Agréées Vorwerk (liste disponible sur notre site internet, rubrique « S.A.V »).



Sur notre boutique en ligne :
En **France** : www.vorwerk-kobold.fr

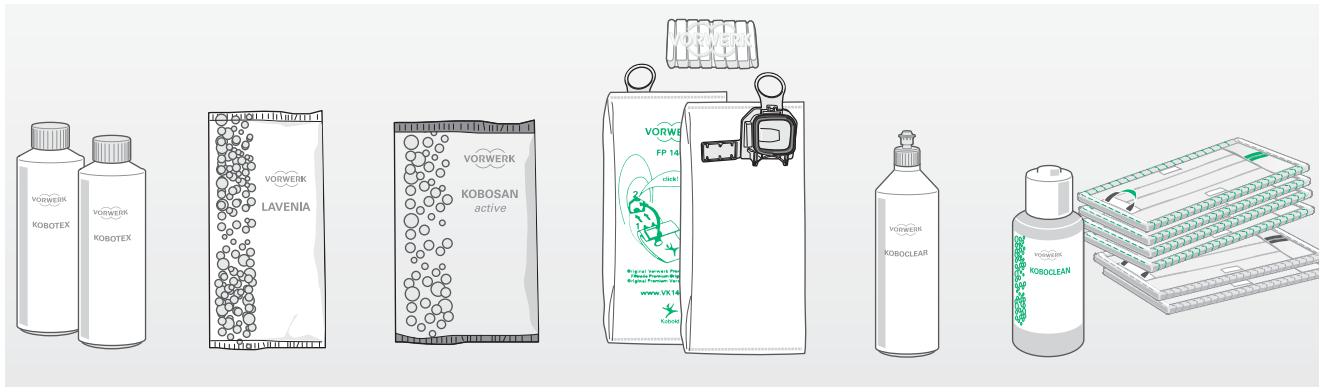

Image 4.1 Consommables à recommander (à partir de la gauche) : Kobotex, Lavenia, Kobosan, Pastille parfumée Dovina et les sacs filtres, Koboclear, Koboclean, lingettes microfibrés

4.2 Maintenance du Kobold VK140

4.2.1 Changer le sac filtre Premium



Ces données de performances du sac filtre ont été vérifiées par TÜV NORD :

- Grande efficacité de filtration
- Filtration des odeurs
- Grande capacité de dépoussiérage par rapport au volume de filtration
- Forte réduction des poussières fines et élimination des bactéries
- Très faible effet des poussières fines sur l'utilisateur lors du remplacement et du retrait des sacs filtres
- Meilleure rétention des germes
- Résistance et longévité accrues du sac filtre

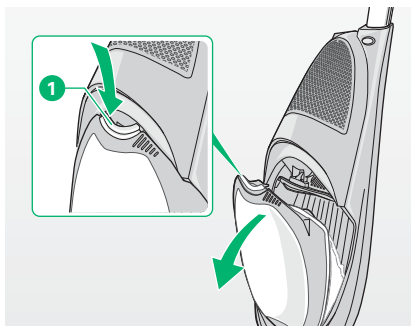

Image 4.2 Ouvrir l'unité de filtration



Attention ! Perte de l'aptitude anti-allergène !

- Utilisez exclusivement des filtres et sacs filtres Vorwerk d'origine.
- Ne réutilisez jamais des sacs filtres usagés.

Remarque ! Risque d'endommagement dû à une utilisation non conforme !

La présence d'humidité dans l'espace réservé au filtre risque d'endommager l'appareil.

- Si l'espace réservé au filtre est humide, faites-le sécher avant de le réutiliser.
- Remplacez le sac filtre et le filtre de protection du moteur.



Vous pouvez commander des sacs filtres Premium auprès de votre conseiller ou auprès du Service de la Relation Client Vorwerk (cf. Chapitre 8 « Prestations de services » à la page 92) ou auprès de nos Stations Techniques Agréées Vorwerk (liste disponible sur notre site internet, rubrique « S.A.V »).



Vous pouvez également vous procurer des sacs filtres Premium sur notre boutique en ligne :

En **France** : www.vorwerk-kobold.fr

Ouvrir l'unité de filtration

- Tirez sur la manette jaune **1** et ouvrez le panneau de l'unité de filtration.

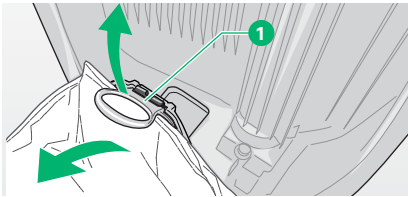

Image 4.3 Retirer le sac filtre Premium

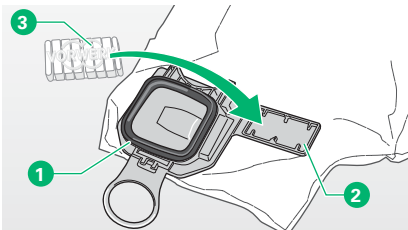

Image 4.4 Utiliser la pastille parfumée Dovina

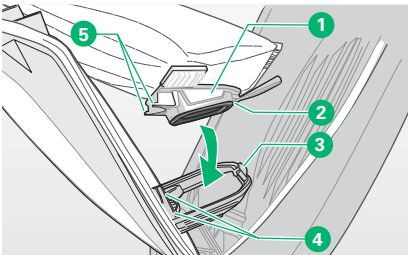

Image 4.5 Installer le sac filtre Premium

Retirer le sac filtre Premium 140

- Rabattez l'anneau jaune **1** vers l'avant de sorte que le clapet de fermeture du filtre saute hors du cadre de fixation.
- Retirez le sac filtre et jetez-le aux ordures ménagères.

Utiliser la pastille parfumée Dovina



Attention ! Risque d'asphyxie en cas d'avalage de petites pièces !

- Tenez les petites pièces telles que les pastilles parfumées Dovina hors de portée des enfants.
- Sortez la pastille parfumée Dovina **3** de son emballage et introduisez-la dans le support **2** à côté du clapet de fermeture **1**.

Utiliser un sac Premium 140 neuf

Remarque ! Risque d'endommagement dû à une utilisation non conforme !

- N'utilisez pas la force pour installer le sac filtre.
- Tenez le sac filtre avec le clapet de fermeture **1** vers le bas.
- Glissez d'abord les deux extrémités **5** du clapet de fermeture dans les ouvertures **4** prévues à cet effet.
- Appuyez la partie supérieure du clapet de fermeture **2** contre le clip métallique du cadre **3** pour que le clapet de fermeture s'enclenche audiblement dans le cadre.
- Insérez les coins du sac filtre entre les guides situés sur le panneau avant du Kobold.
- Assurez-vous que le sac filtre se trouve entièrement sous le panneau avant.

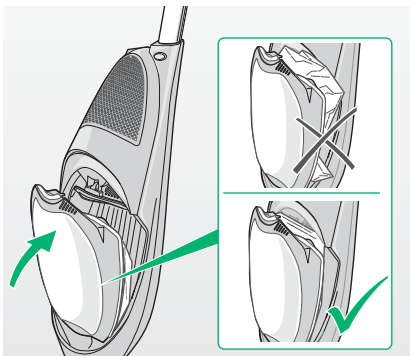

Image 4.6 Fermer l'unité de filtration

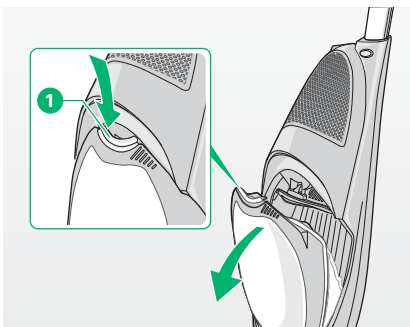

Image 4.7 Ouvrir l'unité de filtration

Fermer l'unité de filtration

- Refermez le panneau avant de l'unité de filtration en appuyant dessus jusqu'à ce que sa fermeture s'enclenche.

Si le sac filtre n'est pas positionné correctement dans le cadre ou si vous avez utilisé un filtre inadapté, il est impossible de refermer l'unité de filtration du Kobold.

- Si le panneau avant ne se ferme que difficilement, ne forcez pas et vérifiez plutôt si le sac filtre est positionné correctement.

4.2.2 Nettoyage et changement du filtre de protection du moteur

Le filtre de protection du moteur protège votre Kobold des impuretés. C'est pourquoi la maintenance du filtre de protection du moteur revêt une importance essentielle à la durée de vie de votre Kobold.

Remarque ! Risque d'endommagement dû à une utilisation non conforme !

- Utilisez l'appareil uniquement lorsque le filtre de protection du moteur est installé.
-

- Tirez sur la manette jaune **1** et ouvrez le panneau de l'unité de filtration.

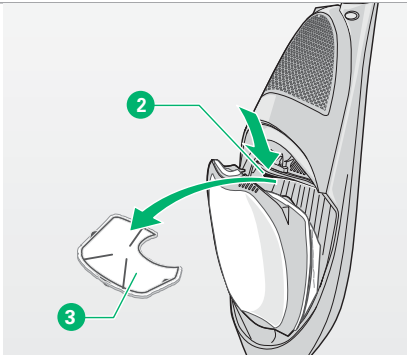

Image 4.8 Protection du moteur

- Appuyez sur la languette **2** du cadre du filtre de protection du moteur **3** afin de dégager le filtre de protection du moteur du support.

Nettoyer le filtre de protection du moteur

Remarque ! Risque d'endommagement dû à une utilisation non conforme !

- Ne nettoyez pas le filtre moteur avec de l'eau ou tout autre nettoyant liquide.

Changer le filtre de protection du moteur

- Si le filtre de protection du moteur est endommagé ou extrêmement encrassé, installez-en un neuf.



Vous pouvez commander le filtre de protection moteur auprès de votre conseiller ou auprès du Service de la Relation Client Vorwerk (cf. Chapitre 8 « Prestations de services » à la page 92) ou auprès de nos Stations Techniques Agréées Vorwerk (liste disponible sur notre site internet, rubrique « S.A.V »).



Vous pouvez également vous procurer des sacs filtres Premium sur notre boutique en ligne :

En **France** : www.vorwerk-kobold.fr

Installer le filtre de protection du moteur

- Installez le filtre de protection du moteur. Assurez-vous alors que le filtre de protection du moteur s'enclenche dans le support.
- Refermez l'unité de filtration.

Remarque ! Risque d'endommagement dû à une utilisation non conforme !

- Utilisez l'appareil uniquement lorsque le filtre de protection du moteur est installé.
-

4.3 Brosseur électronique EB360



Avertissement ! Risque d'électrocution !

- Éteignez l'appareil et débranchez la fiche de la prise murale avant de réaliser des travaux de changement d'accessoires, de nettoyage et de maintenance.



Attention ! Risque de blessure par pincement !

- Gardez vos distances par rapport aux pièces en mouvement dans le brosseur électronique.
-

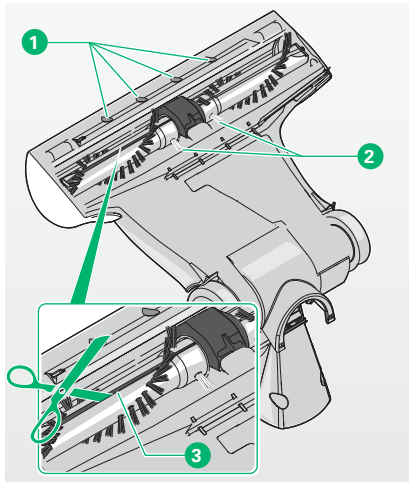

Image 4.9 Contrôler et nettoyer les brosses tapis

4.3.1 Contrôles et nettoyage

Partie inférieure

- Contrôlez régulièrement la partie inférieure pour que ni l'appareil, ni votre sol ne soient endommagés.

Suceurs frontaux

Si des cailloux par exemple sont coincés dans les suceurs frontaux **1**, le mieux pour les retirer est d'utiliser un objet pointu telle qu'un tournevis.

Brosses tapis

Si des fils se sont enroulés autour des brosses tapis, vous pouvez les couper simplement avec des ciseaux.

- Pour cela, déplacez les ciseaux dans la rainure **3** située sur les brosses tapis, dans le sens de la longueur.
- Ce faisant, coupez les fils puis retirez-les.
- Si les fils sont fortement enroulés, retirez d'abord les brosses puis enlevez les fils.

Contrôler les brosses tapis

La longueur des poils noirs doit être plus longues que celle des poils jaunes. (cf. **2**, image 4.9 à la page 71).

Sinon, le brosseur électronique n'a aucun effet de brosseage.

- Contrôlez de temps en temps si les poils noirs sont toujours plus longs que les poils jaunes (cf. **2**, image 4.9).
- Si ce n'est pas le cas, remplacez les brosses tapis.

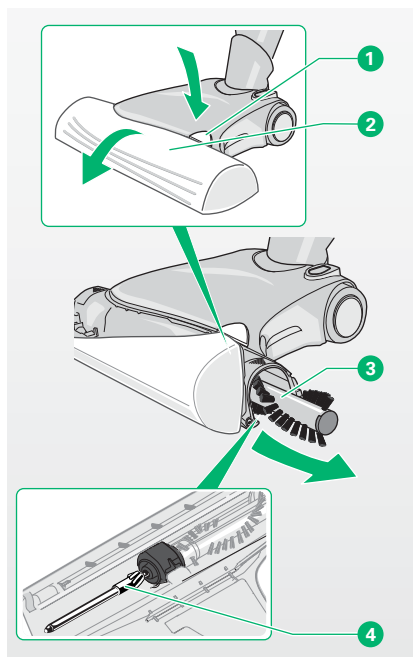

Image 4.10 Retirer les brosses tapis

4.3.2 Remplacement des brosses

Retirez les brosses tapis

- Appuyez sur le bouton de déblocage jaune **1**. *Le capot avant est débloqué.*
- Maintenez le bouton de déblocage **1** enfoncé et ouvrez le capot avant **2** des deux côtés.
- Retirez les brosses tapis vertes **3** à gauche et à droite du tunnel.
- Nettoyez les salissures se trouvant sur les axes de récupération **4**.

Placer les brosses tapis

- Placez la brosse tapis à l'extrémité rouge du côté marqué d'un symbole rouge sur le couvercle vert et l'autre brosse tapis dans le côté opposé.
- Remplacez toujours les deux brosses tapis à la fois. Placez les brosses tapis sur l'axe d'entraînement et appuyez en tournant légèrement jusqu'à ce qu'elles soient complètement insérées.
- Contrôlez la position des brosses sur l'axe d'entraînement.
- Rabattez le capot avant avec les deux mains. Veillez à ce que le capot avant s'enclenche audiblement.
- S'il est impossible de fermer le capot avant, cela signifie que les brosses tapis ne sont pas suffisamment insérées.



Vous pouvez commander des brosses tapis auprès de votre conseiller ou auprès du Service de la Relation Client Vorwerk (cf. Chapitre 8 « Prestations de services » à la page 92) ou auprès de nos Stations Techniques Agréées Vorwerk (liste disponible sur notre site internet, rubrique « S.A.V »).



Vous pouvez également vous procurer des brosses tapis sur notre boutique en ligne :

En **France** : www.vorwerk-kobold.fr

4.4 DuoClean SP520



Avertissement ! Risque d'électrocution !

- Éteignez toujours le DuoClean avant d'exécuter tous travaux de changement d'accessoires, de nettoyage et de maintenance. Avant d'exécuter des travaux de nettoyage ou de maintenance, débranchez aussi la fiche.
- Ne nettoyez jamais les connexions électriques avec de l'eau ou des nettoyants humides ni même avec une lingette microfibrilles Vorwerk humide.
- Ne projetez jamais d'eau sur l'appareil et ne le tenez jamais sous de l'eau courante.



Attention ! Risque de blessure par pincement !

- Maintenez vos distances par rapport aux pièces en mouvement dans le DuoClean.

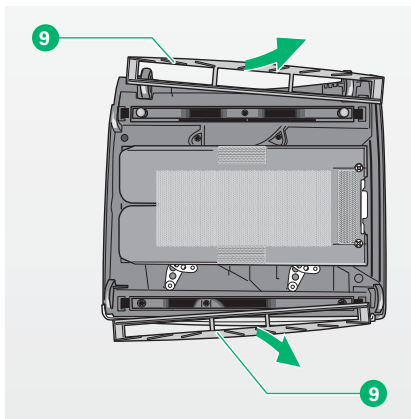

Image 4.11 Démontez le cadre à lèvres d'étanchéité

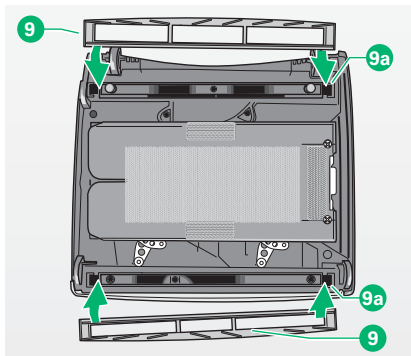

Image 4.12 Remontez le cadre à lèvres d'étanchéité

4.4.1 Contrôle et nettoyage des cadres à lèvres d'étanchéité

Contrôlez régulièrement l'état des lèvres d'étanchéité et enlevez si nécessaire les peluches, cheveux et autres choses similaires.

Démontez le cadre à lèvres d'étanchéité

Afin de nettoyer les lèvres d'étanchéité en profondeur, il est possible de sortir les cadres de l'appareil.

Posez l'appareil sur le sol ou sur une table de sorte que le côté de nettoyage (la partie inférieure) de l'appareil soit dirigé vers le haut.

- Prenez le cadre à lèvres d'étanchéité **9** en son centre et tirez-le vers vous afin de le dégager de son système de blocage.
- Nettoyez le cadre à lèvres d'étanchéité sous de l'eau courante si nécessaire.

Remontez le cadre à lèvres d'étanchéité

Avant de pouvoir les réinstaller dans l'appareil, les cadres à lèvres d'étanchéité doivent être complètement secs.

En raison de la forme différente de leur crochet d'encliquetage respectif, les deux cadres à lèvres d'étanchéité sont adaptés à un seul côté de l'appareil. La lèvre d'étanchéité continue du cadre doit être dirigée vers l'intérieur.

- Insérez d'abord le cadre à lèvres d'étanchéité **9** seulement du côté où se trouve le crochet d'encliquetage dans le système de blocage prévu **9a** sur l'appareil.
- Faites coulisser légèrement le cadre à lèvres d'étanchéité pour pouvoir introduire le deuxième côté de même.

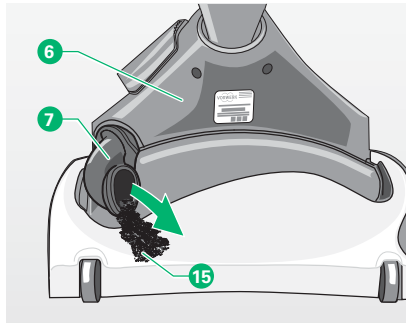

Image 4.13 Retirer le canal d'aspiration

4.4.2 Contrôler le canal d'aspiration

Contrôlez régulièrement que le canal d'aspiration n'est pas bouché.

- Pour éliminer les engorgements, retirez le canal d'aspiration **7** de l'appareil par l'extrémité inférieure.
- Retirez les objets **15** qui bouchent l'appareil.
- Rebranchez le canal d'aspiration en le réinstallant dans l'ouverture de l'appareil et en appuyant dessus jusqu'à ce qu'il s'enclenche.

*Le canal d'aspiration est positionné correctement si l'armature **6** peut se déplacer librement après son installation.*

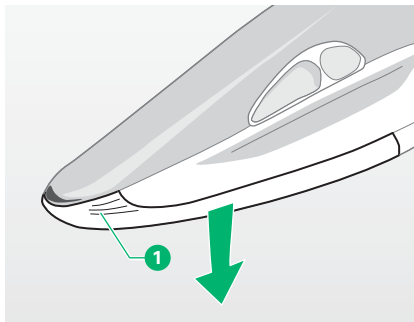

Image 4.14 Retirer la tête d'aspiration

4.5 Polsterboy PB420



Avertissement ! Risque d'électrocution !

- Éteignez l'appareil et débranchez la fiche de la prise murale avant de réaliser des travaux de changement d'accessoires, de nettoyage et de maintenance.
- Ne nettoyez jamais le Polsterboy ni la tête d'aspiration à l'eau ou avec des nettoyeurs humides.



Attention ! Risque de blessure due à la propulsion des objets aspirés !

- Évitez de poser subitement l'appareil sur des objets lâches (ex. débris de verre), en particulier à hauteur des yeux.

- Débranchez le Polsterboy du tuyau d'aspiration.
 - Saisissez la tête d'aspiration au niveau des stries de préhension ① sur l'ouverture d'aspiration.
 - Tirez la tête d'aspiration vers le bas.
 - Brossez ou essuyez l'appareil à sec.
 - Contrôlez la tête d'aspiration de temps à autres pour voir si des fils ou cheveux se sont enroulés autour des brosses.
 - Si c'est le cas, retirez la tête d'aspiration.
 - Coupez les fils et cheveux avec de petits ciseaux.
-
- Pour insérer la tête d'aspiration, introduisez d'abord ses extrémités dans les ouvertures prévues à cet effet.
 - Appuyez fermement la tête d'aspiration contre l'appareil au niveau de la grille de préhension (cf. ①, image 4.14 à la page 76). Veillez à ce que la tête d'aspiration se réenclenche audiblement.

4.6 Vit'Clean

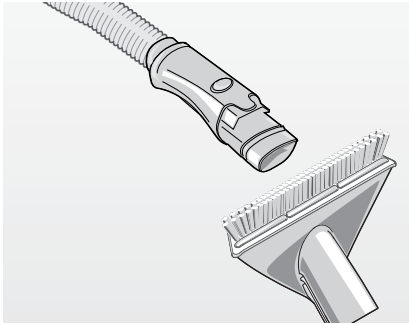

Image 4.15 Aspirer l'embout spécial vitres

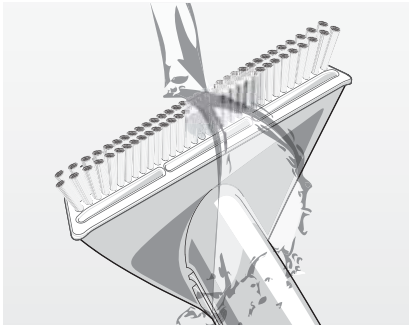

Image 4.16 Rincer l'embout spécial vitres



Avertissement ! Risque d'électrocution !

- Éteignez l'aspirateur et débranchez la fiche de la prise murale avant de réaliser des travaux de changement d'accessoires, de nettoyage et de maintenance.
- Ne branchez jamais l'embout spécial vitres GD14 sur un aspirateur s'il n'a pas encore complètement séché après son nettoyage.

Remarque ! Risque d'endommagement dû à une utilisation non conforme !

- Ne faites pas sécher le suceur à vitre GD14 à proximité de radiateurs ou en plein soleil car le plastique risquerait de se déformer.

Appareil/ Accessoire	Intervalle	Opération
Embout spécial vitres GD14	après chaque nettoyage de fenêtre	<ul style="list-style-type: none"> • Débranchez l'embout spécial vitres GD14 du flexible d'aspiration ou de la rallonge télescopique. • Aspirez les poils de l'embout spécial vitres GD14 avec l'aspirateur.
	si nécessaire de temps en temps	<ul style="list-style-type: none"> • Débranchez l'embout spécial vitres GD14 du flexible d'aspiration ou de la rallonge télescopique. • Nettoyez l'embout spécial vitres GD14 à l'eau courante afin de rincer les résidus de poudre de craie du suceur. • Faites sécher complètement l'embout spécial vitres GD14 avant de le réutiliser.

Appareil/ Accessoire	Intervalle	Opération
Gant en microfibre (lingette à vitres) GT14	après chaque nettoyage de fenêtre	<ul style="list-style-type: none">• Rincez minutieusement le gant en microfibre à l'eau courante.
	si nécessaire	<ul style="list-style-type: none">• Lavez le gant en microfibre en machine à une température max. de 60 °C, sans adoucissant, comme indiqué sur l'étiquette.

4.7 Accessoires supplémentaires

Le chapitre suivant concerne les accessoires suivants :

- Passe-partout VD14
 - Suceur textile FD14
 - Plumeau SD14
-
- Vous pouvez laver les accessoires sous de l'eau courante.
 - Faites sécher les accessoires correctement avant de les réutiliser.
 - Nettoyez les poils du plumeau au savon et à l'eau tiède.

5 Dépannage



Avertissement ! Risque d'électrocution et de blessure !

- N'effectuez jamais vous-même de réparation sur votre appareil. Toute réparation des appareils électriques doit être réalisée par le Service de la Relation Client Vorwerk responsable.

Si votre appareil ne fonctionne plus correctement, cela peut être dû aux causes suivantes :

Kobold VK140

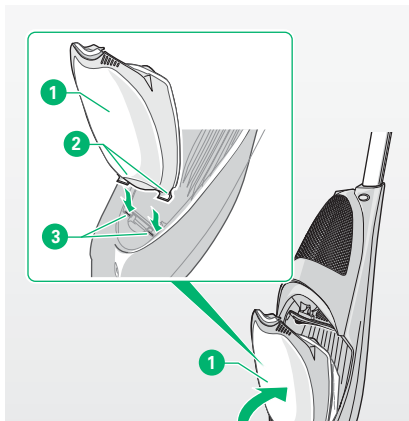

Image 5.1 Remettre le capot en place

Dysfonctionnement	Cause possible et réparation
Le panneau avant s'est détaché de l'appareil.	<p>Vous avez peut-être cogné le clapet d'ouverture.</p> <p>Remettre le capot en place :</p> <ul style="list-style-type: none"> • Placez le Kobold à l'horizontale sur le sol. • Placez le panneau avant ① sur les charnières ③ de l'appareil avec un angle approximatif de 60°. • Appuyez fortement sur le panneau avant ① en mettant les pattes ② dans les charnières ③ jusqu'à ce qu'elles s'enclenchent audiblement.
Une mauvaise odeur émane de l'aspirateur.	<p>Le sac filtre Premium n'est plus capable de retenir les odeurs alors qu'il n'est pas plein.</p> <ul style="list-style-type: none"> • Changez le sac filtre et insérer une nouvelle pastille parfumée Dovina. • Nettoyez minutieusement le canal d'aspiration du Kobold et/ou de l'appareil raccordé et le filtre de protection du moteur.

Kobold VK140

Dysfonctionnement	Cause possible et réparation
La force d'aspiration du Kobold diminue.	<p>Le sac filtre est probablement plein.</p> <ul style="list-style-type: none"> • Changez le sac filtre. <p>Le canal d'aspiration du Kobold ou d'un appareil raccordé est bouché.</p> <ul style="list-style-type: none"> • Nettoyez le canal d'aspiration du Kobold et/ou de l'appareil raccordé. • Assurez-vous que l'indicateur de puissance d'aspiration n'est pas jaune en vitesse 3. Sinon, changez le filtre Premium. <p>Le filtre de protection du moteur est très encrassé.</p> <ul style="list-style-type: none"> • Nettoyez le filtre de protection du moteur ou changez-le (chapitre 4.2.2 « Nettoyage et changement du filtre de protection du moteur » à la page 68).
Le Kobold change la vitesse de puissance de lui-même et fait plus de bruit.	<p>Après une utilisation prolongée, lorsque la température ambiante est élevée ou que le sac filtre est plein ou bouché, le Kobold se règle sur une autre vitesse de puissance pour cause de surchauffe, de sorte que vous ne pouvez plus régler la puissance d'aspiration. Dans ce cas, une valve s'ouvre automatiquement afin de faire circuler de l'air directement à l'intérieur du moteur.</p> <ul style="list-style-type: none"> • Contrôlez le canal d'aspiration et les accessoires raccordés. • Retirez les bouchons et changez le sac filtre si nécessaire. • Laissez le moteur refroidir.
L'appareil ne fonctionne pas.	<p>Il se peut que la fiche au bout du cordon d'alimentation ne soit pas branchée correctement.</p> <ul style="list-style-type: none"> • Veillez à ce que le contact soit correct (clic).

Brosseur électronique EB360

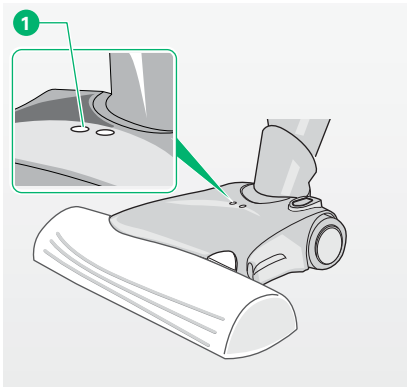

Image 5.2 L'indicateur de fonction clignote.

Dysfonctionnement	Cause possible et réparation
Le brosseur électronique est trop bruyant.	<p>Les brosses tapis ne sont pas installées correctement.</p> <ul style="list-style-type: none"> • Vérifiez que les brosses tapis sont installées correctement. Les brosses tapis doivent toujours correspondre au symbole de couleur (rouge avec rouge). • Remplacez toujours les deux brosses à la fois. <p>Il se peut que vous n'utilisiez pas des accessoires Vorwerk d'origine. Cela risque d'endommager le moteur.</p> <ul style="list-style-type: none"> • Utilisez exclusivement des brosses tapis Vorwerk d'origine. <p>Un objet est coincé au niveau des brosses tapis.</p> <ul style="list-style-type: none"> • Retirez l'objet.
Des fils se sont enroulés autour des brosses tapis.	<ul style="list-style-type: none"> • Coupez les fils comme décrit au chapitre Maintenance 3.2 « Brosseur électronique EB360 » à la page 25 et 4.3.1 « Contrôles et nettoyage » à la page 71.
Le brosseur électronique s'éteint de lui-même, l'indicateur de fonction 1 clignote.	<p>Un objet aspiré bloque les brosses du brosseur électronique.</p> <ul style="list-style-type: none"> • Éteignez l'appareil et débranchez la fiche de la prise murale. • Retirez l'objet. <p>Des fils bloquent les brosses du brosseur électronique.</p> <ul style="list-style-type: none"> • Coupez les fils comme décrit au chapitre Maintenance 4.3 « Brosseur électronique EB360 » à la page 70, 4.3.1 « Contrôles et nettoyage » à la page 71 et « Kobold VK140 » à la page 80.

Brosseur électronique EB360

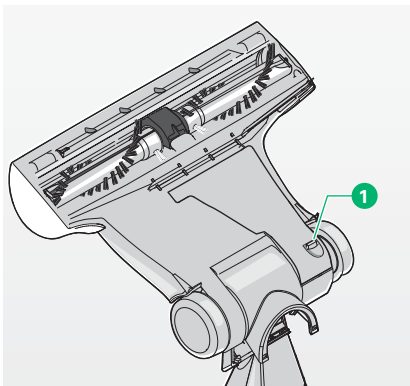

Image 5.3 Clapet de révision sur la face inférieure du brosseur électronique

Kit Fraîcheur FK360 (FK360)

Dysfonctionnement	Cause possible et réparation
Il est impossible de fermer le capot.	<p>Les brosses tapis ne sont pas assez enfoncées ou ont été interverties.</p> <ul style="list-style-type: none"> • Enfoncez les brosses tapis jusqu'à leur point de butée. • Vérifiez si les brosses tapis ont été insérées du bon côté.
Le canal d'aspiration du brosseur électronique est bouché.	<ul style="list-style-type: none"> • Ouvrez le clapet de révision 1 situé sur la face inférieure du brosseur électronique. • Retirez les objets faisant bouchon. • Pour cela, utilisez un objet approprié (ex. tournevis, crochet).
Le brosseur électronique est difficile à déplacer.	<p>Il se peut que vous ayez réglé une vitesse d'aspiration trop élevée.</p> <ul style="list-style-type: none"> • Réglez l'interrupteur principal de l'aspirateur sur une vitesse d'aspiration inférieure ou utilisez la vitesse automatique par défaut.
L'appareil ne fonctionne plus après avoir changé les brosses tapis.	<p>Le brosseur électronique n'est pas raccordé correctement à l'appareil de base.</p> <ul style="list-style-type: none"> • Vérifiez si la prise de connexion entre le brosseur électronique et l'appareil de base est branchée correctement. <p>Les brosses tapis ne sont pas installées correctement.</p> <ul style="list-style-type: none"> • Placez les brosses tapis exactement sur les axes d'entraînement.

Dysfonctionnement	Cause possible et réparation
Le kit Fraîcheur n'est pas adapté au brosseur électronique.	<p>Si vous avez fait sécher le kit Fraîcheur près d'un radiateur ou au soleil, il s'est peut-être déformé.</p> <ul style="list-style-type: none"> • Achetez un nouveau kit Fraîcheur.

DuoClean SP520

Dysfonctionnement	Cause possible et réparation
Le DuoClean SP520 s'éteint de lui-même, l'indicateur de fonction « ON » clignote en vert.	<p>Le moteur est peut-être surchargé.</p> <ul style="list-style-type: none"> • Éteignez l'aspirateur. • Allumez l'aspirateur et fermez la pédale de sécurité du DuoClean SP520.
Le DuoClean SP520 vibre trop.	<p>Le lingette microfibrilles n'est pas fixée correctement.</p> <ul style="list-style-type: none"> • Vérifiez que la lingette est droit et fixement attachée au support. <p>Le support de lingette n'est pas installé correctement.</p> <ul style="list-style-type: none"> • Vérifiez si le support de lingette est correctement enclenché dans le DuoClean SP520. <p>Il se peut que vous n'utilisiez pas des lingettes microfibrilles Vorwerk d'origine.</p> <ul style="list-style-type: none"> • Utilisez exclusivement des lingettes microfibrilles Vorwerk d'origine.
L'embout articulé du DuoClean SP520 est bouché.	<ul style="list-style-type: none"> • Retirez le bouchon avec un objet approprié (ex. tournevis, crochet).
Le canal d'aspiration du DuoClean SP520 est bouché.	<ul style="list-style-type: none"> • Retirez les objets faisant bouchon. • Pour cela, utilisez un objet approprié (ex. tournevis, crochet).
Le DuoClean SP520 s'éteint de lui-même, l'indicateur de fonction « STOP » clignote en rouge et l'aspirateur s'arrête.	<p>De l'humidité a été aspirée.</p> <ul style="list-style-type: none"> • Éteignez l'aspirateur et laissez-le sécher. • Après que l'appareil a complètement séché, allumez l'aspirateur et fermez la pédale de sécurité du DuoClean SP520. • Il se peut que vous deviez répéter cette opération plusieurs fois.

DuoClean SP520

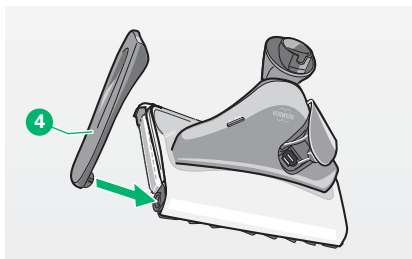

Image 5.4 Réinstaller l'ouverture latérale

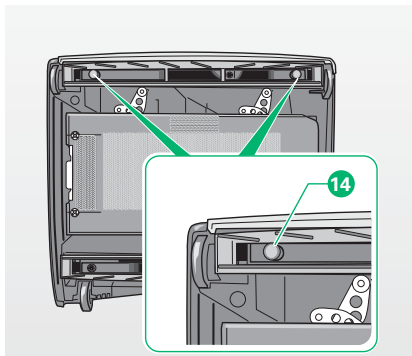

Image 5.5 Retirer les pieds

Dysfonctionnement	Cause possible et réparation
Le DuoClean SP520 est bruyant.	<p>Il se peut que l'appareil ne soit pas raccordé correctement ou que le support de lingette ne soit pas monté correctement.</p> <ul style="list-style-type: none"> • Vérifiez si l'ouverture latérale 4 est présente et fermée correctement. Si ce n'est pas le cas, remplacez l'ouverture latérale et fermez-la. • Vérifiez que le support de lingette est placé et enclenché correctement.
Le résultat d'aspiration du DuoClean SP520 n'est pas satisfaisant.	<p>Il se peut que les cadres à lèvres d'étanchéité soient encrassés ou bloqués.</p> <ul style="list-style-type: none"> • Retirez les cadres à lèvres d'étanchéité et nettoyez-les. <p>Il se peut que la lingette microfibrilles soit fixée en biais sur son support et qu'elle bute contre les cadres à lèvres d'étanchéité.</p> <ul style="list-style-type: none"> • Vérifiez que la lingette est fixée droit sur son support.
La pédale de sécurité ne se ferme pas/ ne reste pas fermée.	<p>Il se peut que l'aimant d'arrêt soit encrassé.</p> <ul style="list-style-type: none"> • Nettoyez la surface de l'aimant.
Le DuoClean SP520 fait des rayures ou des marques sur le sol.	<p>Il se peut que les pieds touchent le sol.</p> <ul style="list-style-type: none"> • Dans ce cas, retirez les pieds. 14 et repositionnez-les. . • Vérifiez que les cadres des lèvres d'étanchéité soient correctement positionnés.

DuoClean SP520

Dysfonctionnement	Cause possible et réparation
La puissance de nettoyage du DuoClean SP520 diminue.	<p>La lingette microfibrés est peut-être trop encrassée.</p> <ul style="list-style-type: none">• Changez la lingette. <p>La lingette microfibrés est peut-être trop sèche.</p> <ul style="list-style-type: none">• Changez la lingette. <p>La lingette microfibrés est humidifiée de manière irrégulière.</p> <ul style="list-style-type: none">• Lors de l'humidification, veillez à ce que le liquide soit répandu régulièrement.
Le nettoyage en bordure du DuoClean SP520 est inefficace.	<p>Il se peut que la lingette microfibrés soit humidifiée irrégulièrement.</p> <ul style="list-style-type: none">• Recommencez l'opération de nettoyage avec une nouvelle lingette.• Lors de l'humidification, veillez à ce que le liquide soit répandu régulièrement. <p>La lingette microfibrés n'est peut-être pas fixée correctement.</p> <ul style="list-style-type: none">• Vérifiez que la lingette est attachée correctement et bien droite sur son support.

DuoClean SP520

Dysfonctionnement	Cause possible et réparation
Des traînées se forment.	<p>Le produit nettoyant n'est peut-être pas suffisamment dilué.</p> <ul style="list-style-type: none"> • Recommencez l'opération de nettoyage avec une nouvelle lingette et de l'eau claire. <p>Il se peut que des résidus du produit d'entretien ou de nettoyage restent sur le sol.</p> <ul style="list-style-type: none"> • Répétez l'opération de nettoyage jusqu'à ce qu'une amélioration soit visible. Un nettoyage en profondeur peut s'avérer nécessaire. <p>La lingette microfibras est peut-être trop encrassée.</p> <ul style="list-style-type: none"> • Changez la lingette. <p>Le film humide sèche irrégulièrement.</p> <ul style="list-style-type: none"> • Retirez le liquide résiduel lors d'une deuxième étape de nettoyage avec une lingette sèche.
Des traces se forment.	<p>La boucle de la lingette n'est pas fixée correctement.</p> <ul style="list-style-type: none"> • Vérifiez que la boucle de la lingette est fixée correctement.
Un film sale reste sur le sol.	<p>La lingette microfibras est peut-être trop encrassée.</p> <ul style="list-style-type: none"> • Changez la lingette.
L'élimination des taches n'est pas satisfaisante.	<p>La lingette microfibras est peut-être trop encrassée.</p> <ul style="list-style-type: none"> • Changez la lingette.
Le film humide est irrégulièrement.	<p>Il se peut que la lingette microfibras soit humidifiée irrégulièrement.</p> <ul style="list-style-type: none"> • Recommencez l'opération de nettoyage avec une nouvelle lingette. • Lors de l'humidification, veillez à ce que le liquide soit répandu régulièrement.

DuoClean SP520

Dysfonctionnement	Cause possible et réparation
Le sol devient trop humide.	Il se peut que la lingette microfibrilles soit trop humidifiée. <ul style="list-style-type: none"> • Respectez les instructions de dosage. • Le cas échéant, retirez le liquide résiduel lors d'une deuxième étape de nettoyage avec une lingette sèche.
Le sol prend un aspect mat à la fin de l'opération de nettoyage.	Il se peut que des résidus du produit d'entretien ou de nettoyage brillants et polis se trouvent sur le sol. <ul style="list-style-type: none"> • Répétez l'opération de nettoyage en changeant de lingette si nécessaire jusqu'à ce qu'une amélioration soit visible.

Polsterboy PB420 (PB420)

Dysfonctionnement	Cause possible et réparation
Impossible de mettre le Polsterboy en marche.	Le Polsterboy a été raccordé sur la rallonge télescopique ou sur un flexible d'aspiration sans câble d'alimentation électrique. <ul style="list-style-type: none"> • Connectez le Polsterboy à un flexible électrique. L'aspirateur n'est pas allumé. <ul style="list-style-type: none"> • Allumez l'appareil.
Les brosses du Polsterboy sont déformées ou emmêlées.	Des franges ou tissus ont été aspirés puis rejetés. <ul style="list-style-type: none"> • Remplacez la tête d'aspiration.

Polsterboy PB420 (PB420)

Dysfonctionnement	Cause possible et réparation
Les brosses du Polsterboy ne tournent plus.	<p>L'aspirateur n'est pas allumé.</p> <ul style="list-style-type: none"> • Allumez l'appareil. <p>La tête d'aspiration n'est pas installée correctement.</p> <ul style="list-style-type: none"> • Enclenchez la tête d'aspiration fixement. <p>Un objet a été aspiré et bloque les brosses.</p> <ul style="list-style-type: none"> • Éteignez l'appareil et débranchez la fiche de la prise murale. • Retirez l'objet aspiré. • Rallumez l'appareil.

Suceur textile FD14 (FD14)

Image 5.6 Replacer les ailes

Dysfonctionnement	Cause possible et réparation
Les ailes du suceur textile sont détachées.	<ul style="list-style-type: none"> • Remettez les ailes en place.

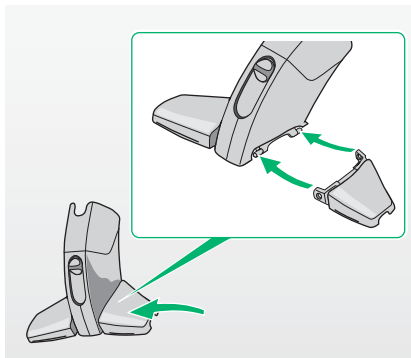

Si vous ne parvenez pas à réparer les dysfonctionnements, adressez-vous au Service de la Relation Client (cf. chapitre 8 « Prestations de services » à la page 92).

6 Recyclage et protection de l'environnement

6.1 Recyclage de l'appareil



En tant que propriétaire d'un appareil électrique ou électronique usagé, la loi (selon la directive européenne 2002/96/CE du 27 janvier 2003 relative aux appareils électriques et électroniques usagés ainsi que la loi du 16/03/2005 relative aux appareils électriques et électroniques) ne vous autorise pas à jeter cet appareil et ses accessoires électriques ou électroniques parmi les ordures ménagères non triées.

- Ayez plutôt recours aux possibilités de reprise gratuite mises en place à cet effet.
- Informez-vous à ce sujet auprès de l'administration de votre ville ou de votre commune.

6.2 Emballage

L'emballage constitue un élément important de notre produit : il empêche nos appareils d'être endommagés lors du transport et réduit le risque de panne. Si vous souhaitez vous débarrasser de l'emballage, vous pouvez le faire à tout moment et sans restriction en utilisant les aménagements à votre disposition (conteneurs à papier, déchetterie à tri sélectif...).

Pour toutes vos questions à ce sujet, adressez-vous à notre Service de la Relation Client (cf. chapitre 8 « Prestations de services » à la page 92).

6.3 Informations relatives à la protection de l'environnement

Préserver la nature et protéger l'environnement : chez Vorwerk, la protection de l'environnement constitue un objectif d'entreprise important.

Moins d'emballage

Nous employons exclusivement des matériaux respectueux de l'environnement qui peuvent être recyclés s'ils sont éliminés correctement. Dès la phase de développement, nous participons déjà à l'économie des déchets d'emballage et nous nous investissons pour leur élimination et pour leur recyclage.

Économie d'énergie

Les produits Vorwerk prennent soin de l'environnement : ils consomment peu d'énergie pour une puissance d'aspiration élevée.

Production écologique

Lors de la fabrication de nos produits, nous attachons de l'importance à la protection de l'environnement. Nous utilisons des colorants et matières plastiques recyclables. Nous avons renoncé consciemment à l'utilisation d'inhibiteurs de flamme polluants.

Pour nos sacs filtres, nous utilisons des colles sans solvant, du papier non chloré ou des matières plastiques sans risque. Nos modes d'emploi sont produits à partir de papier issu de forêts gérées de façon durable et blanchi sans chlore.



Matériaux recyclables

Les matériaux de nos produits peuvent être recyclés presque intégralement.

Nous renonçons en grande partie à l'emploi de PVC.

Lors de la construction de nos produits, nous veillons à utiliser des matériaux « de type unique » :

les substances utilisées pourront être triées plus tard par matériau dans des usines modernes, sans consommation importante d'énergie. Afin de faciliter davantage leur recyclage, nous avons marqué la plupart des pièces en plastique.

7 Garantie

Vous trouverez toutes les prestations de garantie éventuelles sur votre bon de commande ou dans votre contrat de vente.

8 Prestations de services

Assistance en France



Notre Service de la Relation Client Vorwerk France est à votre disposition du lundi au jeudi de 8h30 à 18h30 et le vendredi de 8h30 à 17h :

Par téléphone : 02 518 547 47

Par e-mail : serviceclient@vorwerk.fr

Nous disposons aussi de Stations Techniques Agréées Vorwerk (liste disponible sur notre site internet, rubrique « SAV »)

Sites Internet



www.vorwerk-kobold.fr

9 Caractéristiques techniques

Kobold VK140

Kobold VK140				
Signes de sécurité				
Boîtier	Matière plastique thermoformée recyclable de haute qualité			
Moteur	Moteur à reluctance sans entretien à roulements à billes avec commande électronique de la puissance à une vitesse nominale de 60 000 tr/min.			
Ventilateur	Ventilateur radial à un étage			
Tension	220 – 240 V, tension alternative 50/60 Hz			
Puissance nominale	900 W			
Puissance nominale avec accessoires	max. 1300 W			
Puissance électrique sans accessoire ni suceur	Vitesse A	Vitesse 1	Vitesse 2	Vitesse 3
	130 – 900 W	130 W	450 W	900 W
Autonomie	En fonction de l'équipement, min. 7 m voire min. 10 m selon EN CEI 60312			
Sous-pression max.	175 hPa			
Débit max.	41 l/s			
Puissance d'aspiration max.	260 W avec un filtre propre selon EN CEI 60312			
Quantité d'air Rendement	32 %			
Volume du sac filtre	2,5 l selon EN CEI 60312			
Émission de poussière	Env. 0,001 mg/m ² selon EN CEI 60312			
Poids	Env. 3 kg (sans accessoire)			
Émission sonore	74 dBA avec le Brosseur électronique EB360 (mesuré dans des conditions de champ libre sur un tapis)			

Brosseur électronique EB360

Brosseur électronique EB360	
Signes de sécurité	
Boîtier	Matière plastique thermoformée recyclable de haute qualité
Moteur	Moteur CC sans entretien avec courroie d'entraînement crantée sans entretien
Tension	220 – 240 V, tension alternative 50 Hz
Puissance	100 W
Brosses	Brosses rotatives échangeables et remplaçables
Largeur de travail	300 mm
Distance de plinthe à brosse à droite, à gauche et devant	0 mm
Vitesse de rotation des brosses	Env. 6200 tr/min
Fonction SOFT	800 tr/min
Réglage de la hauteur des brosses	Automatique
Vitesse de rotation du kit Fraîcheur	Env. 1700 tr/min
Hauteur	Env. 60 mm
Poids	1,60 kg
Émission sonore	74 dBA (mesuré avec le Kobold VK140 dans des conditions de champ libre sur un tapis)

DuoClean SP520

SP520	
Signes de sécurité	 CE
Boîtier	Matière plastique recyclable de haute qualité
Engrenage	Vitesse 1 : engrenage cylindrique à vis sans fin Vitesse 2 : courroie d'entraînement crantée sans entretien, 1350 tr/min
Moteur	Moteur de brosse CC sans entretien
Alimentation électrique	220 – 240 V, tension alternative 50 Hz, puissance nominale 100 W Seulement en association avec des aspirateurs Vorwerk.
Poids	Env. 3kg
Émission sonore	79 dB A (appareil seul sans bruit d'aspiration) ou 85 dB A (avec Kobold VK140 en vitesse 3)

Polsterboy PB420 (PB420)

Polsterboy PB420	
Signes de sécurité	
Boîtier	Matière plastique de haute qualité, tête d'aspiration amovible en polyamide incassable
Moteur	Moteur CC sans entretien à transmission directe
Mécanique des brosses	2 brosses tapis contrarotatives à env. 4000 tr/min, posées sans entretien
Tension	220 – 240 V, tension alternative 50 Hz
Puissance	50 W
Poids	600 g (sans flexible électrique ESS140)
Émission sonore	76 dBA (selon le lieu de travail, mesuré avec le Kobold VK140 dans des conditions de champ libre sur des coussins)



Observez la qualité.
Qualité Vorwerk

Vorwerk France s.c.s.
5 rue Jacques Daguerre
Case Postale 40626
44306 Nantes Cedex 3
France
www.vorwerk-kobold.fr



Kobold

120305-GAL 23341_FR_01